

**NEU**

**Digitaler  
Batterietester**

Seite 37

**177**  
**Top-Angebote**

**SOLUTIONS**

**NEWS + PROMOTION 01.09. - 31.12.2024**

**MISSION: KLANNPOSSIBLE**

*Sicheres Arbeiten. Zeitersparnis. Durchdachte Werkzeuge.*

## OPERATION BOARD

Made in Germany



### ZEITERSPARNIS

Diese Werkzeuge sparen besonders Zeit und damit echtes Geld.



### SICHERES ARBEITEN

Bei diesen Werkzeugen steht die Sicherheit bei der Anwendung besonders im Mittelpunkt



### DAS GIBT'S NUR VON GEDORE

Diese Werkzeuge sind von uns geschützt durch Patent, Gebrauchs- oder Geschmacksmuster



### MATERIALSCHONEND

Diese Werkzeuge schützen Fahrzeug-/Ersatzteile vor Beschädigungen beim Aus- und Einbau



### NFZ

Diese Werkzeuge sind besonders für den Einsatz an Nutzfahrzeugen entwickelt und geeignet



### TRANSPORTER

Diese Werkzeuge sind besonders für den Einsatz an Transportern entwickelt und geeignet



### PKW

Diese Werkzeuge sind besonders für den Einsatz an PKW entwickelt und geeignet

KL-0015 SP

## FEDERSPANNER mit Schutzeinlagen

Passend für Federbeinachsen mit Feder-Ø von 90 mm (innen) - 190 mm (außen).

- Zum Wechseln von rechtssteigenden Schraubenfedern und Stoßdämpfern
- Mit rutschhemmenden und oberflächenschonenden Schutzeinlagen
- Selbsthemmung des fahrbaren Halters / Hubschlittens
- Von der Berufsgenossenschaft freigegeben
- Auch für konische Federn einsetzbar

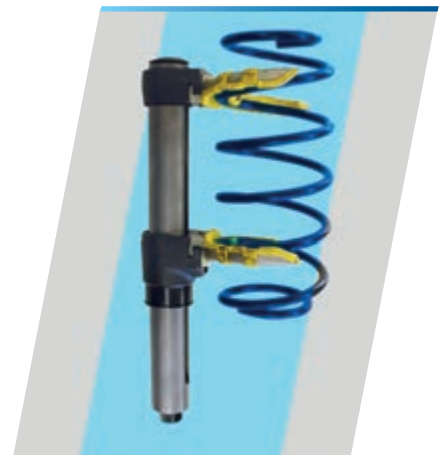

Code	No.	Arbeitsweg	Spannweite	max. Belastung
2480328	KL-0015 SP	295 mm	50 - 345 mm	17.500 N

KL-9002 SP

## FEDERSPANNER mit Schutzeinlagen

Universell für Fahrzeuge mit McPherson Feder- und Dämpferbeinachsen einsetzbar. Feder-Ø von 85 (innen) - 170 (außen) mm.

- Insbesondere für Allradfahrzeuge, Transporter und Vans geeignet
- Mit speziellen Federhaltern auch für Querlenker-Achsen geeignet
- Mit rutschhemmenden und oberflächenschonenden Schutzeinlagen
- Bajonett-Verschluss zum schnellen Wechseln der Federhalter
- Sehr leichtläufig und nahezu verschleißfrei
- Federhalterbefestigung mit automatischer Einrastung
- Mit Spannweitenverstellung
- Automatischer Freilauf der Spindel
- Weitere Federhalter für Feder-Ø von 70 - 210 mm erhältlich
- Auch für konische Federn einsetzbar (Zubehör erforderlich)

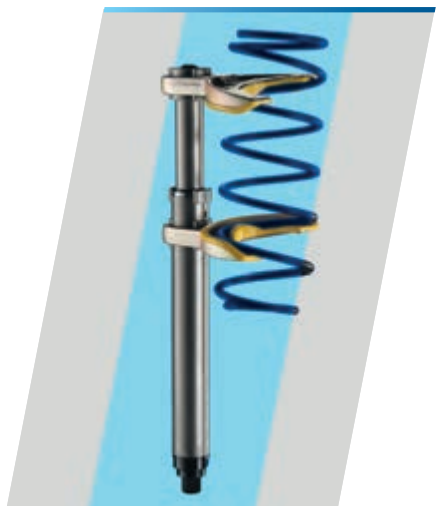

Code	No.	Arbeitsweg	Spannweite	max. Belastung
2480115	KL-9002 SP	305 mm	40 - 375 mm	27.500 N

KL-5501 B  
**FEDERSPANNER**  
 stationär

Made in Germany

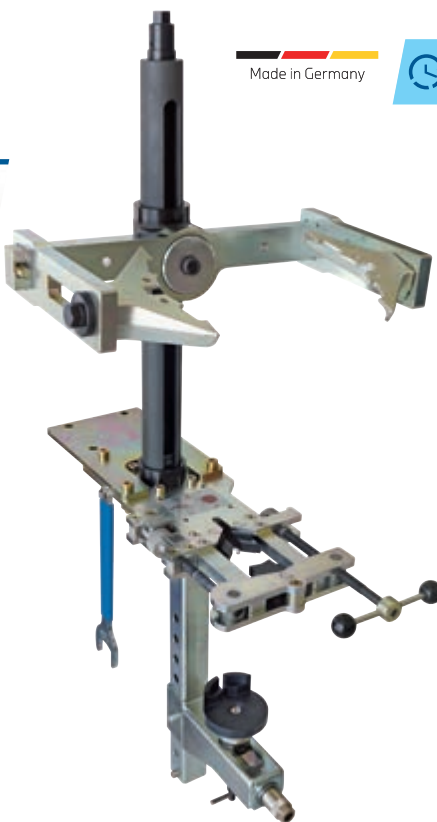

Universell passend für nahezu alle McPherson Federbeine am Markt.

Besonders passend bei rechts- oder linkssteigenden Federn, konischen Federn, exzentrischen Federn, Federn mit geringer Windungsanzahl, Federn mit starker oder unterschiedlicher Federsteigung, Federbeine mit Zuganschlagfeder sowie bei Federbeinen mit elektronischer Regelung und Sensorik.

- **EINZIGARTIG, SCHNELL und SICHER**, einfach **BESSER!**
- Spannt selbst stärkste Federn - **E-MOBILITY-READY**
- Schadenfreies Halten über das Dämpferrohr
- Sicheres Spannen direkt über das Domlager
- Federform und Steigung völlig irrelevant
- Keinerlei Eingriffe in die Feder nötig
- Maximale Anwendersicherheit
- Einfachste Handhabung
- Ein-Mann-Bedienung
- Hohe Belastbarkeit
- 4-fache Sicherheit



Anwendungsfilm

Code	No.	Antrieb	Bruchgrenze	Belastung max.	Spannweite max.	Federteller-Ø	Gewicht
3230503	KL-5501 B	SW 24	60 000 N	15 000 N	570 mm	125 - 220 mm	46 kg

KL-5501-500  
**MOBILES ARBEITSGESTELL**  
 für KL-5501 B

Made in Germany



Passend für den stationären Federspanner KL-5501 B.  
 (Nicht für KL-5501)

- Zur mobilen Montage des Federspanners
- Für flexiblen und standortunabhängigen Einsatz
- Leichtes Verschieben durch Laufrollen
- Leichte Positionierung durch nur eine Person
- Schneller Einsatz des Federspanners direkt beim Fahrzeug
- Standfest und sicher durch stabile GummifüÙe
- Leicht zu verstauen durch kompakte Abmessungen



**Als Komplett-Paket zum Vorteilspreis auf der Rückseite!**

Code	No.	Ausführung	Breite	Höhe	Tiefe	Gewicht
3462242	KL-5501-500	verstellbar	700 mm	605 mm	730 mm	35 kg



KL-5501-210

## MONTAGE-SATZ für KL-5501 B, verstellbar

Passend für den stationären Federspanner KL-5501 B.

- Zur Montage des Federspanners an einem MODULO-Wagen (KL-4999-12x A / 1507 XL)
- **Höhenverstellbar** in drei Positionen
- Wandmontage möglich, dann ist die Nutzung von KL-5501-40 jedoch ausgeschlossen.

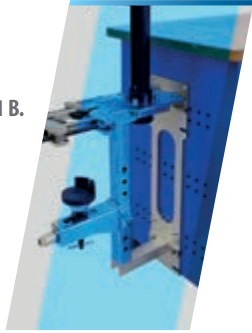

Code	No.	Ausführung	Abstand zur Wand bis Mitte Antrieb	Gewicht
3461068	KL-5501-210	verstellbar	105 mm	10 kg



KL-5501-212

## WANDHALTERUNG lang

Passend für KL-5501 B (NICHT für KL-5501).

- Die lange Wandhalterung ermöglicht die stabile Montage des stationären Federspanners KL-5501 B an einer senkrechten Wand.
- Hierbei ist sowohl die Verwendung einer Handratsche als auch der Handkurbel KL-5501-40 problemlos möglich.



Code	No.	Abstand zur Wand bis Mitte Antrieb	Gewicht
3402169	KL-5501-212	245 mm	3,5 kg



KL-5501-1435 A

## ADAPTERRING

Passend für Federbeine mit Gabelaufnahme.

- Ermöglicht das sichere Aufsetzen von Federbeinen mit Gabelaufnahme auf die untere Abstützung am stationären Federspanner KL-5501 / KL-5501 B

Eignung: universell, insbesondere für:



Code	No.	Adapter-Ø	Stärke
3406199	KL-5501-1435 A	57 mm	20 mm



KL-5501-1431

## KUNSTSTOFFAUFLAGE für Stoßdämpfer

- Zum Umrüsten des KL-5501 Federspanners auf die neuere Version der Auflageplatte

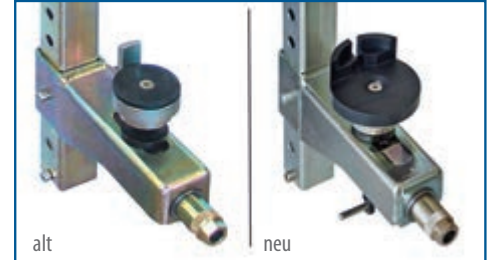

Code	No.	Gesamthöhe	Aussen-Ø	Gewicht
2793520	KL-5501-1431	47 mm	100 mm	180 g



KL-5501-191

## UMBAUSATZ Spanneinheit lang

Passend für KL-5501.

- Ermöglicht das Fixieren komplexer Federbeine, welche am Dämpferrohr eine sehr geringe Aufnahmefläche aufweisen
- Durch die Verwendung von KL-5501-191 und KL-5501-192 kann KL-5501 zu KL-5501 B umgerüstet werden



Code	No.	Gewicht
3244032	KL-5501-191	2,8 kg



KL-5501-192

## UMBAUSATZ für Abstützung

Passend für KL-5501.

- Ermöglicht eine erweiterte Verstellmöglichkeit der unteren Abstützung
- Durch die Verwendung von KL-5501-191 und KL-5501-192 kann KL-5501 zu KL-5501 B umgerüstet werden



Code	No.	Gewicht
3244059	KL-5501-192	3 kg



KL-5501-40

## HANDKURBEL

- Die Handkurbel ermöglicht einen einfachen und schnellen Antrieb des stationären Federspanners **KL-5501** bzw. **KL-5501 B** beim Spannen und Entspannen eines McPherson Federbeines



Code	No.	Abtrieb (6-kant)	Länge
3402444	KL-5501-40	24 mm	195 mm



KL-5501-31

## TELLERAUFNAHME-SATZ

Passend für Renault Clio IV (Typ X98); Nissan Qashqai II (J11); VW (MEB Plattform).

- Ermöglicht das sichere Aufnehmen des Feder-tellers am Federspanner **KL-5501 / KL-5501 B**
- Einfaches Auflegen des Adapters auf dem Federteller
- Adapter Innen-durchmesser 60 / 90 mm



Code	No.	Stärke	Innen-Ø 1	Innen-Ø 2
3406059	KL-5501-31	10 mm	60 mm	90 mm

KL-5501-41

## SCHUTZABDECKUNG

für stationären Federspanner

Passend für alle stationären Federspanner KL-5501 / KL-5501 B.

- Zum Abdecken des Federspanners für optimalen Schutz
- Passgenau mit Öffnung zum Aufsetzen auf den Spannzylinder
- Besonders formstabil durch Verstärkungsplatte im Kopfteil
- UV-beständiges Polyestergewebe, reißfest und abwaschbar
- Rückenteil geschlitzt

**NEU**



Code	No.	Grundmaterial	Verstärkungsplatte	Abmessungen (L x B x H)	Gewicht
3479595	KL-5501-41	Polyester	Polypropylen	500 x 500 x 1200 mm	2,2 kg

KL-0056-11 EB

## STOSSDÄMPFER-KOLBENSTANGEN-WERKZEUGSATZ

in Schaumstoffeinlage

Universell passend für McPherson Federbeine an PKW und Transporter.

- Zum schnellen Lösen und Festdrehen der Kolbenstangenmutter an McPherson Federbeinen
- Umfangreiches Sortiment an Spezial-Steckeinsätzen und Schraubendreherbits

**Vorteile:**

- Halter mit 5/16" Bit-Aufnahme
- Halter mit 1/4" Stecknuss-Aufnahme
- Offene 12-kant Stecknüsse



**NEU**

**HINWEIS:**

KL-0056-1100 B Stoßdämpfer-Kolbenstangen-Werkzeug (Code 3456277) Ergänzungssatz zu KL-0056-11 EA



Code	No.	Inhalt	Gewicht
3462307	KL-0056-11 EB	Steckschlüsseleinsatz, offen SW 16-22 mm   Halter für Bits 5/16" und Steckeinsätze 1/4", Schraubendreherbit SW 5-7 mm, T50, T40, XZN12   Steckeinsatz, 2-kant, 6-12 mm   Maulschlüssel mit Ringratsche 19 mm   Ring-Maulschlüssel 10 mm, Schaumstoffeinlage	1,5 kg

KL-0050-510 A

## STOSSDÄMPFER-KOLBENSTANGEN WERKZEUGSATZ

Made in Germany



2tlg

Passend für Mercedes C-Klasse (W203) und CLK (W209) Vorderachse.

- Zum Lösen und Festdrehen der Stoßdämpfer-Kolbenstangenmutter (Nutmutter)

**HINWEIS:**

KL-0050-51 A Stoßdämpfer-Zapfenschlüssel (Code 3448568) wie KL-0050-510 A, jedoch ohne den Inbus Einsatz

Code	No.	Inhalt	Gewicht
3448576	KL-0050-510 A	Stoßdämpfer-Zapfenschlüssel (Mercedes)   Einsatz (Inbus, SW 7)	160 g

KL-0029-20 K

## FEDERSPANNER ZUM FEDER VORSPANNEN inklusive Ergänzungssatz VW KL-0029-110 A

Made in Germany



Passend für McPherson Federbeine, in Verbindung mit den fahrzeugspezifischen Ergänzungssätzen.

**ZEIT-/ KOSTENSparend und EFFIZIENT, einfach HILFREICH!**

- Einzigartige Spezialvorrichtung zum einfachen Komprimieren bzw. Verringern der Federbein-Gesamtlänge
- Ermöglicht einen äußerst schnellen Aus- und Einbau von McPherson Federbeinen, speziell bei Fahrzeugachsen mit Federbein-Klemmbohrungen
- Extreme Zeit- und Kostenersparnis, da hierdurch Arbeiten wie das Lösen von Achsteilen sowie eine Achsvermessung komplett entfallen
- Federform und Steigung sind hierbei völlig irrelevant
- Keinerlei Eingriffe direkt in die Feder nötig
- Maximale Anwendersicherheit
- Einfachste Handhabung
- Hohe Belastbarkeit
- 4-fache Sicherheit

Erforderliches Zubehör:

Fahrzeugspezifische Ergänzungssätze - KL-0029-1..

Eignung:

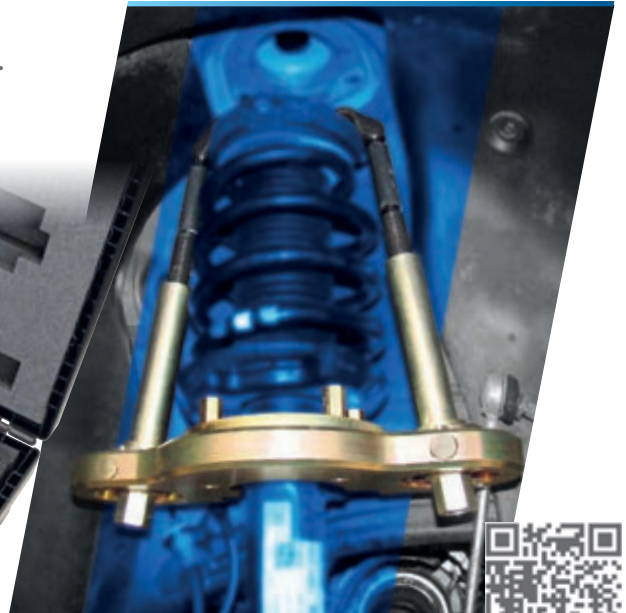

Anwendungsfilm

**NEU**

Code	No.	Belastung (max.)	Spannweite* (min/max)	Spannweg*	Aufbewahrung	Antrieb der Spannmutter
3477843	KL-0029-20 K	17.500 N	250 - 410 mm	160 mm	im Koffer	27 mm
3127850	KL-0029-110 A	Ergänzungssatz, VW-Audi, Gr. 1 + 2 + 3 (enthalten in KL-0029-20 K)				
3434419	KL-0029-200 K	Aus- und Einbauhilfe für McPherson Federbeine (Grundgerät, enthalten in KL-0029-20 K)				

KL-0029-160 A

## ERGÄNZUNGSSATZ BMW

Made in Germany



Eignung:

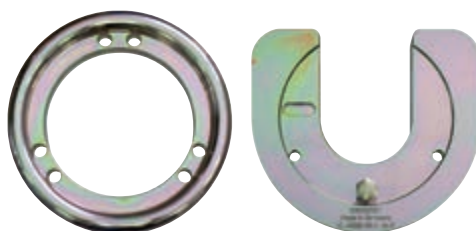

Passend für BMW Vorderachs-Federbeine, z.B. BMW 3er (E46 / E90 / E91 / E92); 5er (E39 / E60 / E61); 1er (E81 / E87); X1 (E84).

- Für den erleichterten Ausbau des Federbeins
- Nur in Verbindung mit Federvorspanngrundgerät KL-0029-100 / -200

Code	No.	Inhalt	Größe	Gewicht
3275221	KL-0029-160 A	Auflageplatte Gr. 6 mit Bolzen   Auflagering Gr. 6	6	2,3 kg

KL-0029-150 A  
**ERGÄNZUNGSSATZ**  
 Ford, Gr. 5 + 8

**NEU**

Made in Germany

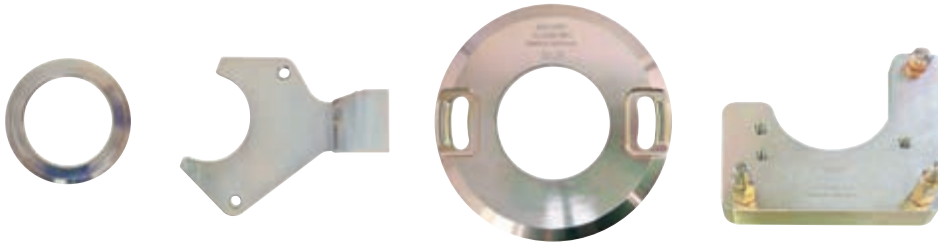

Passend für Ford Vorderachs-Federbeine, z.B. Ford Galaxy (WA6), Kuga I + II (DM2), Mondeo IV (BA7) und S-Max (WA6).

- Für den erleichterten Aus- und Einbau des Federbeins
- Nur in Verbindung mit Federvorspanngrundgerät KL-0029-100 / -200

Eignung: **FORD** **VOLVO**

Code	No.	Inhalt	Größe	Gewicht
3477851	KL-0029-150 A	Auflageplatte Gr. 5 mit Bolzen, Auflagering Gr. 5, 2 Verlängerungshülsen	5	3,6 kg

KL-0104-21 KB  
**SPREIZWERKZEUG VERSTELLBAR**  
 mit Keilen (Nr. 1 + 2 + 4 + 5)

Made in Germany



Passend für Federbein-Klemmbohrungen und Traggelenkaufnahmen.

- Ermöglicht das fachgerechte Aufweiten der Federbein-klemmbohrung oder der unteren Traggelenkaufnahme
- Um festsitzende Stoßdämpferinheiten bzw. Traggelenke beschädigungsfrei herauszuziehen

**Vorteile:**

- Kein Verkanten des Spreizwerkzeugs!
- Kein zu starkes Aufweiten der Klemmbohrung dank Spreizkeilen mit Anschlag!
- Keine Beschädigung des Guss- bzw. Aluminium-Achsschenkelgehäuses!
- Klemmschlitze außerhalb der Mitte stellen kein Problem dar!

Eignung: universell, insbesondere für: **VW** **AUDI** **BMW** **MERCEDES** **FORD**  
**FIAT** **RENAULT** **PEUGEOT** **VOLVO**



Anwendungsfilm

Code	No.	Spreizmaß	Gewicht
3269396	KL-0104-21 KB	Keil 1: a=5.5 mm, b=12.0 mm / Keil 2: a=2.0 mm, b=8.0 mm / Keil 4: a=5.5 mm, b=9.5 mm / Keil 5: a=12.5 mm, b=17.0 mm	1,75 kg

KL-0033-10 E Z  
**INNENFEDERSPANNER KOMPAKT**  
 mit Gr. 2A und 0A

Made in Germany



Universell passend für Fahrwerksfedern an Quer- und Raumlenker-Achsen z.B. bei Audi A4 B8 (8K), A5 (8T), A6 (C7 / 4G), A7 (C7 / 4G), Q5 (8R); Mercedes-Benz E-Klasse (W211, W212), C-Klasse (W204), GLA (X156), GLK (X204); Ford Focus II (MK2); BMW 1er (E81); VW Passat (B8/3G).

- Ermöglicht den schnellen und sicheren Aus- und Einbau von Fahrwerksfedern
- Für sehr kleine Durchgangsbohrung (ca. Ø 34 mm) im Querlenker

**Vorteile:**

- Besonders kompakte Bauweise (ca. Ø 34 mm)
- Keine Achsvermessung notwendig
- Sehr hohe Zeitersparnis
- Sehr sicheres Spannen durch 3-Punkt-Sicherheitsarretierung
- Kein Herausdrehen der Feder

**Empfohlenes Zubehör:**

KL-0033-300 E - Niederhalter-Satz in Schaumstoffeinlage

Eignung: universell, insbesondere für:

**VW** **AUDI** **MERCEDES** **BMW** **PORSCHE** **FORD**

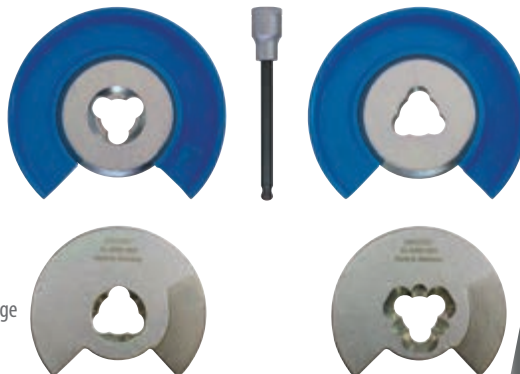

Anwendungsfilm

Code	No.	Max. Belastung	für Feder-Ø	Arbeitsweg	Spannweite	Ø-Spannzylinder
3421198	KL-0033-10 E Z	30.000 N	80 mm (innen) bis 130 mm (außen)	100 mm	116 - 216 mm	ca. 34 mm

KL-0033-300 E

## NIEDERHALTER-SATZ, Quer- und Raumlener

Universell passend für Quer- und Raumlener-Achsen, z.B. bei VW-Audi, Porsche, Mercedes, BMW, Ford, etc.

- Erleichtert den Aus- und Einbau von Fahrwerksfedern an Quer- und Raumlener-Achsen
- Das Fahrwerk bleibt "ausgefедert"
- Mehr Platz für den Federwechsel

Eignung: universell, insbesondere für:

VW AUDI PORSCHE

MERCEDES BMW FORD

5tlg



Code	No.	Antrieb	Durchmesser Abstützung	Spannweg (Verstellmutter kurz)	Spannweg (Verstellmutter lang)
3275205	KL-0033-300 E	SW 22	40/50 mm	80 - 113 mm	105 - 138 mm

KL-8041-300

## PREMIUM-RADLAGER-PAKET für Radlagereinheiten der 1. Generation



68tlg

Universell passend.

- Zum fachgerechten Aus- und Einbau von Radlagern, Radnaben und Gelenkwellen
- Selbst stark festsetzende oder eingerostete Radlager lassen sich durch den Hydraulik-Zylinder problemlos herausziehen

Erforderliches Zubehör: Hydraulik-Pumpe



Radlager nicht im Lieferumfang enthalten.

Code	No.	für Ø (min.)	für Ø (max.)	Antrieb	Inhalt
3434974	KL-8041-300	60 mm	85 mm	mechanisch hydraulisch	Radlager Werkzeugsatz, Radnabenabzieher-Satz, Schlagauszieher 4,8 kg, Ergänzungssatz für Antriebswelle, Hydraulischer Antrieb, Hydraulik-Zylinder 17 t

KL-8041-400

## PREMIUM-RADLAGER-PAKET für Radlagereinheiten der 2. Generation

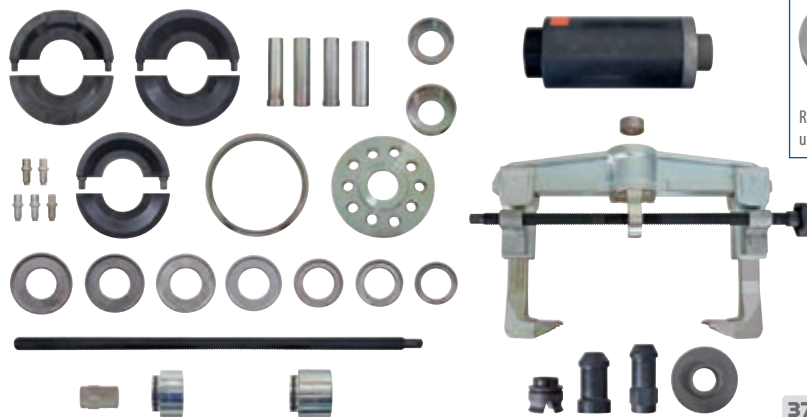

37tlg



Radlager nicht im Lieferumfang enthalten.

Passend für den Aus- und Einbau von Radnaben-Lagereinheiten mit Ø 72 / 78 / 82 / 85 mm, z.B. bei VW, Audi, Seat, Skoda, Ford, Mazda, Volvo, etc.

- Zum fachgerechten Aus- und Einbau von Radnaben-Lagereinheiten
- Besonders kraftvoll durch den 17 t Hydraulik-Zylinder

KL-8041-400 E Premium-Radlager-Paket:  
Wie KL-8041-400, jedoch inkl. Schaumstoffeinlage



Code	No.	Antriebsart	Belastung (max.)	Gewicht
3449823	KL-8041-400	hydraulisch	12 t	29 kg
3449831	KL-8041-400 E	hydraulisch	12 t	30 kg (inkl. Schaumstoffeinlage)



KL-0041-442

## RADLAGER-MONTAGEWERKZEUG

Ø 78 mm

**NEU**

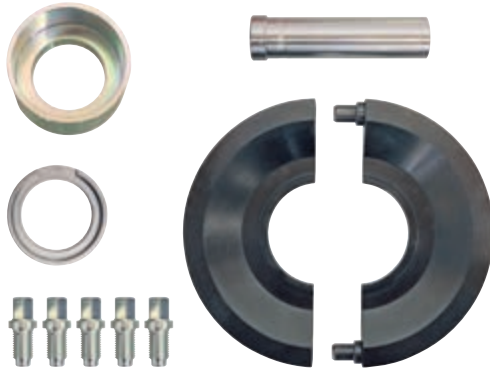

Radlager nicht im Lieferumfang enthalten.

Passend für VW-Audi mit Radlager-Ø 78 mm an der Vorderachse.  
Verbaut z.B. bei VW Polo VI, T-Cross, Taigo; Audi A1 (GB); Seat Ibiza V (KJ1), Arona (KJ7); Skoda Scala (NW1), Kamiq (NW4).

- Zum fachgerechten Einbau von Radnaben-Lagereinheiten
- Keine Beschädigung des Lagers, da über den Lageraußenring gedrückt wird
- **Zusätzliche Antriebsteile erforderlich!**

Eignung: universell, insbesondere für: **VW** **AUDI** **SEAT** **SKODA**

Code	No.	für Aussen-Ø (Lager)	Antriebsart	Gewicht
3479498	KL-0041-442	78 mm	hydraulisch	2,6 kg

KL-1611-100

## RADLAGER-WERKZEUGSATZ

Ø 90 mm

Passend für Fiat, Peugeot, Citroën und Opel mit Radlager-Ø 90 mm an der Vorderachse.  
Verbaut z.B. bei Fiat Ducato III (250\_), Peugeot Boxer II, Citroën Jumper II, Opel Movano C (U9).

- Zum fachgerechten Aus- und Einbau des Radlagers sowie Einziehen der Radnabe
- Keine Demontage des Achsschenkels
- Keine Achsvermessung
- Problemloser Ausbau selbst bei stark festsitzenden Radlagern
- Radnabe muss vorab entfernt werden!

Eignung:

- CITROEN**
- FIAT**
- OPEL**
- PEUGEOT**

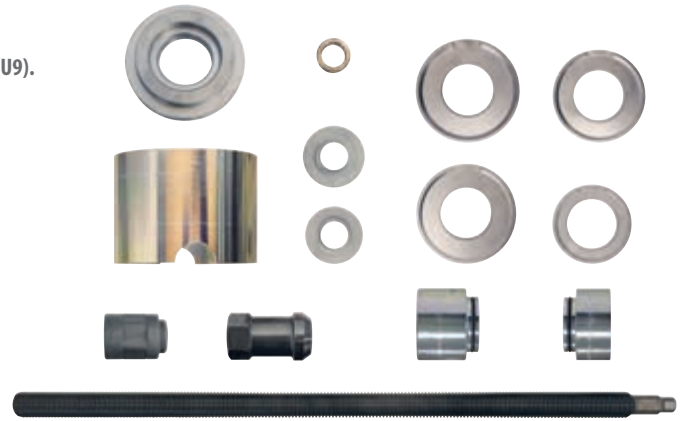

**NEU**

Code	No.	für Aussen-Ø (Lager)	Belastung (max.)	Antriebsart	Gewicht
3479463	KL-1611-100	90 mm	28 t	hydraulisch	7,8 kg

KL-1611-101

## RADLAGER-WERKZEUG

Ø 90 mm



Wie KL-1611-100, jedoch ohne Antrieb.

Zusätzliche Antriebsteile erforderlich.

Eignung: **CITROEN** **FIAT** **OPEL** **PEUGEOT**



**NEU**

Code	No.	für Aussen-Ø (Lager)	Belastung (max.)	Antriebsart	Gewicht
3479455	KL-1611-101	90 mm	28 t	hydraulisch	4,3 kg

KL-0041-452 C

## RADLAGER-MONTAGEWERKZEUG

Ø 92 mm

Passend für Hinterachsen mit Radlager-Ø 92 mm, z.B. an Toyota ProAce; Peugeot Expert, Traveller; Citroen Jumpy; Opel Zafira Life; etc.

- Zum Aus- und Einbau der Radlagereinheit direkt am Fahrzeug
- Erforderlich an Radnaben ohne Mittelbohrung
- Keine Beschädigung des Lagers, da beim Einbau über den Lageraußenring gedrückt wird

Zusätzliche Antriebsteile erforderlich!  
 KL-0040-2500 - Hydraulik-Zylinder, 17 t  
 KL-0039-802 - Hydraulischer Antrieb  
 KL-0041-380 A - Radnabenauszieher  
 KL-0215-35 M25 - Handpumpe

Eignung:

**TOYOTA** **PEUGEOT** **CITROËN** **OPEL**

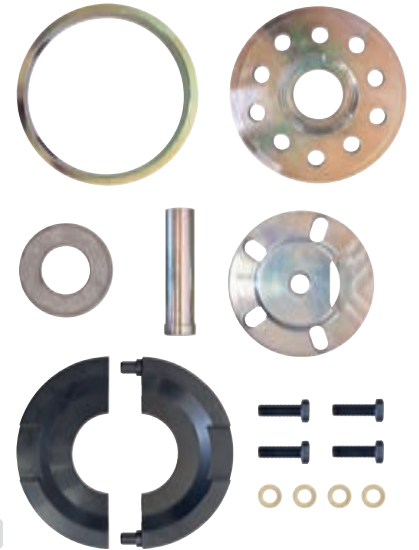
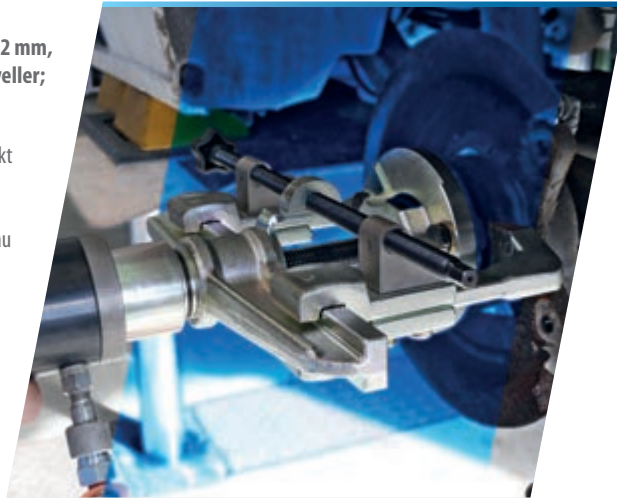

15tlg

Code	No.	für Aussen-Ø (Lager)	Lochkreis-Ø	Belastung (max.)	Antriebsart
3445828	KL-0041-452 C	92 mm	5x108   5x112	17 t	hydraulisch

KL-0041-4521

## ABZIEHPLATTE MIT SCHRAUBEN

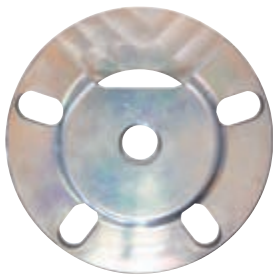

Zubehör erforderlich!

KL-0041-380 A - Radnabenauszieher  
 KL-0041-451 B und KL-0041-461 D - Radlager-Montagewerkzeug

Eignung: **TOYOTA** **PEUGEOT**  
**CITROËN** **OPEL**

Passend für Hinterachsen, z.B. an Toyota ProAce; Peugeot Expert, Traveller; Citroen Jumpy; Opel Zafira Life; etc.

- Zum Ausbau der Radlagereinheit direkt am Fahrzeug
- Erforderlich an Radnaben ohne Mittelbohrung
- Als Ergänzung für MODULO KL-4999-250 / -260 / -270 A, sowie Vorgängermodellen

Code	No.	Aussen-Ø	Antriebsart	Höhe
3445836	KL-0041-4521	135 mm	hydraulisch	35 mm

KL-0041-380 EA

## RADNABENAUSSIEHER

in Schaumstoffeinlage

Universell passend für Radnaben-/Lagereinheiten sowie Radnaben und Radlager mit einem Durchmesser von bis zu 250 mm.

- Zum Herausziehen von Radnaben-Lagereinheiten
- Zum Herausziehen von Radnaben und Radlagern aus dem Radlagergehäuse
- Bis zu 12 Tonnen belastbare Konstruktion
- Selbst geklebte, festsitzende oder eingerostete Radnaben-Lagereinheiten, Radnaben und Radlager stellen kein Problem dar
- Antrieb mit 17 t Hydraulik-Zylinder KL-0040-2500

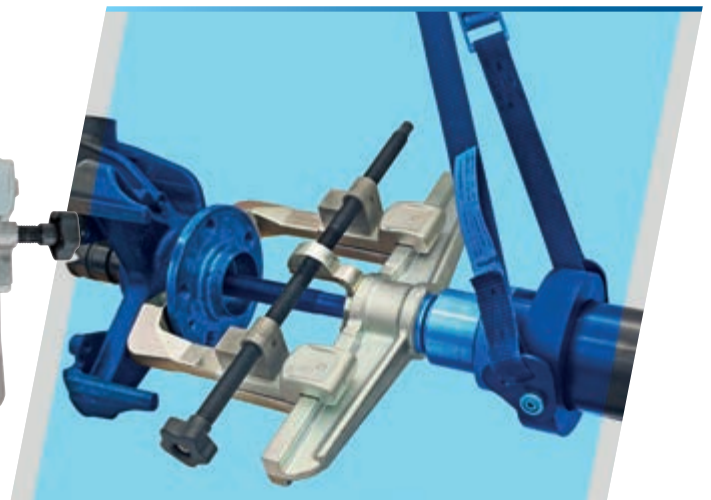
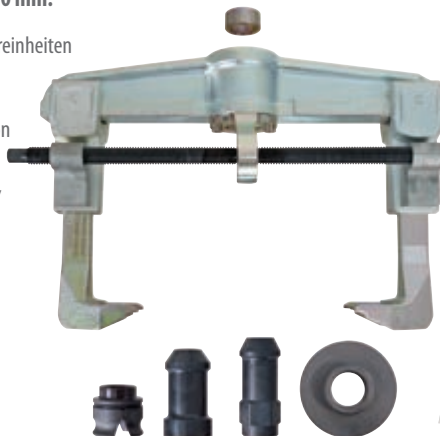

6tlg

Code	No.	Max. Spannweite	Max. Belastung	* in Verbindung mit Druckspindel (1.2606280KS)
3277631	KL-0041-380 EA	bis 250 mm	12 t*	7 t

KL-0041-384

## ABDRÜCKFUSS-SATZ für Radlagereinheiten der 3. Generation

Universell passend für geschraubte  
Radlagereinheiten der 3. Generation  
an Pkw und Transportern.

- Zum fachgerechten Herausziehen von  
festsitzenden Radlagereinheiten direkt  
am Fahrzeug
- Nur in Verbindung mit Radnabenauszieher  
KL-0041-3800 A (KL-0041-380 EA)



Made in Germany



Radlager nicht im Liefer-  
umfang enthalten.

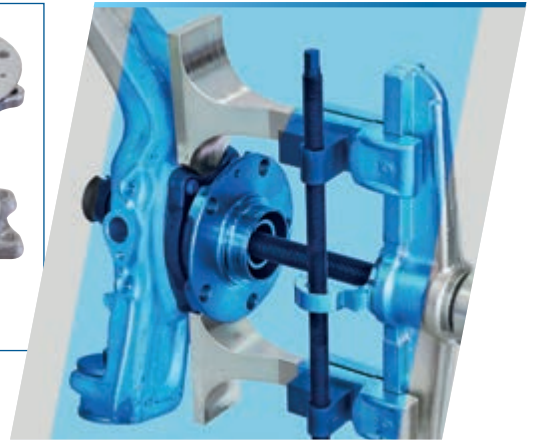

Code	No.	Antriebsart	Belastung (max.)
3446840	KL-0041-384	hydraulisch / mechanisch	12 t

**MODULAR**  
**ORGANISIERT**  
**KRAFTVOLL**  
**UNIVERSELL**



KL-4999-250 / KL-4999-260 / KL-4999-280

# MONTAGEWAGEN MODULO

## Der mobile Arbeitsplatz für Radlager- und Silentlager Reparaturen

Durch die im Wagen enthaltenen Handwerkzeuge und  
Antriebsteile sind alle zur Anwendung notwendigen  
Werkzeuge jederzeit griffbereit. Es wird kein zusätzlicher  
Handwerkzeugwagen benötigt.  
Außerdem bietet er mit seiner großen, massiven Multiplex-  
Arbeitsplatte eine ideale Arbeitsfläche. Die Schubladen sind  
mit Einzelauszugssperre und Vollauszug ausgestattet.  
Maße B 1.200 x H 985 x T 635 mm



# MODULO KL-4999-250 / -260 / -270 A

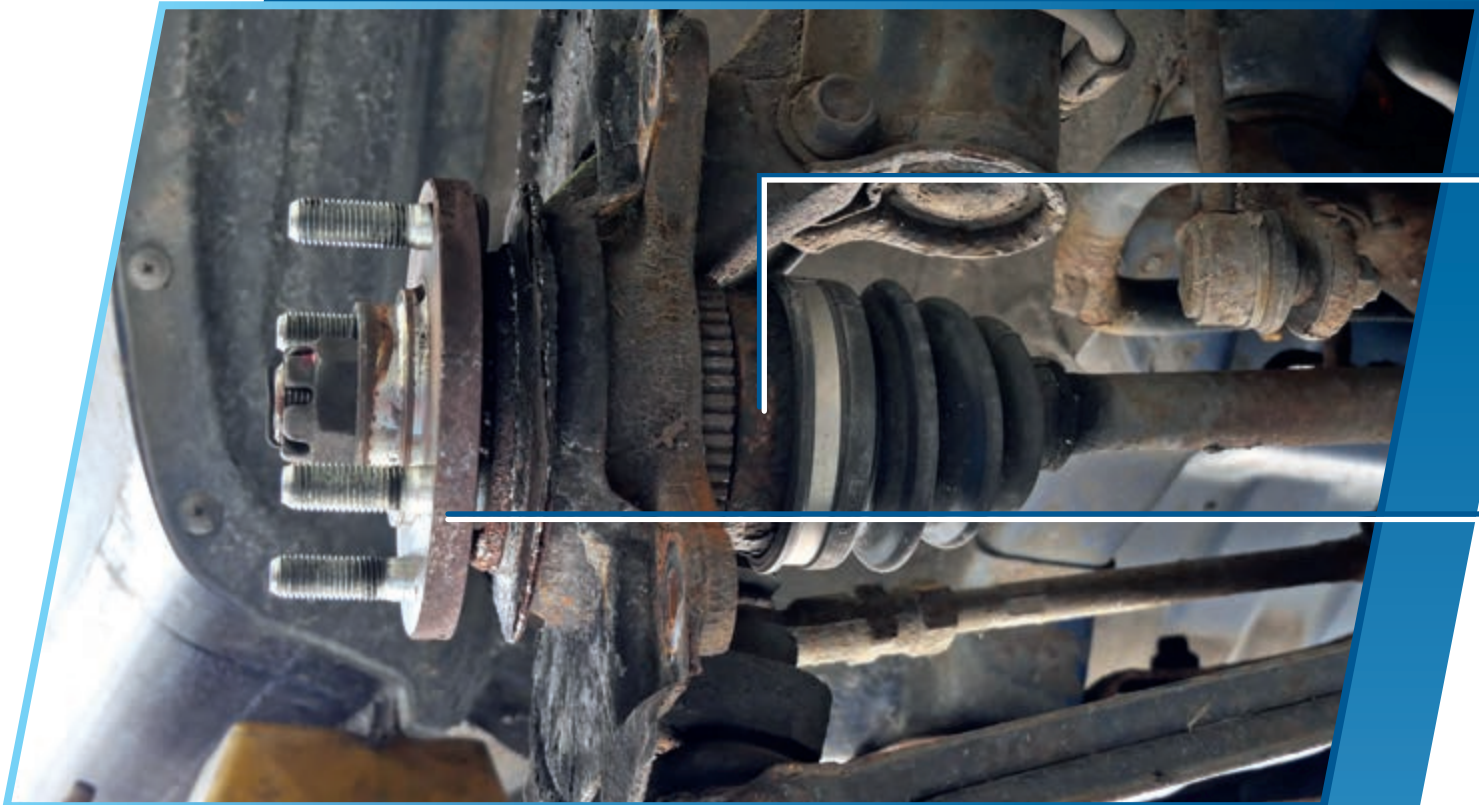

**MODULO FÜR ACHSREPARATUREN:**  
*Einmal investiert und für die Zukunft  
perfekt ausgerüstet!*

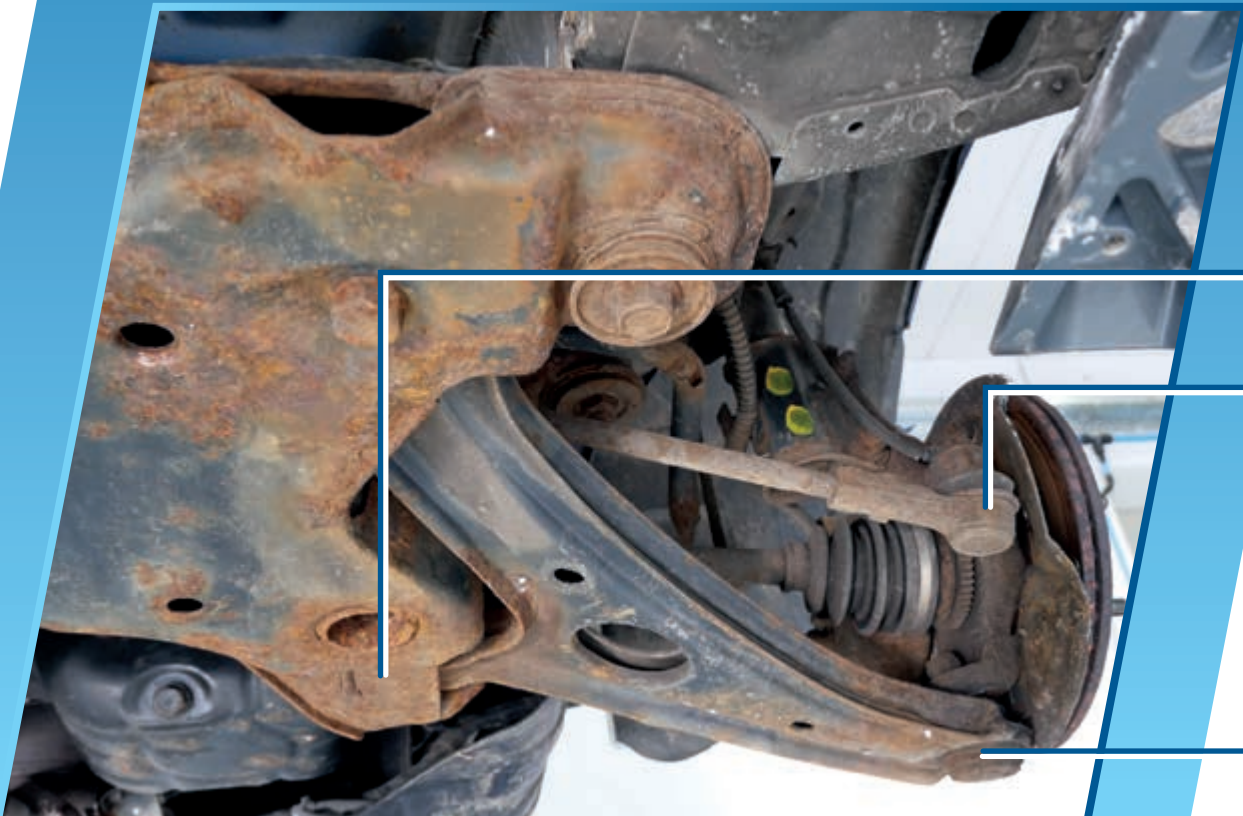

# Antriebswelle und Radlager/-nabe



## Radlager Innenring

- Abziehen Lagerinnenring
- z.B. Radlager 1. und 3. Generation

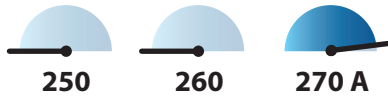

## Antriebswelle

- Auspressen der Antriebswelle aus der Radnabe
- Einziehen der Antriebswelle in die Radnabe



## Radlager Generation 1

- Ausziehen Radnabe
- Aus- und Einbau Radlager
- Einbau Radnabe
- z.B. auch **Mercedes Vito/Viano HA, Audi Q7 HA**



## Radlager Generation 2

- Aus- und Einbau Radnaben-Lagereinheiten
- mit und ohne Sprengring
- ohne Belastung des neuen Radlagers beim Einbau
- z. B. **VW-Audi, Ford, Mazda, Volvo, ...**



## Radlager Generation 3

- Ausbau leicht festsitzender Radnaben-Lagereinheiten
- Ausbau stark festsitzender Radnaben-Lagereinheiten bei **Subaru, etc.**



# Silentlager und Kugelgelenk

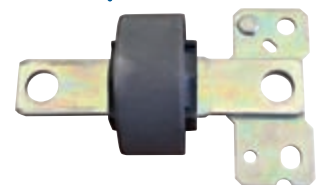

## Kugelgelenkverbindung

- Trennen von Kugelgelenk-Verbindungen
- z.B. Traggelenk, Spurstange, etc.

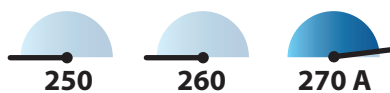

## Traggelenk

- Aus- und Einbau Kugelgelenk direkt am Fahrzeug



## Silentlager

- Aus- und Einbau Silentlager direkt am Fahrzeug
- mit und ohne Pressrahmen



# MONTAGEWAGEN MODULO

KL-4999-250

## MONTAGEWAGEN „MODULO 250“

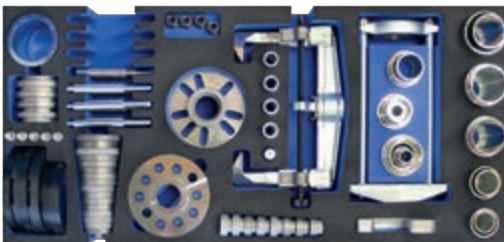

Der Montagewagen bietet den idealen mobilen Arbeitsplatz für schnelle, organisierte und effiziente Instandsetzungsarbeiten.

### Inhalt / Anwendungsbereich:

- Diverse Antriebsteile zum Antrieb der Werkzeugsätze
- Aus- und Einpressen von Radlagern und Radnaben
- Aus- und Einpressen von Radnaben-Lagereinheiten
- Abziehen von Querlenkern aus der Traggelenk-Klemmbohrung
- Auspressen von eingeklebten und festsitzenden Gelenkwellen
- Diverse hilfreiche Handwerkzeuge

### Erforderliche Antriebsteile:

KL-0215-35 M25 - Hydraulik-Pumpe

Eignung: universell

127tlg

Code	No.	Traglast (statisch / dynamisch)	Traglast Schublade
3413349	KL-4999-250	1.000 kg / 750 kg	70 kg

KL-4999-260

## MONTAGEWAGEN „MODULO 260“



Der Montagewagen bietet den idealen mobilen Arbeitsplatz für schnelle, organisierte und effiziente Instandsetzungsarbeiten.

### Inhalt / Anwendungsbereich:

- Diverse Antriebsteile zum Antrieb der Werkzeugsätze
- Aus- und Einpressen von Radnaben-Lagereinheiten
- Abziehen von Querlenkern aus der Traggelenk-Klemmbohrung
- Aus- und Einpressen von Radlagern und Radnaben
- Auspressen von eingeklebten und festsitzenden Gelenkwellen
- Aus- und Einpressen von Trag-/Führungsgelenken, Silent- und Gelenklagern
- Abziehen von festsitzenden geschraubten Radlagereinheiten
- Ebenfalls passend für Subaru Radlager sowie Ford/Mazda/Volvo Silentlager Hinterachse
- Die universelle Lösung für nahezu alle Achsreparaturen
- Diverse hilfreiche Handwerkzeuge

### Erforderliche Antriebsteile:

KL-0215-35 M25 - Hydraulik-Pumpe

Eignung: universell

189tlg

Code	No.	Traglast (statisch / dynamisch)	Traglast Schublade
3423468	KL-4999-260	1.000 kg / 750 kg	70 kg



KL-0215-35 M25

## HANDPUMPE (manuell)



- Die Hydraulik-Handpumpe kann als Antrieb für den Hydraulik-Zylinder KL-0040-2500 oder
- Durch die Tonnenskala kann während dem Arbeiten der Kraft kontrolliert werden

Eignung: universell

Code	No.	Druck (max.)
2478641	KL-0215-35 M25	700 bar



KL-0215-36 M25

## FUSSPUMPE (pneumatisch)



- Kann als Antrieb für einen Hydraulik-Zylinder verwendet werden
- Zum Antrieb wird Pressluft verwendet
- Fußpedal mit 3 Einstellungen zum Pumpen,
- Halten und Entlasten
- Beide Hände sind frei zum Arbeiten

Eignung: universell

Code	No.	Druck (max.)	Betrieb
2478706	KL-0215-36 M25	700 bar	8-

Universell einsetzbar bei Instandsetzungsarbeiten an Radlagern, Lenk- und Achssystemen von PKW und Transportern.

Made in Germany



## KL-4999-270 A **MONTAGEWAGEN „MODULO 270 A“**

Der Montagewagen bietet den idealen mobilen Arbeitsplatz für schnelle, organisierte und effiziente Instandsetzungsarbeiten.

### Inhalt / Anwendungsbereich:

- Diverse Antriebsteile zum Antrieb der Werkzeugsätze
- Aus- und Einpressen von Radlagern und Radnaben
- Aus- und Einpressen von Radnaben-Lagereinheiten
- Abziehen von Querlenkern aus der Traggelenk-Klemmbohrung
- Auspressen von eingeklebten und festsitzenden Gelenkwellen
- Aus- und Einpressen von Trag-/Führungsgelenken, Silent- und Gelenklagern
- Abziehen von festsitzenden geschraubten Radlagereinheiten
- Gegenhalten von Radnaben beim Lösen und Anziehen der Radlager-Zentralschraube
- Abziehen von festsitzenden Radlager-Innenringen auf der Radnabe
- Zusammenpressen von Ohr-Klemmschellen und Verriegeln von stufenlosen Spannschellen
- Abdrücken von Kugelgelenkverbindungen an Lenk- und Achssystemen
- Lösen und Festziehen von innenliegenden Spurstangen- bzw. Axialgelenken
- Ebenfalls passend für Subaru Radlager sowie Ford/Mazda/Volvo Silentlager Hinterachse
- Die umfangreichste Lösung für nahezu alle Achsreparaturen
- Auch für den Ausbau von Innenringlagern und das Trennen von Kugelgelenken bei Personenkraftwagen und leichten Nutzfahrzeugen
- Diverse hilfreiche Handwerkzeuge
- **Rückformung von Stehbolzengewinden an der Radnabe**
- **Einziehen von Gelenkwellen**

Eignung: universell

234tlg

**Inklusive Hydraulik-Handpumpe**

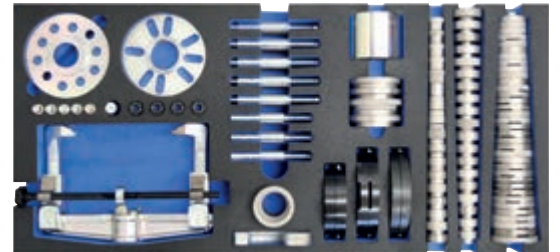

er KL-0040-1700 verwendet werden  
Hydraulikdruck und die benötigte

Antriebsart	Gewicht
manuell / hydraulisch	7,5 kg

Code	No.	Traglast (statisch / dynamisch)	Traglast Schublade
3460606	KL-4999-270 A	1.000 kg / 750 kg	70 kg



## KL-4999-1280 **AUFSATZ ARBEITSPLATTE für KL-4999-Serie / 1507 XL**

Made in Germany



Passend für MODULO  
Werkstattwagen  
KL-4999-12... und 1507 XL.



- Zum Aufsetzen auf die Holzarbeitsplatte
- Extrem robust, schlagzäh und ölresistent
- Mit 2x Dosenablagen und 8x Ablagefächer

Druck	Antriebsart	Gewicht
12 bar	pneumatisch / hydraulisch	8 kg

Code	No.	Platte Innenmaß	Material	Gewicht
3428001	KL-4999-1280	1202 x 639 mm	Schlagzäher und ölresistenter ABS-Hartkunststoff	3,2 kg

KL-4999-120 A

## WERKSTATT-/MONTAGEWAGEN

- Robuste Rollwerkbank mit 4 extra breiten Schubladen
- Ideal als mobiler Arbeitsplatz
- Aufnahmemöglichkeit für stationären Federspanner **KL-5501 B** (Befestigungssatz erforderlich)
- 30 mm starke Multiplex Buchen-Schichtholzplatte
- Nach hinten versetzte Arbeitsplatte ermöglicht bündiges Parken an der Wand
- Seitenwände mit Euro-Lochung
- Zentralverriegelung mit Zylinderschloss
- Schubladen mit Vollauszug
- Einzelauszugssperre
- GEDORE Trapez-Achskonstruktion bewirkt auch bei max. Belastung: Leichtlauf, Wendigkeit und Spurtreue
- 2 rollengelagerte GEDORE Hochleistungsräder (Bockrollen Ø 200 mm)
- 2 kugelgelagerte GEDORE Leichtlaufräder (Lenkrollen Ø 125 mm), beide mit Totalfeststeller



Code	No.	Maße B / T / H	Tragkraft (statisch / dynamisch)	Schubladentyp	Gewicht
3254313	KL-4999-120 A	1200 x 635 x 985 mm	1000 / 750 kg	Vollauszug	125 kg

KL-4999-...

## EINLAGEN SCHUBLADE

Modulo

Enthalten im Lieferumfang von  
KL-4999-250 / -260 / -270 A



**NEU**

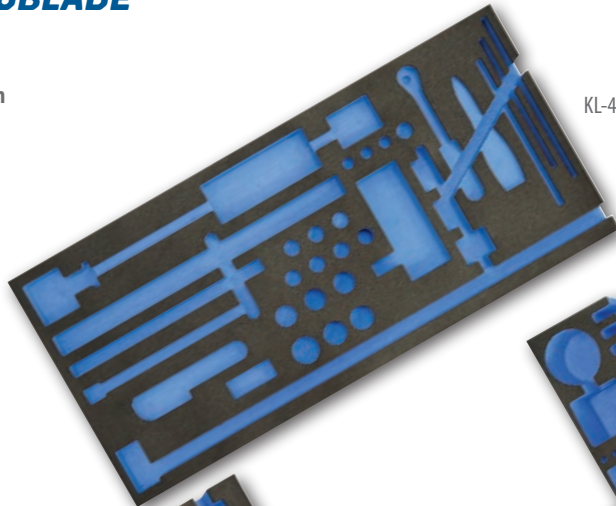

KL-4999-1335

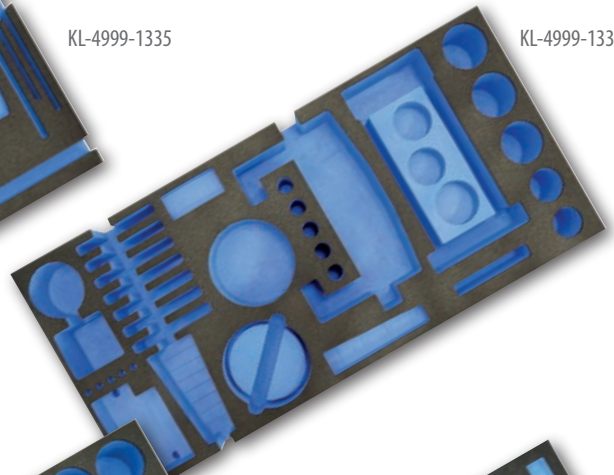

KL-4999-1336

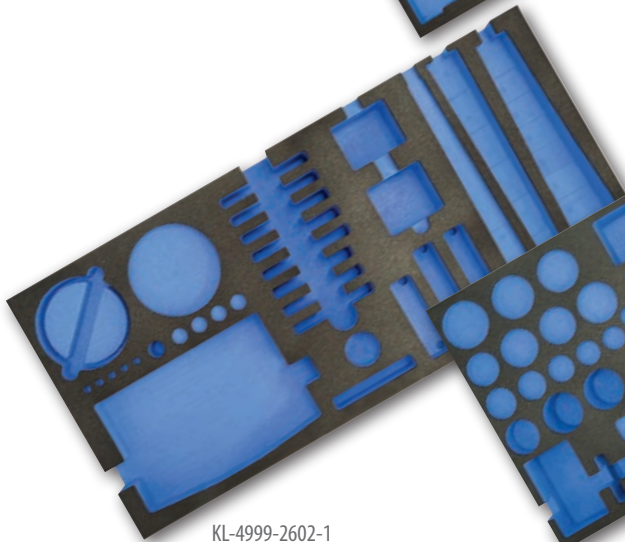

KL-4999-2602-1

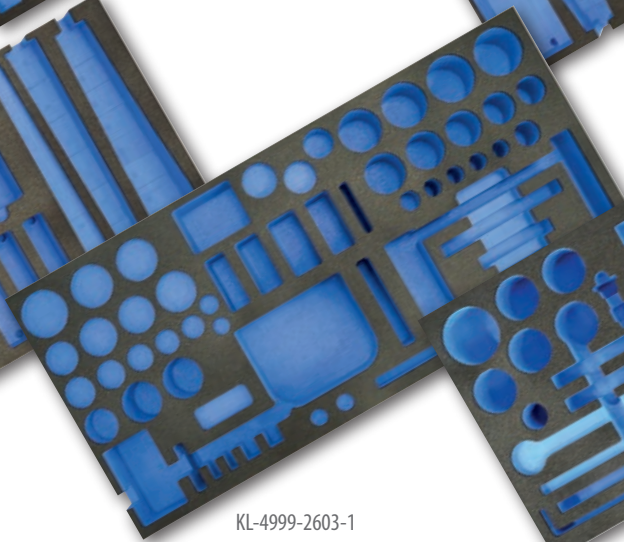

KL-4999-2603-1

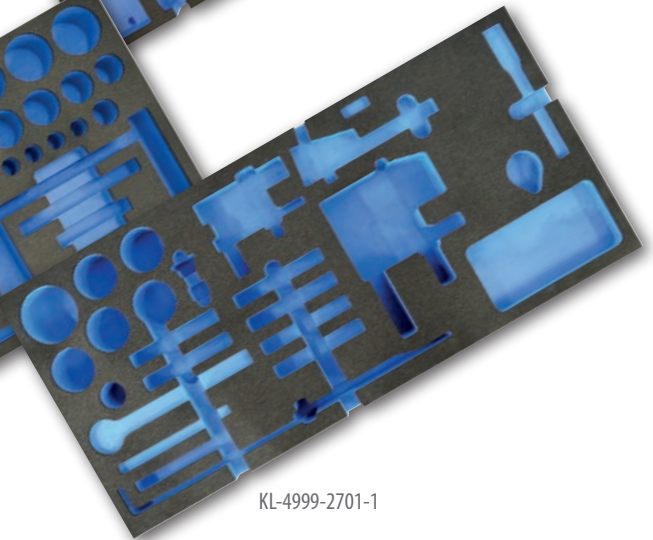

KL-4999-2701-1

Code	No.	Bezeichnung	Farbe	Breite / Höhe / Tiefe	Gewicht
3413322	KL-4999-1335	Einlage Schublade 1 Modulo 250/260/270 A	schwarz/blau	995 x 45 x 465 mm	0,6 kg
3413330	KL-4999-1336	Einlage Schublade 2 Modulo 250	schwarz/blau	995 x 45 x 465 mm	1,2 kg
3418332	KL-4999-2602-1	Einlage Radlager Schublade 2 Modulo 260/270 A	schwarz/blau	995 x 45 x 465 mm	1,0 kg
3418316	KL-4999-2603-1	Einlage Druck-/Stützhülsen Schublade 3 Modulo 260/270 A	schwarz/blau	995 x 45 x 465 mm	0,8 kg
3418294	KL-4999-2701-1	Einlage Abdrücker Schublade 4 Modulo 270 A	schwarz/blau	995 x 45 x 465 mm	1,0 kg



KL-0414-2

## ANTRIEBSWELLEN-DEMONTAGEHEBEL

Made in Germany



Universell passend für PKW und Transporter mit gesteckten Antriebswellen am Getriebe.

- Zum einfachen Herausdrücken der Antriebswellen
- Optimale Abstützung durch anpassbaren Gelenkfuss

Eignung: universell, insbesondere für:



Code	No.	Länge	Klingenbreite	Gewicht
3421171	KL-0414-2	610 mm	40 mm	1,4 kg

KL-0040-2500

## HYDRAULIK-ZYLINDER 17 T

Made in Germany



- Der Hohlkolben-Zylinder ist zum Ziehen und Drücken geeignet
- Zum Aus- und Einbau von Gelenkwellen, Silentlagern und Trag Gelenken

Erforderliches Zubehör: Hydraulik-Pumpe

Eignung: universell



Code	No.	Zulässige Kraft max.:	Hub max.	Öldruck max.	Gewinde im Hohlkolben	Befestigungsgewinde druckseitig	Befestigungsgewinde zugseitig	Zylinder Außen-durchmesser	Zylinder Bauhöhe eingefahren/ausgefahren	Anschlußgewinde für Hydraulik-Kupplung	Gewicht
1751441	KL-0040-2500	170 kN (17 t)	45 mm	700 bar	M20	2 1/4"-14 UNS	M42x2	80 mm	202 - 247 mm	3/8"NPT	5,7 kg

KL-0040-258 A

## AUFNAHMEVORRICHTUNG Hydraulik-Zylinder

Made in Germany



- Ermöglicht ein einfaches Positionieren des Hydraulik-Zylinders KL-0040-2500 auf einem Getriebeheber (Stempel-Ø 30 mm)

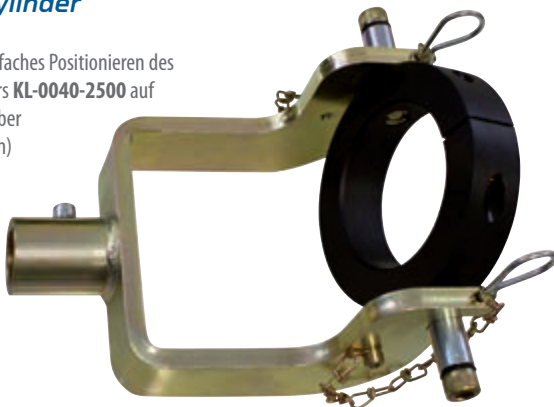

Code	No.	Aufnahme-Ø	Innen-Ø	Antriebsart	Gewicht
2707497	KL-0040-258 A	30 mm (Getriebeheber)	80 mm	hydraulisch	2,5 kg

KL-0121-96 B

## KLEMMZANGE

für Lenk- und Achsmanschetten



5tlg  $\frac{3}{8}$ "

Passend für Achsmanschetten, Lenkmanschetten, Kühlwasserschläuche, Kraftstoffleitungen, etc.

- Zum fachgerechten Schließen von Edelstahl-Klemmschellen und -Spannschellen

### Vorteile:

- Drehmomentanzug möglich
- inkl. wechselbarer Zangenfinger
- Zangenfinger VORNE oder SEITLICH montierbar

Eignung: universell, insbesondere für:



KL-0121-9611 (Code 3428486)  
Wechselbacken-Satz mit Haken



Code	No.	Länge	Antrieb	Gewicht
3410129	KL-0121-96 B	260 mm	3/8"	500 g

KL-0167-30 A

## EXZENTERSCHLÜSSEL

für Ein-/Ausbau des Axialgelenkes



Anwendungsfilm



$\frac{1}{2}$ "

Universell passend für PKW und Transporter.

- Zum schnellen Aus- und Einbau von innenliegenden Spurstangen- bzw. Axialgelenken mit einem  $\varnothing$  von 30 - 43 mm

### Vorteile:

- Hohe Zeitersparnis
- Ohne Ausbau des Lenkgetriebes
- Einzigartige offene Konstruktion
- Widerstandsfähige Profilierung verhindert zuverlässig das Durchrutschen des Werkzeugs
- Direktes Aufsetzen auf die Spurstange
- Antrieb über  $\frac{1}{2}$ " Innenvierkant

Code	No.	Antrieb	für $\varnothing$ (min.)	für $\varnothing$ (max.)
3427900	KL-0167-30 A	$\frac{1}{2}$ "	30 mm	43 mm

KL-4007-3270

## VERLÄNGERUNG 700 MM, $\frac{1}{2}$ "

Universell passend.

- Besonders geeignet für KL-0167-30 / -30 A
- Für handbetätigte Steckschlüsseleinsätze
- Mit Kugelarretierung.



$\frac{1}{2}$ "



Code	No.	An-/Abtrieb	Länge
3447707	KL-4007-3270	$\frac{1}{2}$ "	700 mm

KL-0250-43 KB

## AUSBOHRWERKZEUG-SATZ VW-AUDI

im Kunststoffkoffer

Passend für VW-Audi, Seat und Skoda Fahrzeuge mit Mehrlenkerachse.

- Zum schnellen und fachgerechten Ausbohren extrem festsitzender Klemmschrauben (mit SW16)
- Erforderlich z.B. beim Wechsel der oberen bzw. unteren Achslenker sowie des Spurstangenkopfes
- Kein Austausch des Achsschenkels erforderlich

Eignung:

**VW** **AUDI** **SEAT** **SKODA**



Anwendungsfilm



Made in Germany



14tlg

Code	No.	Bohrer-Ø 1	Bohrer-Ø 2	Aufbewahrung	Breite / Tiefe / Höhe	Gewicht
3418820	KL-0250-43 KB	7 mm	9,5 mm	im Koffer	391 x 304 x 134 mm	4 kg

R69003000

## RADWECHSEL-SORTIMENT

**GEDORE** red



- Für das kontrollierte Anziehen von Schrauben
- R68900200: kontrollierter und präziser Schraubenanzug von 40 bis 200 Nm
- Mit Prüfzertifikat nach DIN EN ISO 6789
- R60010027: Fünfstufig von 460 mm auf bis zu 600 mm verlängbar
- R63043003: In den SW 17, 19 und 21 mit Farbcodierung
- Nach DIN 3120 - C12,5, ISO 1174, mit Kugelarretierung
- Ausführung nach DIN 3129, ISO 2725-2



Code	No.	Inhalt
3300187	R69003000	R68900200 Drehmomentschlüssel 1/2" 40-200 Nm   R60010027 2K-Teleskopnarre 1/2" umschaltbar   R63043003 Kraftschrauber-Steckschlüssel-Satz 1/2" 3-teilig

## GEDORE red DREHMOMENTSCHLÜSSEL

Made in Germany



### Einsatz:

- Wiederholgenau und präzise
- Deutlich hör- und fühlbare Drehmomentauslösung
- Rechtsanzug und Linksanzug durch Umstecken des Pilzkopfs oder Durchsteckvierkants

### Ausführung:

- Verstellbarer Drehmomentschlüssel mit Vierkantantrieb und integrierter Knarrenfunktion
- Vierkantantrieb mit Knarrenmechanismus
- Die Drehmomenteinstellung erfolgt durch Drehen des Handgriffs
- Fixierung des eingestellten Wertes erfolgt über die Verriegelung am Griffende
- Sehr gut ablesbare Skala mit Lupe für Nm, plus 1/10 Skala für eine exakte Einstellung
- Auslösegenauigkeit: +/- 3 % Toleranz vom eingestellten Skalenwert

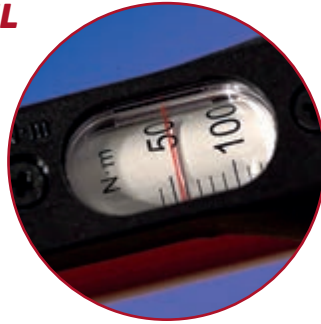

Bessere Lesbarkeit durch Lupeneffekt

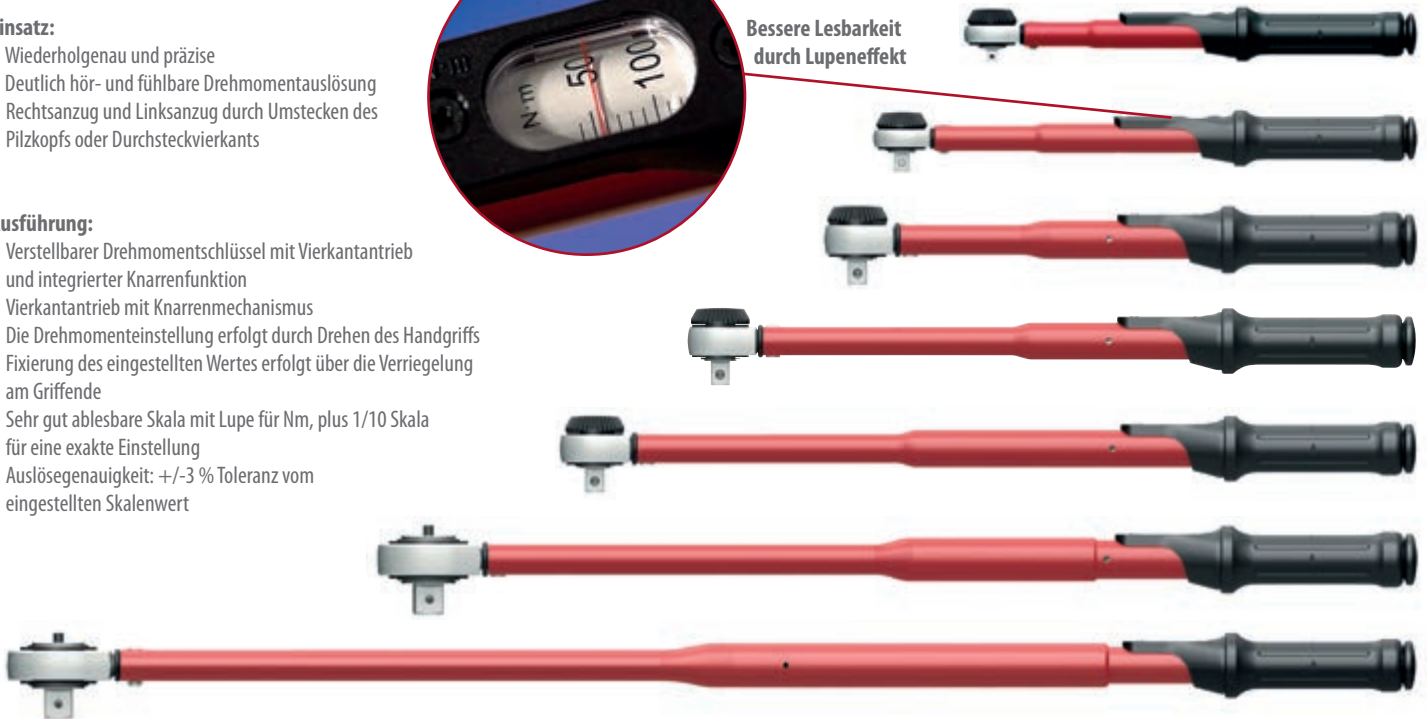

Code	No.	Drehmoment (max./min.)	Antriebsvierkant	Nonius	Länge	Gewicht
3301214	R48900025	5-25 Nm	1/4"	0,1 Nm	285 mm	0,515 kg
3301871	R58900050	10-50 Nm	3/8"	0,1 Nm	330 mm	0,476 kg
3301216	R68900100	20-100 Nm	1/2"	0,1 Nm	395 mm	1,176 kg
3301217	R68900200	40-200 Nm	1/2"	0,1 Nm	485 mm	1,420 kg
3301218	R68900300	60-300 Nm	1/2"	0,1 Nm	575 mm	1,541 kg
3301219	R78900400	80-400 Nm	3/4"	0,1 Nm	680 mm	2,390 kg
3301220	R78900550	110-550 Nm	3/4"	0,1 Nm	960 mm	4,184 kg

## 3550-UK-LS4 DREHMOMENTSCHLÜSSEL TORCOFLEX UK Set 1/2"

Made in Germany



5tlg 1/2"



Bessere Lesbarkeit durch Lupeneffekt

- Bewährter Drehmomentschlüssel im Anzugsbereich 40-200 Nm mit Prüfzertifikat
- Kontrollierter Rechtsanzug; Umschaltknarre mit Rechts- und Linksanzug; Abtrieb 1/2"
- Klassifiziert nach DIN EN ISO 6789-2:2017; justiert auf eine maximal zulässige Abweichung von +/- 3 % und somit präziser als die in der Norm geforderten +/- 4 %
- Durch 1/2"-Verlängerung und Kraftsteckschlüsseln mit Schutzhülse in den Größen 17, 19 und 21 mm sehr gut geeignet für den Radwechsel am PKW



Code	No.	Typ	Antriebsvierkant	Drehmoment	Inhalt	Höhe	Länge	Kopfbreite	Kopfhöhe	Gewicht
3107027	3550-UK-LS4	Hebel-Umschaltknarre	1/2"	40-200 Nm	Drehmomentschlüssel TORCOFLEX 40-200 Nm No. 3550-20 UK Verlängerung No. 1990-5 Kraftschrauber-Satz 1/2", 3-teilig	44 mm	499 mm	42,5 mm	22 mm	2,4 kg

KL-0100-80 K

## SPEZIAL KRAFTSCHRAUBER-SATZ 1/2"



Passend für Radschrauben von Mercedes, Tesla, Hyundai und Kia mit Sonderprofil.

- Zum Lösen und Festziehen von Radschrauben
- Schlanke Ausführung mit Kunststoffhülse

Eignung: **MERCEDES** **TESLA** **HYUNDAI** **KIA**



Code	No.	Profile	Antrieb (4-kant)	Aufbewahrung	Gewicht
3427692	KL-0100-80 K	Sonderprofile / 6-kant	1/2"	im Koffer	900 g

KL-0100-81 K

## KRAFTSCHRAUBER-SATZ

Halbgrößen, 1/2"



Passend für Radverschraubungen mit den Halbgrößen SW 16,5 - 21,5.

- Zum Lösen und Festziehen von Radschrauben/-muttern
- Notwendig bei beschädigten Chromschrauben/-muttern
- Bei fehlender Chromkappe eine halbe SW kleiner
- Bei ausgedehnter Chromkappe (Korrosion) eine halbe SW größer

Eignung: universell, insbesondere für:

**FORD** **JEEP** **RANGE ROVER**



Code	No.	Profil	Antrieb (4-kant)	Aufbewahrung	Gewicht
3427773	KL-0100-81 K	6-kant	1/2"	im Koffer	1,5 kg

# THREAD RESET®



Anwendungsfilm



- KIA CHEVROLET
- JEEP HYUNDAI
- LADA DAIHATSU
- SUZUKI ISUZU
- SUBARU HONDA
- TOYOTA MAZDA
- JAGUAR LEXUS
- VOLVO RENAULT
- ALFA PEUGEOT
- FIAT CITROËN
- LANCIA OPEL
- SMART CHRYSLER
- NISSAN DODGE
- INFINITI FORD
- LAND ROVER
- MITSUBISHI
- VW-AUDI UVM.

**SICHERE, SPANLOSE INSTANDSETZUNG**  
**KEINE SCHWÄCHUNG DES GEWINDES**  
**REPARATUR IN NUR 30 SEKUNDEN**  
**VOLLSTÄNDIGE WIEDERHERSTELLUNG**

KL-0173-612 A

## GEWINDERÜCKFORM-WERKZEUG FÜR RADBOLZEN (M12X1,5)

Universell einsetzbar an Radbolzen und Radschrauben mit M12x1,5 Gewinde.

- Universell einsetzbar an Radbolzen und Radschrauben mit M12x1,5 Gewinde.
- Schnelle und kostensparende Rückverformung von beschädigten Gewinden
- Gewinde wird in seine ursprüngliche Geometrie zurückverformt
- Keinerlei Materialabtrag
- Festigkeit der Radbolzen/-schrauben bleibt erhalten
- Kompakte Bauweise
- Inklusive Rohrsteckschlüssel SW 41
- Gewindegröße deckt ca. 80% der zugelassenen Fahrzeuge mit Radbolzen ab!



vorher

Code	No.	Antrieb (6-kant)	Gewinde
3461874	KL-0173-612 A	41 mm	M12x1,5

KL-0173-601 A

## RÜCKFORMWERKZEUG-SATZ FÜR RADBOLZENGWINDE (M12X1,25 + M14X1,5)

Universell einsetzbar an Radbolzen und Radschrauben mit M12x1,25 sowie M14x1,5 Gewinde, bei PKW und Transportern.

- Beschreibung siehe KL-0173-612 A



KL-0173-622 A (M14x1,5)

KL-0173-611 A (M12x1,25)



nachher

Code	No.	Antrieb (6-kant)	Gewinde
3461904	KL-0173-601 A	41 mm	M12x1,25 + M14x1,5

2tlg

KL-0101-121

## FELGEN RADIERSCHEIBEN SATZ

zum Entfernen von Kleberückständen



Universell einsetzbar an Alufelgen und sonstigen metallischen Oberflächen.

- Zum einfachen Entfernen von Kleberückständen
- Einfache Verwendung mit herkömmlichen Stabschleifern, Akkuschraubern oder Bohrmaschinen
- Aufnahme durch 5/16" Innengewinde oder 9 mm Außen-Ø

Code	No.	Aufnahmegewinde	Aufnahme-Ø	Drehzahl (min.)	Drehzahl (max.)	Aussen-Ø	Gewicht
3463877	KL-0101-121	5/16"	9 mm	500 ~U/min	1000 ~U/min	60 mm	300 g

KL-0115-100

## RADNABEN-FELGENSCHLEIFER



Universell einsetzbar an Radnaben sowie Stahl- und Alufelgen bei PKW und Transportern.

- Zur schnellen Reinigung der Radnabe sowie der Felgen-Anlagefläche
- Feste Korrosionsrückstände können einfach entfernt werden

Code	No.	Antrieb (6-kant)	Drehzahl (max.)	Aussen-Ø	Gewicht
3463893	KL-0115-100	7/16"	1500 ~U/min	160 mm	700 g



KL-0115-1001

## ERSATZSCHEIBE RADNABE

In Verbindung mit dem Radnaben-/ Felgenflansch-Schleifer KL-0115-100, zur Reinigung der Radnabe.



Code	No.	Aussen-Ø	Innen-Ø	Gesamtgewicht
3463907	KL-0115-1001	160 mm	75 mm	500 g



KL-0115-1002

## ERSATZSCHEIBE FELGE

In Verbindung mit dem Radnaben-/ Felgenflansch-Schleifer KL-0115-100, zur Reinigung der Felgen-Anlagefläche.



Code	No.	Aussen-Ø	Innen-Ø	Gesamtgewicht
3463915	KL-0115-1002	160 mm	50 mm	700 g

KL-0115-200

## RADNABENSCHLEIFER FÜR STEHBOLZEN



Universell einsetzbar an Radnaben bei PKW und Transportern mit Radbolzen.

- Zur schnellen Reinigung der Felgen-Anlagefläche
- Feste Korrosionsrückstände können einfach entfernt werden
- Patentierte Schnellwechsellaufnahme für exakte Zentrierung zwischen Grundkörper und Schleifkeks

Code	No.	Antrieb (4-kant)	Aussen-Ø	Aussen-Ø (2)	Länge	Gewicht
3463931	KL-0115-200	1/2"	50 mm	40 mm	110 mm	500 g

KL-0101-120

## KLEBEGEWICHTENTFERNER

Universell einsetzbar bei Auswuchtarbeiten an Alufelgen, Innenverkleidungen, Zierleisten, etc.

- Zum einfachen Entfernen von Klebengewichten an Alufelgen
- Äußerst flexible, 3-seitige Kunststoffklinge
- Keine Beschädigungen am Lack
- Robuster Griff für den Einsatz eines Hammers



Code	No.	Klingenform	Klingenlänge	Klingenbreite	Klingenstärke	Länge	Gewicht
3463869	KL-0101-120	Flach	150 mm	20 mm	7,5 mm	305 mm	150 g



KL-0112-9

## STECKSCHLÜSSEL-SATZ, BREMSEN

Passend für Bremsattel-Haltebolzen bei gängigen Audi, Porsche und Mercedes Modellen.

KL-0112-901 = Audi, Porsche, Mercedes

KL-0112-902 = Audi S5

KL-0112-911 = Audi Q7

KL-0112-912 = Audi S8, Q7; Porsche Macan, Cayenne, Cayman

KL-0112-913 = Audi S6, A8; Porsche Cayenne

Empfohlenes Zubehör:

1993 U-20 - Umschaltknarre



Code	No.	Schlüsselweite	Antrieb	Höhe	Zähnezahl-Profil
3417492	KL-0112-9	11, 22, 14, 15, 20 mm	1/2"	50 mm	10, 7, 7, 10, 10

KL-0114-55

## UNIV. BREMSSATTEL-HAKEN-PAAR (formbar/flexibel)

Universell einsetzbar.

- Zwei flexibel formbare Haken mit robuster Oberflächenbeschichtung
- Einsetzbar z.B. bei Wartungs- und Reparaturarbeiten zum einfachen und sicheren Aufhängen von Bremsätteln, Klimakompressor, Servopumpe und vielem mehr
- Beschädigungen an Schläuchen und Kabeln durch Herunterhängen können dadurch vermieden werden



Code	No.	Länge	Gewicht (gesamt)
3417352	KL-0114-55	240 mm	100 g

KL-0126-303

## SCHLAUCH-LÖSESATZ

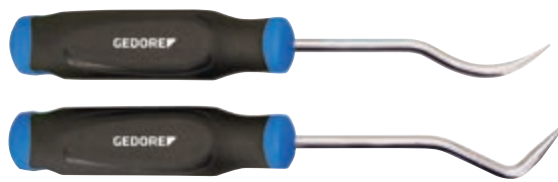

Universell einsetzbar an Schlauchverbindungen.

- Zum einfachen Lösen von festsitzenden Schlauchverbindungen
- Auch als Mini-Hebel bei sonstigen Arbeiten einsetzbar



Code	No.	Länge	Gewicht
3463982	KL-0126-303	240 mm	270 g

KL-0121-38 C

## ZANGE FÜR KRAFTSTOFFLEITUNG



Universell passend für PKW, NKW, Transporter und Landmaschinen.

- Zum einfachen Entriegeln von Schnellkupplungen an Kraftstoffschläuchen und Harnstoffleitungen
- Durch schwenkbare Zangenfinger auch für schwer zugängliche Stellen geeignet
- Schlanke und runde Zangenspitzen

Code	No.	für Motorentyp	Schwenkwinkel	Spitzenstärke	Länge	Gewicht
3455831	KL-0121-38 C	Benzin / Diesel	180°	3,8 mm	270 mm	250 g





KL-0186-80 K

# PNEUMATISCHER INJEKTOREN- AUSZIEHER

im patentierten  
Schutzgehäuse



Universell passend für  
BOSCH und DELPHI Diesel-  
Injektoren mit M17x1  
Innengewinde sowie  
M14x1,5 Außengewinde,  
z.B. bei PSA, Fiat, Mercedes,  
VW-Audi, Renault, Nissan,  
Opel, Toyota, etc.

- Zum schnellen, halbautomatischen Herausziehen von festsitzenden Injektoren
- Extrem hohe Schlagfrequenz zum Lösen von Verkokungen und Rostansätzen
- Kompakte Bauweise für beengte Platzverhältnisse
- **Maximale Sicherheit:** Keine offenliegenden, beweglichen Teile (innenliegendes Schlaggewicht)
- **Sicherheitsabschaltung:** Betriebsstopp durch Loslassen des Handschalters
- Durch Ergänzungssätze **KL-0186-128... A** bzw. **KL-0186-9...** passend für viele weitere Injektoren

Eignung: universell, insbesondere für:



6tlg

Code	No.	für Injektoren	für Innengewinde	für Außengewinde	für Motorentyp	Antriebsart	Aufbewahrung
3461602	KL-0186-80 K	Bosch / Delphi	M17x1	M14x1,5	Diesel	pneumatisch	in L-Boxx

KL-0186-903

## INJEKTORENAUSZIEHER-SATZ

Ergänzung zum pneumatischen Injektorenauszieger

Made in Germany



Der pneumatische Injektorenauszieger ist nicht im Lieferumfang enthalten



11tlg

Universell passend für Bosch, Continental-VDO bzw. Siemens-VDO Injektoren mit einem demontierbaren Kraftstoffanschluss mit M12x1 Innengewinde (45° abgewinkelt). Zum Beispiel bei VW-Audi, BMW, Mercedes und PSA.

- Zum fachgerechten Herausziehen von feststehenden Injektoren
- Durch Erweiterungssätze KL-0186-9.. passend für viele weitere Injektoren
- Nur in Verbindung mit KL-0186-80 K, KL-0369-4100, KL-0369-4111 oder KL-0043-300

Eignung: **MERCEDES** **PSA** **FORD** **VW** **AUDI** **SEAT** **ŠKODA** **MAZDA** **VOLVO**

Code	No.	für Injektoren	für Innengewinde	Winkel	für Motortyp	Antriebsart
3461610	KL-0186-903	Bosch / Continental-VDO / Siemens-VDO	M12x1	45°	Diesel	pneumatisch

KL-0186-901 A

## DÜSENAUSZIEHER M12X1 mit Schlaggewicht

Universell passend für Bosch, Continental-VDO bzw. Siemens-VDO Injektoren mit einem Kraftstoffanschluss Innengewinde von M12x1 / 45°. Eingebaut in vielen gängigen PKW-Motoren.

- Erforderlich z.B. beim Austausch der Injektoren bzw. Ausbau des Ventildeckels
- Ein Öffnen des Injektors ist dazu nicht erforderlich, da der Injektorenauszieger mittels der im Satz enthaltenen Spezialschrauben über den Kraftstoffanschluss befestigt wird.

Eignung: universell



11tlg

Made in Germany



Code	No.	für Injektoren	für Innengewinde	Winkel	für Motortyp	Antriebsart
3454622	KL-0186-901 A	Bosch / Continental-VDO / Siemens-VDO	M12x1	45°	Diesel	manuell

KL-0186-14 KB

## INJEKTORENAUSZIEHER-SATZ

Universal, im Kunststoffkoffer

Universell passend für BOSCH und DELPHI Injektoren mit M17x1 Innengewinde sowie M14x1,5 Außengewinde, z.B. bei PSA, Fiat, Mercedes, VW-Audi, Renault, Nissan, Opel, Toyota, etc.

- Zum schnellen und kraftvollen Herausziehen von stark festsitzenden Diesel-Injektoren
- Kein Ausbau des Zylinderkopfes erforderlich
- Ergänzungssätze für weitere Motoren und Injektoren erhältlich
- Kann auch hydraulisch angetrieben werden (Zubehör erforderlich)

Eignung: universell, insbesondere für:



45tlg

Made in Germany



Code	No.	für Innengewinde	für Außengewinde	Motorentyp	Injektoren
3420124	KL-0186-14 KB	M17x1	M14x1,5	Diesel	Bosch, Delphi

KL-0186-1...

## ERGÄNZUNGS-SÄTZE

Made in Germany



KL-0186-1281 A

### Continental/Siemens-Injektor, M25x1

Passend für Continental-VDO bzw. Siemens-VDO Injektoren mit einem M25x1 Innengewinde und einer Schlüsselweite von 25 mm, z.B. bei VW, Audi, Seat, Skoda 1.6 TDI (CAYA, CAYB, CAYC, CAYD, CAYE, CLNA)

- Ergänzung für den Injektorenauszieher KL-0186-14 KB bzw. KL-0186-80 K
- Je nach Motor ggf. spezifischer Stützbolzen-Satz KL-0186-123../-124.. erforderlich

1/2"



Code	No.	für Injektoren	Antrieb	Schlüsselweite
3420132	KL-0186-1281 A	Continental/Siemens-VDO	1/2"	25 mm

KL-0186-1282 A

### Continental/Siemens-Injektor M27x1

Passend für Continental-VDO bzw. Siemens-VDO Injektoren mit einem M27x1 Innengewinde und einer Schlüsselweite von 27 mm.

- Ergänzung für den Injektorenauszieher KL-0186-14 KB bzw. KL-0186-80 K
- Je nach Motor ggf. spezifischer Stützbolzen-Satz KL-0186-123../-124.. erforderlich

1/2"



Code	No.	für Injektoren	Antrieb	Schlüsselweite
3420140	KL-0186-1282 A	Continental/Siemens-VDO	1/2"	27 mm

KL-0186-1283 A

### Denso-Injektor M16x1

Passend für Denso-Injektoren mit einem M16x1 Innengewinde und einer Schlüsselweite von 17 mm.

- Ergänzung für den Injektorenauszieher KL-0186-14 KB bzw. KL-0186-80 K
- Je nach Motor ggf. spezifischer Stützbolzen-Satz KL-0186-123../-124.. erforderlich

3/8"



Code	No.	für Injektoren	Antrieb	Schlüsselweite
3420159	KL-0186-1283 A	Denso	3/8"	17 mm

KL-0186-1284 A

### Denso-Injektor M20x1

Passend für Denso-Injektoren mit einem M20x1 Innengewinde und zusätzlich M25x0,5 bzw. M25x0,75 Aussengewinde sowie einer Schlüsselweite von 27 mm.

- Ergänzung für den Injektorenauszieher KL-0186-14 KB bzw. KL-0186-80 K
- Je nach Motor ggf. spezifischer Stützbolzen-Satz KL-0186-123../-124.. erforderlich

1/2"



Code	No.	für Injektoren	Antrieb	Schlüsselweite
3420175	KL-0186-1284 A	Denso	1/2"	27 mm

KL-0186-1285 A

### Delphi / Bosch-Injektor (90° abgewinkelt)



Passend für Delphi und Bosch-Injektoren mit seitlichem Kraftstoffanschluss (90° abgewinkelt zum Injektor).

- Ergänzung für den Injektorenauszieher KL-0186-14 KB bzw. KL-0186-80 K
- Je nach Motor ggf. spezifischer Stützbolzen-Satz KL-0186-123../-124.. erforderlich

Code	No.	für Injektoren	Motorentyp	Antriebsart	Gewicht
3420183	KL-0186-1285 A	Delphi und Bosch	Diesel	mechanisch / hydraulisch / manuell	600 g

KL-0187-1021

## SCHLAGAUSZIEHER-ADAPTER BMW

Made in Germany

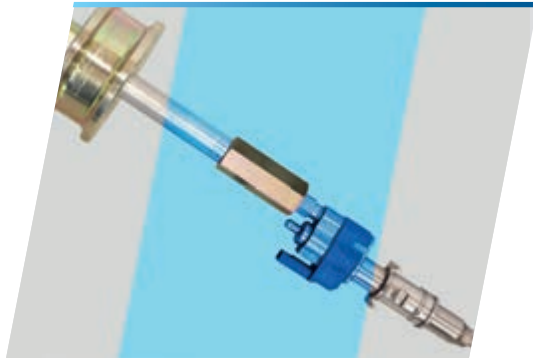

**NEU**



Passend für BMW und ROLLS-ROYCE Benzin-Direkteinspritzer-Injektoren mit M12x1,5 mm Aussengewinde.  
(Motorcode: N14, N18, N20, N26, N43, N53, N54, N55, N63, S63, N74 etc.)

- Zum fachgerechten Herausziehen festsitzender Injektoren
- Stabiler Gewindeadapter für Schlagauszieher zum Aufschrauben auf den Injektor
- In Verbindung mit Schlagauszieher **KL-0369-4100** oder **KL-0049-300**

Code	No.	Gewinde (1)	Gewinde (2)	für Motorentyp	Antriebsart	SW	Länge
3477355	KL-0187-1021	M12x1,5	M18	Benzin	manuell	24 mm	55 mm

KL-0132-56 KC

## GLÜHKERZENWERKZEUGE-SATZ universal

Made in Germany



Universell passend für Dieselmotoren mit M8x1 und M10x1 Glühkerzengewinde.

- Fachgerechte Reparaturlösung bei abgerissenen Glühkerzen am Zylinderkopf
- Zum präzisen Ausbohren der Glühkerze
- Zum Herausziehen des Glühstiftes
- Zum Nachschneiden des Glühkerzen-Aufnahmegewindes
- Keine Demontage oder Austausch des Zylinderkopfes
- Schnelles und präzises Arbeiten



Code	No.	für Motorentyp	für Gewinde	Aufbewahrung	Breite / Höhe / Tiefe	Gewicht
3451933	KL-0132-56 KC	Diesel	M8x1   M10x1	im Koffer	494 x 116 x 402 mm	5 kg

KL-0132-52 KB

## GLÜHKERZEN-WERKZEUGSATZ M10x1 universal

Made in Germany



12tlg



Universell passend für Dieselmotoren mit M10x1 Glühkerzengewinde, z.B. bei VW-Audi, BMW, Mercedes, etc.

- Zum einfachen Ausbohren abgerissener Glühkerzen
- Zum Nachschneiden und Reinigen des Originalgewindes am Zylinderkopf
- Zum Herausziehen des Glühstiftes
- Inkl. spezieller Führungshülsen für VW-Audi, BMW und Mercedes Motoren
- Kein Ausbau oder Tausch des Zylinderkopfes notwendig

Zubehör:  
**KL-0369-300 A - Walzendreher**

Code	No.	für Motorentyp	für Gewinde	Aufbewahrung
3431592	KL-0132-52 KB	Diesel	M10x1	im Koffer

KL-0132-55 KA

## GLÜHKERZEN-WERKZEUGSATZ

M8x1 universal

Made in Germany



9tlg



Zubehör:  
KL-0369-300 A -  
Walzendreher

Universell passend für Dieselmotoren mit M8x1 Glühkerzengewinde, z.B. bei Fiat, Mercedes, etc.

- Zum einfachen Ausbohren abgerissener Glühkerzen
- Zum Nachschneiden und Reinigen des Originalgewindes am Zylinderkopf
- Zum Herausziehen des Glühstiftes
- Inkl. spezieller Führungshülsen für Mercedes und Fiat Motoren
- Kein Ausbau oder Tausch des Zylinderkopfes notwendig

Code	No.	für Motorentyp	für Gewinde	Aufbewahrung
3431762	KL-0132-55 KA	Diesel	M8x1	im Koffer

KL-0132-57 K

## GLÜHKERZEN-GEWINDEREPARATUR-SATZ

(M8x1 + M10x1)

Made in Germany



22tlg



Universell passend für Dieselmotoren mit M8x1 + M10x1 Glühkerzengewinde.

- Zum Instandsetzen beschädigter Glühkerzengewinde am Zylinderkopf
- Kein Tausch des Zylinderkopfes nötig
- In Verbindung mit KL-0283-7021 A und KL-0283-7022 (KL-0132-52 KB)

Code	No.	für Motorentyp	für Gewinde	Aufbewahrung
3431843	KL-0132-57 K	Diesel	M8x1   M10x1	im Koffer

KL-0132-62 KB

## GLÜHKERZEN-WERKZEUGSATZ

M10x1,25 universal

Made in Germany



Zubehör:  
KL-0369-300 A -  
Walzendreher



7tlg

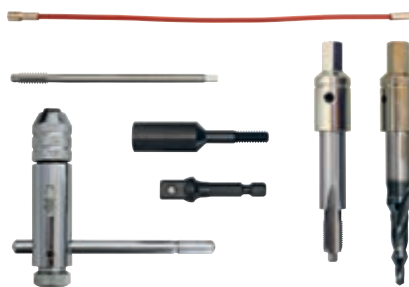

Passend für Glühkerzengewinde M10x1,25, z.B. bei Opel, Mazda, Ford, Hyundai, Honda, Kia, Mini, Nissan, Toyota, etc.

- Zum einfachen Ausbohren abgerissener Glühkerzen
- Zum Nachschneiden und Reinigen des Originalgewindes am Zylinderkopf
- Zum Herausziehen des Glühstiftes
- Kein Ausbau oder Tausch des Zylinderkopfes notwendig

Code	No.	für Motorentyp	für Gewinde	Aufbewahrung
3431770	KL-0132-62 KB	Diesel	M10x1,25	im Kunststoffkoffer

KL-0369-300 A

## WALZENDREHER

Made in Germany



Passend für Elektroden mit Ø 2,5 - 4,5 mm.

- Zum Abdrehen des Elektrodenkopfes oder der herausstehenden Mittelelektrode

Code	No.	für Motorentyp	für Ø (min.)	für Ø (max.)	Antrieb (6-kant)	Länge	Gewicht
2479184	KL-0369-300 A	Diesel	2,5 mm	4,5 mm	17,0 mm	70 mm	120 g

KL-0369-303 A

## MONTAGE/DEMONTAGE-WERKZEUG

für Führungs- und Zentrierhülse

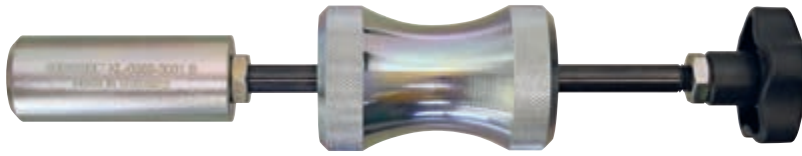

Made in Germany



Universell passend.

- Zum Festsetzen und Herausziehen der Führungs- und Zentrierhülsen
- In Verbindung mit Glühkerzen-Werkzeugsatz KL-0132-52 KB

Code	No.	für Motorentyp	Länge	Länge Gleitfläche	Schlaggewicht
3431517	KL-0369-303 A	Diesel	280 mm	150 mm	800 g

KL-0369-5901

## AUSZIEHERSPITZE FÜR DICHRING

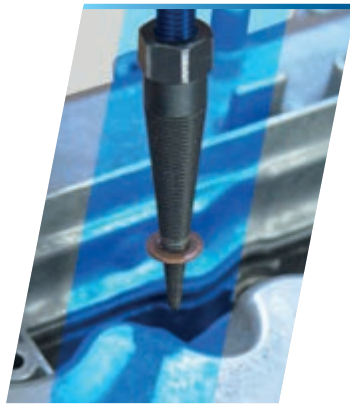

Made in Germany



Universell passend für Dichtringe mit Innen-Ø 3,5 - 14 mm.

- Zum Ausbau von Dichtringen, z.B. Injektor-Dichtring
- Die konische Spitze wird in den Dichtring geschraubt
- Nur in Verbindung mit Schlagauszieher KL-0049-101 A und KL-0049-100 A!



Code	No.	Länge	Breite	für Ø	Anschlussgewinde	Gewicht
2435004	KL-0369-5901	84 mm	15 mm	3,5 - 10 mm	M10	50 g

KL-0049-100 A

## SCHLAGAUSZIEHER GRUNDGERÄT

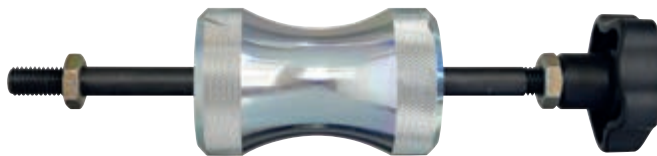

Made in Germany



- Zum Herausziehen von festsitzenden Teilen, wie z.B. Glühkerzen, Spindeln etc.
- In Verbindung mit den jeweiligen Adaptern oder Werkzeugsätzen

Code	No.	Schlaggewicht	Länge	Länge Gleitfläche	Anschlussgewinde	Gewicht
3423611	KL-0049-100 A	800 g	215 mm	150 mm	M10	1,1 kg
3423638	KL-0049-101 A	800 g	300 mm	235 mm	M10	1,3 kg

KL-0369-305 A

## AUSZIEHWERKZEUG

für Glühstift



Made in Germany



Universell passend.

- Zum Herausziehen des Glühstiftes
- In Verbindung mit Glühkerzen-Werkzeugsatz KL-0132-52 KB

Code	No.	für Motorentyp	Antrieb (6-kant)	Anschlussgewinde (Spindel)	Länge
3431495	KL-0369-305 A	Diesel	19 mm	M10x1,25	185 mm



KL-0369-20...

## GLÜHKERZEN-AUSZIEHWERKZEUG

Universell passend für Diesel-Motoren mit Glühkerzengewinde.

- Zum Herausziehen von losgeschraubten Glühkerzen, welche noch in der Bohrung festsitzen

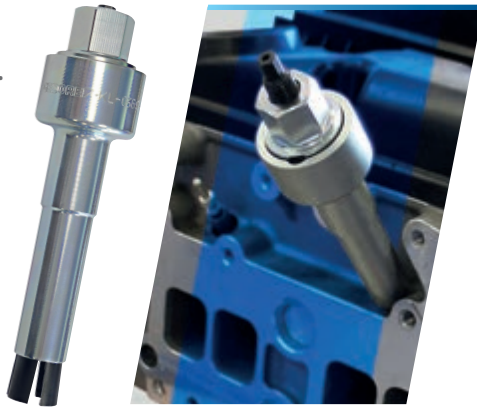

Code	No.	Antrieb (6-kant)	für Motorentyp	für Gewinde	Länge	Gewicht
2479176	KL-0369-201 A	19 mm	Diesel	M10x1	135 mm	320 g
2968223	KL-0369-202	19 mm	Diesel	M8x1	135 mm	330 g



KL-4051-310

## SCHRAUBENDREHEREINSÄTZE-SATZ

Polydrive M10

Universell passend.

- Zum Lösen und Festziehen von Polydrive M10 Verschraubungen
- Für Zylinderkopfschrauben und Nockenwellenversteller an VW-Audi Motoren



Code	No.	Profil	Antrieb (4-kant)	Gewicht
3452956	KL-4051-310	M10 Polydrive	1/2"	250 g

KL-0282-540

## HOCHDRUCKPUMPENRAD ABZIEHER

**NEU**

Ersatzteil nicht im Lieferumfang enthalten.



Passend für Diesel-Hochdruckpumpen-Räder bei VW-Audi mit 1.4, 1.6, 2.0 TDI Motoren.

- Zum fachgerechten Abziehen des Hochdruckpumpen-Rades
- Besonders bei sehr feststehenden Naben
- Passgenau zur besonderen Form der Hochdruckpumpen-Nabe
- Beschädigungsfreies Abziehen unter beengten Platzverhältnissen

Eignung: **VW** **AUDI** **SEAT** **ŠKODA**

Code	No.	Antrieb (6-kant)	Gegenhalten (6-kant)	Länge	Breite	Gewicht
3456382	KL-0282-540	15,0 mm	24 mm	80 mm	64 mm	540 g



KL-4077-10 K

## GELENK-RINGSCHLÜSSELSETZ

offen mt Gelenk, 150 mm



Universell passend für schwer zugängliche Leitungsverschraubungen am Fahrzeug, wie z.B. an Kraftstoffsystemen, Bremsanlagen, hydraulischen Lenksystemen, Abgaseinrichtungen und vielem mehr.

- Zum einfachen Lösen und Festdrehen von Leitungsverschraubungen
- Extra lange, offene Schlüsselausführung mit Schwenkkopf

Code	No.	Profil	Antrieb (4-kant)	Schwenkwinkel	Schlüsselweiten
3459993	KL-4077-10 K	12-kant	3/8"	90°	12 / 13 / 14 / 17 / 19 / 22 mm

KL-0120-60..

## SPEZIALSCHLÜSSEL FÜR KÜHLWASSERDECKEL

VAG oder BMW



**NEU**



Passend für Kühlerwasserdeckel.

- Zum einfachen Lösen von festsitzenden Kühlerwasserdeckeln an Ausgleichsbehältern
- Passgenaues Spezialprofil
- Keine Beschädigungen des Deckels
- Antrieb erfolgt über 1/2" Vierkant oder per Handbetätigung

Eignung: **VW** **AUDI** **SEAT**  
**ŠKODA** **BMW**

Code	No.	Profil	Passend für	Antrieb (4-kant)	Breite	Höhe	Gewicht
3465950	KL-0120-601	7-Flächen	VW, Audi, Seat, Skoda, Cupra, auch bei Hybrid- und E-Modellen	1/2"	100 mm	50 mm	65 g
3465977	KL-0120-602	6-Flächen	BMW und Alpina	1/2"	100 mm	50 mm	65 g

Eine starke Partnerschaft in einer immer komplexer werdenden Arbeitsumgebung.

Im engen technischen Austausch entwickeln wir für und mit SCHAEFFLER REPERT Speziallösungen in den Bereichen Kupplung, Antrieb und Fahrwerk.

GEDORE-Kunden erhalten die gemeinsam entwickelten Spezial-Werkzeuge im original SCHAEFFLER REPERT-Koffer.



KL-0282-53 KA

## STUERKETTENRAD-ABZIEHER VW 1.2 TSI

Passend für VW-Audi, Seat und Skoda mit 1.2 TSI Benzinmotoren. (Motorcode: CBZA, CBZB, CBZC)

- Erforderlich zum fachgerechten Abziehen und Aufpressen des Steuerkettenrades an der Kurbelwelle
- Zum Einpressen des Wellendichtringes in den Steuergehäusedeckel
- Kein Absenken des Motors notwendig
- Schwungrad-Blockierwerkzeug enthalten

Eignung:

**VW** **AUDI**  
**SEAT** **SKODA**



Anwendungsfilm



Made in Germany



Code	No.	Durchmesser	Länge	Gewicht
3411524	KL-0282-53 KA	65 mm	240 mm	4,1 kg



KL-0500-80 KA (Code 3411664)

## DOPPELKUPPLUNG-BASISWERKZEUGSATZ

Universell passend für VW-Audi, Seat, Škoda, Renault und Ford PKW mit trockenen Doppelkupplungssystemen.

- Ermöglicht die fachgerechte Instandsetzung von LuK\* Doppelkupplungssystemen (trockene Kupplungsausführung)
- Nur in Verbindung mit den fahrzeugspezifischen Ergänzungssätzen der KL-0500-Serie



KL-0500-81 KA (Code 3411648)

## DOPPELKUPPLUNG-ERGÄNZUNG-VW

Passend für VW-Audi, Seat und Škoda mit trockenen Doppelkupplungssystemen, z.B. bei DSG-Getrieben der 1.- und 2.-Generation 0AM.

- Ermöglicht die De- bzw. Montage sowie Justierung von trockenen Doppelkupplungssystemen
- Nur in Verbindung mit KL-0500-80 KA Basiswerkzeugsatz



KL-0500-90 K (Code 3411591)

## DOPPELKUPPLUNGSWERKZEUGSATZ VW

Passend für VW-Audi Seat und Skoda 7-Gang Doppelkupplungs-Getriebe (DQ250, DQ380, DQ381, DQ500) mit Nasskupplung.

- Zur fachgerechten De- bzw. Montage und Justierung von Doppelkupplungen
- Erforderlich z.B. beim Einbau des LuK RepSet 2CT (602 0018 00 oder 602 0022 00)



KL-0500-83 KA (Code 3411605)

## DOPPELKUPPLUNG-ERGÄNZUNG-FORD

Passend für Ford mit trockenen Doppelkupplungssystem (z.B. DPS6 Getriebe).

- Ermöglicht die De- bzw. Montage sowie Justierung von trockenen Doppelkupplungssystemen
- Nur in Verbindung mit KL-0500-80 KA Basiswerkzeugsatz



KL-0500-82 KA (Code 3411613)

## DOPPELKUPPLUNG-ERGÄNZUNG-RENAULT

Passend für Renault mit trockenen Doppelkupplungssystem, z.B. bei DC4 Getriebe.

- Ermöglicht die De- bzw. Montage sowie Justierung von trockenen Doppelkupplungssystemen
- Nur in Verbindung mit KL-0500-80 KA Basiswerkzeugsatz



KL-0500-71 KA (Code 3411702)

## DOPPELKUPPLUNG-RÜCKSTELLWERKZEUG

Passend für Renault und Ford PKW mit 6-Gang Doppelkupplungsgetrieben DC4 (Renault) und DPS6 (Ford).

- Zum fachgerechten Rückstellen der Transportsicherung an der Doppelkupplung
- Erforderlich, wenn die Doppelkupplung nach dem Ausbau wiederverwendet werden soll
- Nur in Verbindung mit KL-0500-80 KA Basiswerkzeugsatz



KL-0500-72 K (Code 3411672)

## DOPPELKUPPLUNGSWERKZEUGSATZ FIAT (C635)

Passend für Alfa Romeo, Fiat, Jeep und Suzuki 6-Gang Doppelkupplungs-Getriebe (C635) mit Trockenkupplung.

- Zur fachgerechten De- bzw. Montage und Justierung von Doppelkupplungen
- Zum Rückstellen der Transportsicherung eines bereits verwendeten Zweimassenschwungrades
- Erforderlich z.B. beim Einbau des LuK RepSet 2CT (602 0003 00 oder 602 0004 00)



KL-0500-61 KA (Code 3411540)

## DOPPELKUPPLUNG-NACHRÜSTSATZ

Ermöglicht das Aufrüsten des LuK Doppelkupplungs-Spezialwerkzeugs (LuK 400 0240 10) auf den Lieferumfang des aktuellen Doppelkupplung-Basiswerkzeugsatzes KL-0500-80 KA und der Doppelkupplung-Ergänzung-VW KL-0500-81 KA.



KL-0124-43

## ÖLPUMPE MIT BEHÄLTER

12 Liter



Universell einsetzbar.

- Zum sicheren und schnellen Befüllen von Getriebe, Differential, Motor, Servolenkung etc.
- Mittels der Druckluftzufuhr kann der Behälter unter Druck gesetzt werden
- Beim Befüllen bleiben beide Hände zum exakten Dosieren frei
- Manuelles Betätigen durch Hand-Förderpumpe möglich
- Auch für sehr enge Platzverhältnisse oder schwer zugängliche Stellen geeignet
- Inkl. umfangreichem Adapter-Sortiment



Code	No.	Füllmenge	Arbeitsdruck (max.)	Antriebsart	Schlauchlänge	Gewicht
2871726	KL-0124-43	12 Liter	2,5 bar	manuell / pneumatisch	210 mm	5,9 kg

KL-0124-4360-1

## ADAPTER, MERCEDES-BENZ 725.0

Passend für Mercedes-Benz 9G-Tronic Automatikgetriebe (Typ 725.0).

- Zum fachgerechten Entleeren und Befüllen des Getriebeöls
- Nur in Verbindung mit der Ölpumpe KL-0124-43

Eignung: **MERCEDES**



Code	No.	Gewicht
3445127	KL-0124-4360-1	160 g



KL-0124-4358-10

## ADAPTER VW, DSG

Passend für VW-Audi mit längs eingebautem 7-Gang DSG-Getriebe (DL382 Serie).

- Zum Befüllen des Getriebes
- Nur in Verbindung mit KL-0124-43

Eignung: **VW** **AUDI**



Code	No.	Länge	Breite	Gewicht
3236935	KL-0124-4358-10	127 mm	22 mm	90 g



KL-0124-4359

## ADAPTER abgewinkelt

Passend für VW-Audi mit quer eingebautem 7-Gang DSG-Getriebe (DQ200 Serie).

- Zum Befüllen des Getriebes
- Nur in Verbindung mit KL-0124-43



Eignung: **VW** **AUDI**

Code	No.	Länge	Breite	Höhe	Gewicht
3235556	KL-0124-4359	55 mm	36 mm	20 mm	90 g

KL-0080-11 K

## REPARATURSATZ für FAKRA-Steckverbinder

Universell passend für FAKRA Kabel-/  
Steckverbindungen (RTK031 und RG174).

- Zum fachgerechten Abisolieren, Crimpen und Instandsetzen von FAKRA Kabel-/Steckverbindungen
- Kein zeitaufwändiges Austauschen des gesamten FAKRA Koaxialkabels nötig

68tlg



Made in Germany

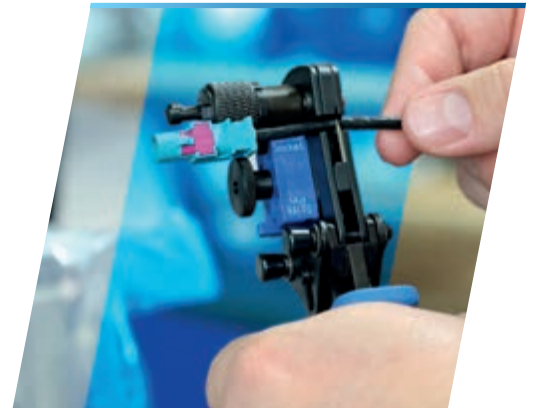

Code	No.	Kabel-Ø (RTK031)	Kabel-Ø (RG174)	Crimpeinsätze	Abisoliereinsätze	Menge je Steckergehäuse	Menge je Kontakt
3424634	KL-0080-11 K	3,2 mm	2,8 mm	2 Stück	2 Stück	5 Stück	10 Stück

KL-0080-20 K

## KABELBAUM-REPARATUR-SATZ

Universell passend für gängige Kabel-/Steckverbindungen  
an Fahrzeugen und Anhängern.  
Für Verbindungen mit und ohne Einzeladerdichtung (ELA).

- Zur fachgerechten Instandsetzung von Kabel-/Steckverbindungen
- Umfangreiches und robustes Sortiment
- Kann durch das Wechseleinsatzsystem auch in Zukunft beliebig erweitert werden
- Zum beschädigungsfreien Herauslösen aus dem Steckergehäuse
- Zum exakten Abisolieren, auch für Kabel mit rutschiger PVC Isolation
- Perfekte Crimpergebnisse wie ab Werk
- Crimpvorgang muss vollständig durchgeführt werden, um die Zange wieder zu öffnen

Made in Germany



Anwendungsfilm



### HINWEIS:

KL-0080-2 K - Kabelbaum-Reparatur-Satz  
(Code 3464229) wie KL-0080-20 K, jedoch  
inklusive Verbrauchsmaterial und i-Boxx Rack.

Code	No.	für Stecksysteme	Abisolieren	Crimpeinsätze	Entriegelungseinsätze
3464202	KL-0080-20 K	MCP-2.8 (0,2-1,0 mm <sup>2</sup> ) JPT (0,2-2,5 mm <sup>2</sup> ) MQS (0,08-0,75 mm <sup>2</sup> ) DTM/ DT gedreht (0,5-2,1 mm <sup>2</sup> ) SuperSeal-1.5 (0,35-2,5 mm <sup>2</sup> )	0,03 - 16 mm <sup>2</sup>	9 Stück	6 Stück

**HINWEIS:** Auch als KL-0080-10 K (Code 3423026) und KL-0080-1 K (Code 3429814) erhältlich, inkl. zwei zusätzlicher Universal Crimpköpfe.

KL-0080-104 K

## KONTAKT-SORTIMENT im Koffer

Made in Germany



Universell passend für gängige Kabel-/Steck-  
verbindungen an Fahrzeugen und Anhängern.

- Umfangreiches Sortiment der gängigsten Kontakte und Abdichtungen

### HINWEIS:

KL-0080-1090-5 i-Boxx Rack (Code 3430995)  
passend für KL-0080-10 K und KL-0080-20 K

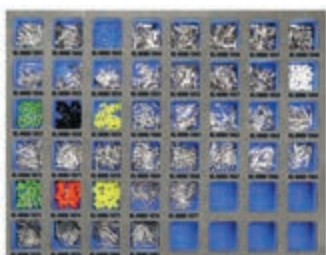

1025tlg



Code	No.	Inhalt	Menge je Kontakt	Aufbewahrung
3422984	KL-0080-104 K	MCP-2.8 (0,2-1,0 mm <sup>2</sup> ) JPT (0,2-2,5 mm <sup>2</sup> ) MQS (0,08-0,75 mm <sup>2</sup> ) DTM/DT gedreht (0,5-2,1 mm <sup>2</sup> ) SuperSeal-1.5 (0,35-2,5 mm <sup>2</sup> )	25 Stück	in i-Boxx

KL-0870-10 K

## REINIGUNGS-VIDEOSKOP

Universell einsetzbar an PKW, Transportern, NKW, Bussen, Baumaschinen, Landmaschinen.

- Ermöglicht das Lokalisieren und zielsichere Entfernen von Verunreinigungen
- Vielseitig anwendbar am Fahrzeug, wie beispielsweise...
  - ...zum Entfernen von gesundheitsschädlichen und geruchsverursachenden Pilzen, Viren, Bakterien am Verdampfer der Klimaanlage im Heizungs- bzw. Gebläsekasten.
  - ...zum Lösen von Ablagerungen und Abrieb durch DSG-Kupplungen, Bremsbänder oder Synchronringe im Inneren von Schalt-, Automatik- oder Differentialgetrieben.
  - ...zum Beseitigen von Schmutzansammlungen an Wasserabläufen im Schweller, Wasserkasten, am Schiebedachablauf und anderen Hohlräumen.
  - ...zum Auftragen von speziellen Reinigungslösungen in verstopfte Rußpartikelfilter (DPF), verkochte Ansaugbrücken, AGR-Ventile oder eingetrocknete Adblue® Harnstofftanks.
  - ...zum Reinigen von verschmutzten Lüftungskanälen und schwer zugänglichen Sitzgestellen bei Reinigungsarbeiten im Fahrzeuginnenraum.
  - ...zum Spülen von Wasser- sowie Ladeluftkühlern und vielem mehr
- Die quer angebrachte Kamera mit LED-Beleuchtung und Reinigungsdüse erreicht auch schwer zugänglichen Stellen, z.B. den Verdampfer der Klimaanlage
- Schlanke Kameraeinheit Ø 15 x 23 mm mit kraftvoller Reinigungsdüse
- Staub- und wassergeschütztes Objektiv mit regulierbarer LED Beleuchtung
- Für Standard-Druckluftanschluss mit 6 - 8 bar
- Behälter 250 ml für Reinigungsflüssigkeiten
- Live-Betrachtung über 3,5" Farbdisplay mit Zoom-, Dreh- und Spiegelfunktion
- Foto- und Videodokumentation mit Datum-/Zeitstempel
- Inkl. 8 GB microSD Karte und leistungsstarkem 3,7 V Lithium-Polymer-Akku (1650 mAh)
- Direkte Wiedergabe von Fotos und Videos am Display



Code	No.	Display	Auflösung	Kabel-Ø (max.)	Länge, Kabel	Füllmenge	Blickwinkel	Betriebsdruck
3444929	KL-0870-10 K	3,5"	720 x 625 Pixel	23 mm	80 cm	250 ml	90°	6 - 8 bar

KL-0880-10 K

## MIKRO-VIDEOSKOP

Ø 3,9 mm

Universell einsetzbar an PKW, Transportern, NKW, Bussen, Baumaschinen, Landmaschinen.

- Ermöglicht eine schnelle und einfache Inspektion von extrem schwer zugänglichen Bauteilen
- Zur professionellen Schadensanalyse an Motoren, Getrieben, Ansaugsystemen, etc.
- Extrem schlanke Ø 3,9 mm Micro-Kamera mit 1280x720 Pixel
- Staub- und wassergeschütztes Objektiv mit regulierbarer LED Beleuchtung
- ±180° Schwenkwinkel durch 2-Wege-Gelenk
- Live-Betrachtung über 5,0" HD Farbdisplay mit Zoom-, Dreh- und Spiegelfunktion
- Foto- und Videodokumentation mit Datum- und Zeitstempel
- Inkl. 8 GB microSD Karte und leistungsstarkem 3,7 V Lithium-Polymer-Akku (5000 mAh)
- Verbindung mit Smartphone, Tablet und Laptop etc. möglich
- Direkte Wiedergabe von Fotos und Videos am Display

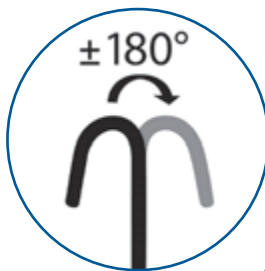

Code	No.	Display	Auflösung	Schwenkwinkel	Kabel-Ø (max.)	Länge, Kabel	Anzahl LEDs	Akku	Temperaturbereich
3444910	KL-0880-10 K	5,0"	1280 x 720 Pixel	+/- 180°	3,9 mm	1 m	6	5.000 mAh	-10 bis +60 °C

KL-0860-100

## BREMSFLÜSSIGKEITSTESTER



Universell verwendbar für herkömmliche DOT 3, DOT 4 und DOT 5.1 Bremsflüssigkeiten auf Glykolbasis.

- Zur fachgerechten Überprüfung des Wassergehalts in der Bremsflüssigkeit
- Schnelle und präzise Messung des Wassergehaltes in %
- Hoher Messbereich von 0,1 % bis 6,0 %
- Einfache Handhabung
- 2" LCD Display mit Hintergrundbeleuchtung
- Optische und akustische Alarm-Funktion
- Messsonde nach IP67 staub- und wassergeschützt
- Stromversorgung mit 9V Block Batterie (nicht im Lieferumfang enthalten!)



Code	No.	Messbereich (min.)	Messbereich (max.)	Display	Batterietyp	Länge (Kabel)	Leitungs-Ø	Temperaturbereich	Länge	Gewicht
3467058	KL-0860-100	0,1 %	6 %	2,0"	9V Block Batterie	270 mm	5,9 mm	-10 bis +50 °C	450 mm	120 g

KL-0880-20

## INFRAROT-THERMOMETER



**NEU**

Universell verwendbar z.B. im Industrie-, Bau- und KFZ-Bereich.

- Zur schnellen, berührungslosen Temperaturmessung
- Auch für schwer zugängliche Gegenstände und Flüssigkeiten
- Robustes Infrarot-Thermometer in Industriequalität
- Hoher Temperaturmessbereich von -50 bis +550° C
- Sehr hohe Messgenauigkeit durch einstellbare Emissionsgraderfassung
- Rote 12-Punkt-Laserzielerfassung (abschaltbar)
- Beleuchtetes 1,5" LCD Farbdisplay
- Messwerte-Haltefunktion mit Min/Max Erfassung
- Einstellbare LED-Warnleuchte bei Temperaturgrenzwert Unter-/Überschreitung
- Batterien nicht im Lieferumfang enthalten!

Code	No.	Messbereich (min.)	Messbereich (max.)	Messgenauigkeit	Messdauer	Display	Laserfarbe	Einstellbarer Emissionsgrad	Batterietyp	Anzahl Batterien	Automatische Abschaltung
3475840	KL-0880-20	-50 °C	+550 °C	1,5 %	0,5 Sek.	1,5"	Rot	0,1 bis 1,0	AAA	2 Stück	30 Sek.

KL-0840-100 K

## DIGITALER BATTERIETESTER mit Drucker



**NEU**

Universell einsetzbar bei Fahrzeugen mit 6/12/24 Volt BLEI-, GEL-, AGM-, EFB- sowie LITHIUM-Batterien.

- Zum fachgerechten Prüfen und Protokollieren des Zustandes von Batterie, Generator und Anlasser
- Unterstützt 9 Batteriestandards nach Norm EN, DIN, IEC, SAE, CA, CCA, BCI, MCA und JIS
- Prüfung der Batterie im ein- oder ausgebauten Zustand
- Prüfprotokollausgabe über Thermodrucker
- Echtzeitüberwachung im Fahrzeug durch 2,50 m lange Messleitung
- Einfache, menügeführte Bedienung in 13 Sprachen
- Vollisolierte Krokodilklemmen und eingebauter Verpolungsschutz

Code	No.	Display	Nennkapazität (min. - max.)	Spannungsbereich	für Batterietyp	Betriebs-temperatur	Akku-kapazität	Gewicht
3477185	KL-0840-100 K	3,2"	1 Ah - 260 Ah	6 V   12 V   24 V	AGM-Batterie, AGM-Spiralzellen-Batterie, Blei-Säure-Batterie, EFB-Batterie, GEL-Batterie, Lithium-Batterie	0 - 50 °C	2.000 mAh	2,3 kg

900 20

## LAMPE LED LI-MH USB-LADEANSCHLUSS

- Vielseitig einsetzbare LED/UV-Lampe in schlankem Design
- Stufenlos dimmbar, umschaltbar von LED Licht auf UV-Licht blau-violett
- Zum Auffinden von Undichtigkeiten z.B. an Klimaanlage, Wärmepumpen etc.
- Beidseitig ausklappbare Haken, starker Magnet am 45° verstellbarem Fuß
- Starker Minimagnet an der Spitze zum Einsammeln von Kleinteilen
- Lademöglichkeit über das mitgelieferte Netzteil oder über eine USB Schnittstelle



Code	No.	Länge	Helligkeit	Lampenleistung	Akku
3108678	900 20	477 mm	620 Lumen	16 W	3.350 mAh

### GEDORE red



R95200111

### MINI ARBEITSLAMPE UV

- Leistungsstarke Lampe im kompaktem Format
- Front-LED mit 340 lm und Top-LED mit 140 lm
- Integrierte UV-Leuchte
- 2 Magnete sorgen für unterschiedliche Haltemöglichkeiten
- Arretierbarer Clip zum Anheften an Gürtel sowie Hemd- und Hosentasche

**NEU**



Code	No.	Helligkeit	Leuchtdauer	Ladezeit	Länge
3301763	R95200111	340 lm	7 h	3 h	111 mm

### GEDORE red



R95700089

### MINI ARBEITSLAMPE

- Extrem helle Lampe in sehr kompaktem Format
- Vor allem in beengten Platzverhältnissen einsetzbar
- Magnet sorgt für unterschiedliche Haltemöglichkeiten in verschiedenen Arbeitsbereichen
- Ermöglicht freihändiges Arbeiten
- Mobiler Begleiter für alle Anwendungen
- Praktischer Clip zum Anheften an Gürtel sowie Hemd- und Hosentasche



Code	No.	Helligkeit	Leuchtdauer	Ladezeit	Länge
3301759	R95700089	300 lm	3 h	2,5 h	89 mm

### GEDORE red



R95300139

### STIFTLAMPE

- Kompakte, schmale Größe
- Gegen das Eindringen von kleinen Staubpartikeln und Spritzwasser geschützt
- Gute Griffbarkeit auch bei öligen und verschwitzten Händen
- Nutzung auch mit Handschuhen problemlos möglich
- Mobiler Begleiter für alle Anwendungen
- Praktischer Clip zum Anheften an Gürtel sowie Hemd- und Hosentasche



Code	No.	Helligkeit	Leuchtdauer	Länge	Ø	Batterietyp
3301758	R95300139	130 lm	4h	139 mm	15 mm	AAA

### GEDORE red



R95600320

### INSPEKTIONSLAMPE

- Ideal als Arbeitslampe für den mobilen Einsatz in verschiedenen Bereichen
- 5 Schaltfunktionen für individuell anpassbare Helligkeit
- Kann sowohl als Inspektionslampe als auch als Taschenlampe eingesetzt werden
- Magnet und um 180° drehbarer Haken sorgen für unterschiedliche Haltemöglichkeiten
- Ermöglicht flexiblen und mobilen Einsatz sowie freihändiges Arbeiten
- LED sowohl ein- als auch ausgeklappt nutzbar



Code	No.	Helligkeit	Leuchtdauer	Ladezeit	Länge
3301760	R95600320	500 lm	12 h	4 h	320 mm

### GEDORE red



R95500058

### STIRNLAMPE

- Leichte, kompakte Stirnlampe
- Ideal für den mobilen Einsatz
- 4 Helligkeitsstufen (260 lm, 160 lm, 150 lm, 50 lm) für individuell anpassbare Helligkeit
- Elastisches Kopfband
- Gehäuse aus robustem ABS-Kunststoff ist 45° schwenkbar



**NEU**

Code	No.	Leuchtdauer	Ladedauer	Maße L / B / H
3301762	R95500058	9 h	4 h	58 x 37 x 44 mm

### GEDORE red



R95400145

### STRAHLER

- Kompakter, tragbarer Strahler
- Ideal zum Arbeiten an Orten ohne Stromversorgung
- Gummierte Umrandung, stoßfest und spritzwassergeschützt
- Um 180° drehbarer Standfuß
- Standfuß eignet sich auch zum Aufhängen oder als Tragegriff
- Einfache Ausrichtung des Lichts
- Powerbankfunktion zum Laden von externen Geräten



Code	No.	Helligkeit	Leuchtdauer	Ladedauer	Breite
3301761	R95400145	1.400 lm	6 h	4 h	145 mm

KL-4600-200

## WERKZEUGWAGEN mit Hochvolt-Sortiment



- Das perfekte Werkzeugsortiment für Reparatur- und Wartungsarbeiten an Hybrid- und Elektrofahrzeugen
- Geeignet für Fahrzeuge aller Hersteller
- Alle Werkzeuge schutzisoliert nach EN 60900 / EC 60900
- Werkzeugwagen: Seitenwände mit Euro-Lochung, außengelagertes Hochleistungsfahrwerk, kugelgelagerte Führungsschienen und Zentralverriegelung
- Inklusive: digitalem Spannungsprüfer, 3/8" VDE-Drehmomentschlüssel, Sicherungsschloss, Steckschlüssel und Knarre in 3/8" und 1/2", uvm.

### Inhalt:

- 3/8" VDE-Werkzeugsortiment mit SW 6 - 22; XZN M8 - M12
- 3/8" VDE-Drehmomentschlüssel 5 - 25 Nm
- 1/2" VDE-Werkzeugsortiment mit SW 10 - 24; IN 5 - 8 mm
- VDE-Einmaulschlüssel SW 9 - 24
- VDE-Einringschlüssel SW 8 - 22
- VDE-Schraubendreher Schlitz; Kreuzschlitz; TX T8 - T30
- VDE-Kabelschere, VDE-Universalzange, VDE-Kraft-Kombinationszange, VDE-Kraft-Seitenschneider, VDE-Flachrundzange, gewinkelt, VDE-Flachzange, VDE-Kabelmesser
- Sicherheitsschloss
- Digitaler Spannungsprüfer 1.000 V
- Elektriker-Schutzhandschuhe
- Unterzieh-Handschuhe
- Gummi-Abdecktuch 250 x 350 mm
- ISO-Standmatte
- Absperrband
- Warnschild "Blitz"
- Warnschild Hochvolt "Eingeschaltet", Warnschild Hochvolt "Ausgeschaltet"
- ...

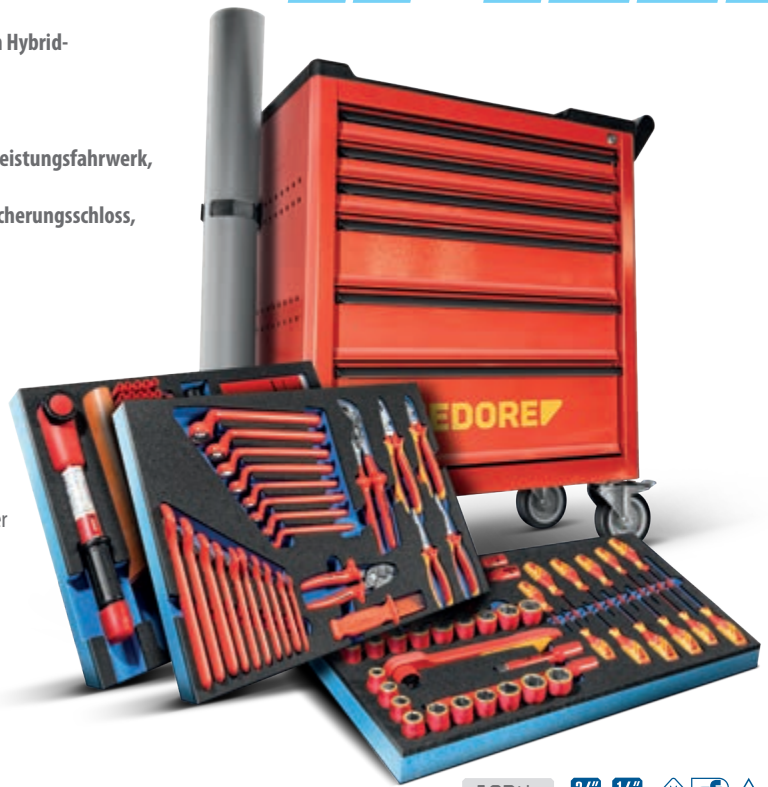

103tlg 3/8" 1/2" 1000 V

Code	No.	Maße	Anzahl Schubladen	Tragkraft (mobil/statisch)	Tragkraft (pro Schublade)	Ausführung
3415740	KL-4600-200	H 985 x B 775 x T 475 mm	6	650 kg / 900 kg	40 kg	3/8" + 1/2"

KL-4600-10 Z

## VDE-WERKZEUG HYBRID inkl. Ergänzung



Universell passend für Hybrid- und Elektrofahrzeuge.

- Perfektes Werkzeugsortiment für Reparatur- und Wartungsarbeiten an Hybrid- und Elektrofahrzeugen
- Geeignet für Fahrzeuge aller Hersteller
- Alle Werkzeuge schutzisoliert nach EN 60900/EC 60900
- Mit **digitalem HV-Spannungsprüfer** und **Sicherheitsschloss**
- Inkl. Leerfach für VDE-Drehmomentschlüssel 4508-02 / -05

### Inhalt:

- 3/8" VDE-Steckschlüsseinsatz No. VDE 30, SW 6 8 9 10 11 12 13 14 15 16 17 18 19 20 22 mm
- 3/8" VDE-Schraubendrehereinsatz No. VDE INX 30, SW 8 10 12 mm
- 3/8" VDE-Verlängerung No. VDE 3090 -3 -6, 75 150 mm
- 3/8" VDE-Umschaltknarre No. VDE 3093 U
- VDE-Schraubendreher Schlitz No. VDE 2170, 2,5 1 3,5 1 4 1 5,5 mm
- VDE-Schraubendreher Kreuzschlitz No. VDE 2160 PH 1 2 3
- VDE-Schraubendreher TX No. VDE 2163 TX T20 T25 T30
- VDE-Kabelschere No. VDE 8094, 200 mm
- VDE-Universalzange No. VDE 146 10, 10"
- VDE-Kraft-Kombinationszange No. VDE 8250-200 H, 200 mm 2K-Griff
- VDE-Kraft-Seitenschneider No. VDE 8314-180 H, 180 mm
- VDE-Flachrundzange No. VDE 8132 AB-200 JC, 200 mm gewinkelt 2K-Griff
- VDE-Flachzange No. VDE 8120-160 H, 160 mm 2K-Griff
- VDE-Kabelmesser No. VDE 4522, 180 mm
- Zählertülle No. V 914, Größe 1 2 3
- Digitaler Spannungsprüfer 1.000 V
- Elektriker-Schutzhandschuhe
- ...

**Komplett-Paket  
zum Vorteilspreis**



**HINWEIS:**  
Die Koffer sind auch einzeln erhältlich

Code	No.	Bestehend aus
3418642	KL-4600-10 Z	KL-4600-100 KVDE-Ergänzungssatz und 1100-1094 VDE-Werkzeugsortiment HYBRID

Code	No.	für Motorentyp	Aufbewahrung	Inhalt	Gewicht
3413659	KL-4600-100 K	Hybrid / Elektro	L-BOXX	10-teilig	11 kg
2979063	1100-1094	Hybrid / Elektro	L-BOXX	53-teilig	8,3 kg



# KL-4998-400 WERKSTATTWAGEN PKW-Handwerkzeug



Universell einsetzbar bei Instandsetzungs- und Reparaturarbeiten an PKW und Transportern.

- Sehr umfangreiches und äußerst robustes Handwerkzeug-Sortiment
- Idealer, mobiler Arbeitsplatz
- Metrische Ausführung
- 8 vollbestückte Schubladen
- Eine leere, große Schublade ganz unten
- Breite Schubladen mit Vollauszug
- Sicherheitsverriegelung je Schublade

**HINWEIS:**  
Das gleiche Sortiment im extrabreiten  
XL-Wagen finden Sie auf der rechten Seite.

466tlg



Code	No.	Anzahl Schubladen	Traglast Schubladen	Abmessungen Wagen	Gesamtragkraft (statisch / mobil)
3421147	KL-4998-400	9 (unterste leer)	40 kg (unterste 60 kg)	H 1020 x B 865 x T 605 mm	1.000 kg / 750 kg



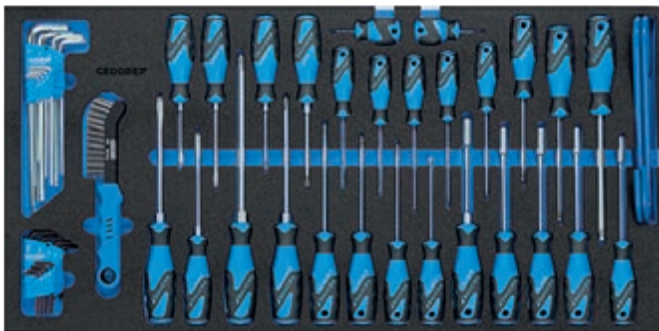
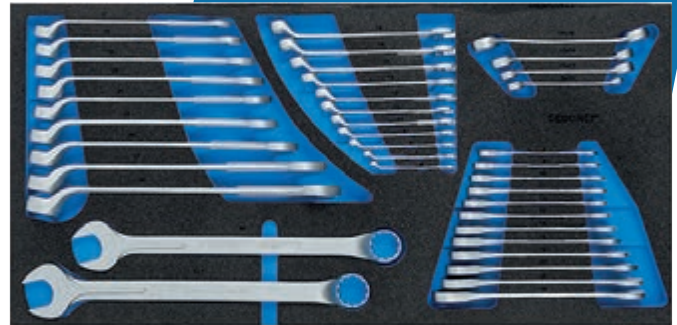

# 2005 XL-S-466 XL-WERKSTATTWAGEN PKW-Handwerkzeug

466tlg

Universell einsetzbar bei Instandsetzungs- und Reparaturarbeiten an PKW und Transportern.

- Sehr umfangreiches und äußerst robustes Handwerkzeug-Sortiment
- Idealer, mobiler Arbeitsplatz
- Metrische Ausführung
- 7 vollbestückte Schubladen
- Eine leere, große Schublade ganz unten
- Breite Schubladen mit Vollauszug
- Sicherheitsverriegelung je Schublade



Code	No.	Anzahl Schubladen	Traglast Schubladen	Abmessungen Wagen	Gesamttragkraft (statisch/mobil)
3458946	2005 XL-S-466	8 (unterste leer)	40 kg (unterste 60 kg)	H 1020 x B 1021 x T 605 mm	1.000 kg / 750 kg

R22071005

# WERKZEUGSATZ IM WERKSTATTWAGEN

## GEDMaster 273-tlg.

GEDORE red



### Korpus:

- Stahlblech, korrosionsbeständig und kratzfest pulverbeschichtet
- Arbeitsplattform mit Abdeckung aus ABS-Kunststoff mit 4 Kleinteilefächern
- Wendig und leicht zu steuern durch Fahr-Lenk-Griff
- Seitenwände mit Euro-Lochung 10 x 38 mm zur Befestigung von Zubehör

### Schubladen:

- Zentralverriegelung mit Zylinderschloss
- Sicherheitsverriegelung je Schublade, Einhandbedienung
- 5 Schubladen mit Innenmaßen (B 563 x T 398 x 70 mm)
- 2 Schubladen mit Innenmaßen (B 563 x T 398 x 145 mm)
- Alle Schubladen mit Vollauszug und kugelgelagerten Führungsschienen
- Tragfähigkeit pro Schublade 40 kg

### GEDORE Fahrwerk:

- Gesamttragkraft 400 kg
- 2 rollengelagerte GEDORE Hochleistungsräder (Bockrollen Ø 140 mm)
- 2 kugelgelagerte GEDORE Leichtlaufräder (Lenkrollen Ø 100 mm), eine davon mit Totalfeststeller
- GEDORE Trapez-Achskonstruktion bewirkt auch bei maximaler Belastung: Leichtlauf, Wendigkeit und Spurtreue

### Sortiment:

- Umfangreiches Sortiment für Industrie, Handwerk, Automotive sowie den fortgeschrittenen Heimwerker
- Werkzeuge in metrischen Abmessungen
- Übersichtlich angeordnet in GEDORE red Schaumstoffmodulen
- Mit Check-Tool-System: Vollständigkeitsprüfung durch 2-farbige Schaumstoffeinlagen

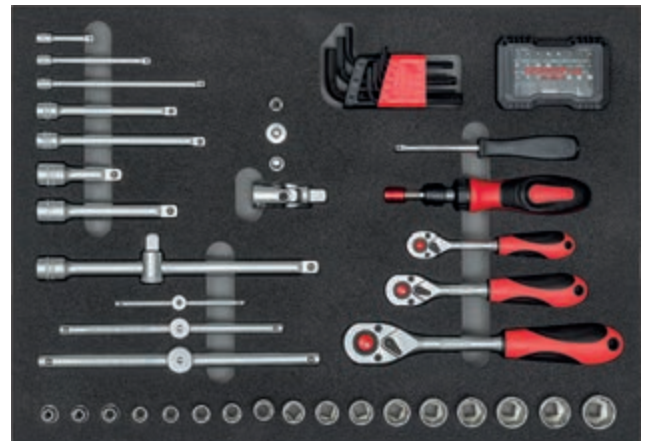
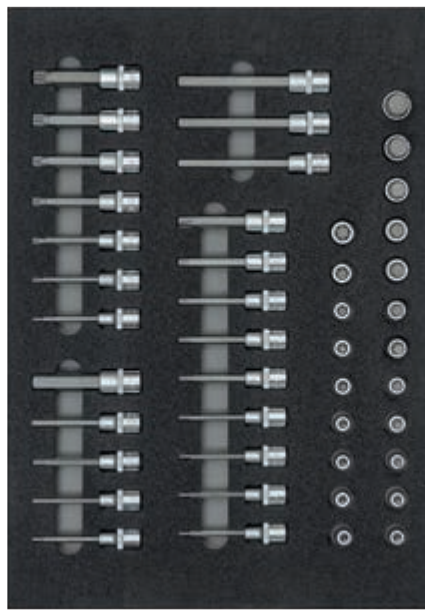
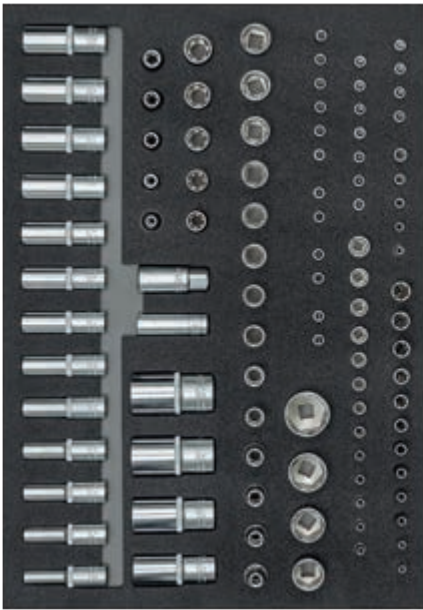

Code	No.	Breite / Höhe / Tiefe	Statische Tragkraft	Tragkraft pro Schublade	Gewicht
3301678	R22071005	790 mm / 999 mm / 470 mm	400 kg	40 kg	88,5 kg



- Stabile Stahlblech-Konstruktion
- 200 kg Gesamttragkraft
- Tragkraft der oberen und mittleren Ablagefläche: 50 kg
- Tragkraft der unteren Ablagefläche: 100 kg
- Mittlere Ablagefläche ist höhenverstellbar
- 2 Lenkrollen (jeweils mit Feststellbremse) und 2 Laufrollen
- Wendig und leicht zu steuern durch Fahr-Lenk-Griff
- Passend für GEDORE Werkzeugmodule (No. 1500 ES/1500CT)

Code	No.	Länge / Breite / Höhe	Tragkraft	Gewicht
3437507	1530	1.075 mm / 480 mm / 975 mm	200 kg	135 kg



KL-4911-102  
**DOSENHALTER**  
*magnetisch*

Universell einsetzbar.

- Zur einfachen Ablage von Spraydosen
- Einfache Befestigung an einer magnetischen Oberfläche



Code	No.	für Ø (max.)	Magnethebkraft	Gewicht
3457125	KL-4911-102	70 mm	3 kg	290 g



KL-4911-103  
**MAGNETSCHALE**

Universell einsetzbar.

- Zur sicheren Aufbewahrung von Schrauben und Kleinteilen
- Einfache Befestigung an einer magnetischen Oberfläche
- Senkrechte oder waagerechte Anbringung aufgrund der Formgebung möglich



Code	No.	Aussen-Ø	Magnethebkraft	Gewicht
3457133	KL-4911-103	150 mm	2,5 kg	450 g

KL-4991-101  
**SILIKON-AUFBEWAHRUNGSMATTE**

Universell einsetzbar.

- Zur sicheren Ablage von Werkzeug, Schrauben und Kleinteilen
- Flexible und rutschfeste Oberfläche
- Einfache Platzierung direkt am Fahrzeug
- Extrem sicherer Halt
- Übersichtliche Aufbewahrung
- Mit zwei herausnehmbaren Fächern
- Auch für empfindliche Oberflächen
- Leicht zu reinigen, wasser- und ölbeständig

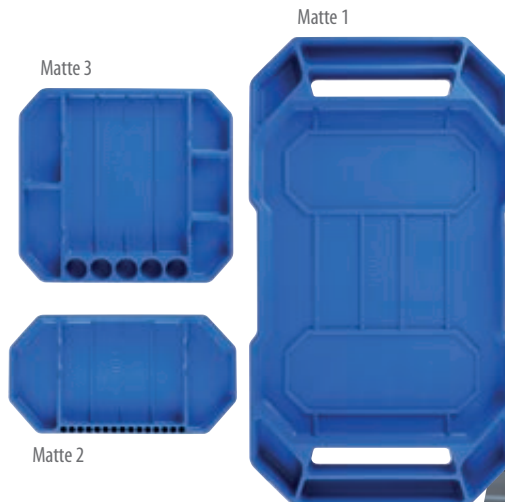

Code	No.	Matte 1 Größe (L / B / H)	Matte 2 Größe (L / B / H)	Matte 3 Größe (L / B / H)	Gewicht gesamt
3457192	KL-4991-101	530 x 295 x 31 mm	275 x 145 x 25 mm	262 x 232 x 25 mm	2,5 kg

KL-4911-11...

## MAGNETISCHE MATTE



Universell einsetzbar an PKW, NKW, Transportern oder im Industriebereich.

- Zur sicheren Ablage und Fixierung von Werkzeugen, Schrauben, etc.
- Extrem starker Magnet
- Einfache Befestigung an einer magnetischen Oberfläche
- Auch auf nicht magnetischen Oberflächen verwendbar
- Strukturierte, gepolsterte Kunststoffoberfläche
- Auch für empfindliche Oberflächen
- Leicht zu reinigen, wasser- und ölbeständig



Code	No.	Maße	Farbe	Gewicht
3457168	KL-4911-111	114 x 114 mm	schwarz	100 g
3457176	KL-4911-112	280 x 200 mm	schwarz	400 g
3457184	KL-4911-113	305 x 50 mm	schwarz	130 g

KL-4080-100

## STECKSCHLÜSSEL EINSÄTZE, MAGNETISCH SW10 bis SW19



Universell einsetzbar bei Reparaturarbeiten im Werkstattalltag.

- Zum Einlegen in herkömmliche Steckschlüsseleinsätze
- Zum sicheren Halten von Schrauben und Muttern
- Mit hoher Haltkraft
- Für Steckschlüsseleinsätze mit Sechskant und Doppelsechskant
- Für Schlüsselweiten von 10 bis 19 mm



Code	No.	für Profil	Inhalt	Gewicht
3468941	KL-4080-100	6-kant / 12-kant	10	35 g

R40150027

## BIT-KNARRE

GEDORE red



- Rechts-/Linkslauf durch Hebel umschaltbar
- Feinverzahnt
- Ovaler Kopf
- Innen-6-kant für direkte Aufnahme von Bits nach DIN ISO 1173
- Mit Haltefeder
- Robuste Ganzstahl-Ausführung
- Oberfläche matt verchromt
- Verbindungs-4-kant nach DIN 3120 - A 6,3, ISO 1174, mit Kugelarretierung
- Außen-6-kant-Antrieb nach DIN ISO 1173, mit Kugelarretierung
- Chrom-Vanadium-Stahl

Code	No.	Antriebsadapter	Länge	Antrieb	Gewicht
3300161	R40150027	6-kant x 4-kant	91 mm	1/4"	34 g

## UMSCHALTKNARRE

Made in Germany



- Universeller Einsatz in Industrie und Automotive, auch in beengten Bauräumen
- Ausführung nach DIN 3122, ISO 3315
- Kleiner, tropfenförmiger Kopf für enge Schraubstellen
- Rutschfester 2-Komponenten-Griff mit Aufhängeloch
- Für handbetätigte Steckschlüsseinsätze und Verbindungsteile mit Vierkantantrieb nach DIN 3120 - C 6,3, ISO 1174, mit Kugelarretierung
- GEDORE Vanadium-Stahl 31CrV3, verchromt



Code	No.	Antrieb	Gesamtlänge	Gewicht
1703749	2093 U-20	1/4"	130 mm	95 g
1556800	3093 U-20	3/8"	200 mm	292 g
1436686	1993 U-20	1/2"	275 mm	536 g

## KL-4443-30

### DOPPEL-GELENK-RINGRATSCHEN-SCHLÜSSELSATZ



Universell passend für Schrauben mit E-Profil (Aussen Torx®).

- Zum Lösen und Festziehen von schwer zugänglichen Schrauben
- Robust gefertigt mit beidseitigen Gelenkköpfen
- Geringer Rückschwenkwinkel dank Feinverzahnung

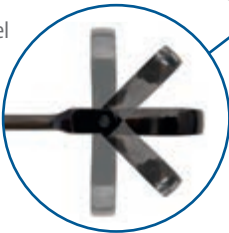

Code	No.	Ring-Profil	Schlüsselweiten	Ausführung	Schwenkwinkel	Aufbewahrung
3438147	KL-4443-30	Innen-TX	E6/8, E10/12, E14/18, E20/24	mit Gelenk	180°	Kunststoffhalter

## KL-4007-500

### SCHLÜSSELVERLÄNGERUNG, universell, 380 mm



- Zum einfachen Verlängern von Schraubenschlüsseln und Winkelschraubendrehern
- Zum Lösen von festsitzenden Schraubverbindungen an schwer zugänglichen Stellen

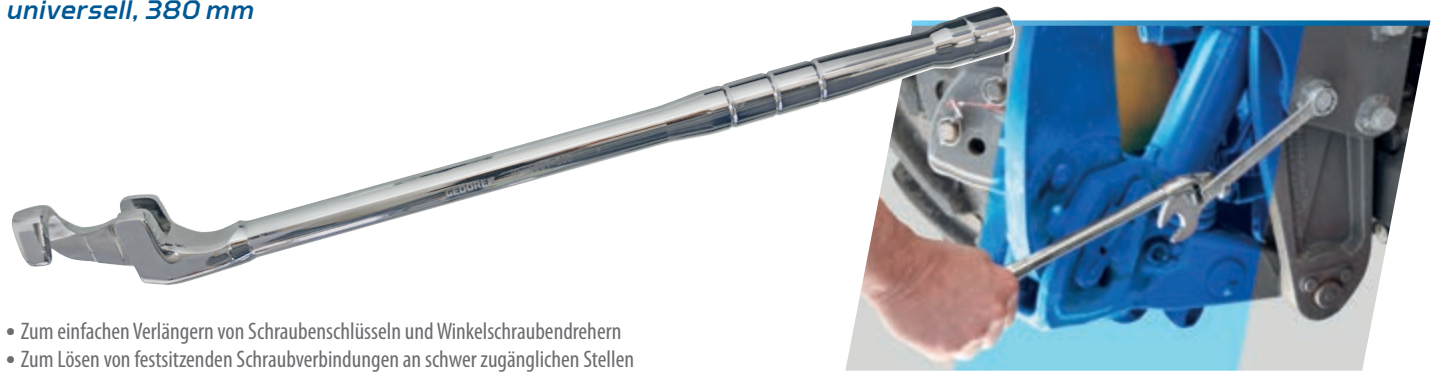

Code	No.	Länge	Gewicht
3406504	KL-4007-500	380 mm	1,4 kg

R93000005

## FEILENSATZ

3kt+4kt+Flach+Rund+Halb, 5tlg



GEDORE red



- Feilensatz in den gängigsten Ausführungen
- Ausführung nach DIN 7261 Form B, C, D, E, F
- 2-Komponenten-Griff, handschonende Kraftübertragung
- Mit Aufhängeloch
- Aus Spezialstahl
- In Kunststoff-Tasche

Code	No.	Klingenlänge	Gesamtlänge	Gewicht
3301597	R93000005	200 mm	310 mm	82 g

R19002676

## BEFESTIGUNGSCLIP-SET

mit Demontagehebel

GEDORE red



Universell passend für PKW, NKW und Transporter.

- Für Reparaturen an Türverkleidungen, Zierleisten, Kofferraumabdeckungen, Stoßfängern, etc.
- Mit großer Auswahl an gängigen Befestigungsclips und Spreiznieten
- Inkl. selbstklebenden Schaumstoffpads zur Geräuschdämpfung, Clips mit Kabelbindern und Demontagehebel



676tlg

Code	No.	Universell	Gewicht
3300220	R19002676	PKW, Transporter, NKW	960 g

KL-0194-190

## KUNSTSTOFFKEILE-SATZ



Universell einsetzbar an PKW, NKW und Transportern.

- Zur schonenden Demontage von Zierleisten, Verkleidungen, Schaltern, Dichtungen, etc.
- Viele unterschiedliche Profile
- Robuster und faserverstärkter Nylon-Kunststoff
- In einer übersichtlichen Aufbewahrungstasche

Code	No.	Länge	Aufbewahrung	Gewicht
3457087	KL-0194-190	180 mm	Rolltasche	1,2 kg

KLM-0101

## EXPERIENCE T-SHIRT

- Stretch-Jersey (190 g/m<sup>2</sup>): 95% Baumwolle / 5% Elasthan
- Oeko-Tex® Standard 100
- Hergestellt unter fairen Arbeitsbedingungen
- Applikationen auf Brust und Arm



Code	No.	Größe
3418758	KLM-0101-S	S
3419355	KLM-0101-M	M
3419363	KLM-0101-L	L
3419371	KLM-0101-XL	XL
3419398	KLM-0101-XXL	XXL

KLM-0202

## MKP LONGSLEEVE

- 100% Bio-Baumwolle (220 g/m<sup>2</sup>)
- Hergestellt unter fairen Arbeitsbedingungen
- Applikationen auf Brust, Rücken und Arm



Code	No.	Größe
3419401	KLM-0202-S	S
3419428	KLM-0202-M	M
3419436	KLM-0202-L	L
3419444	KLM-0202-XL	XL
3419452	KLM-0202-XXL	XXL

KLM-0402

## MPK SOFTSHELL-WESTE

- Atmungsaktiv mit dauerhaft wasserabweisender Beschichtung
- Winddichtes 3-Lagen-Membrangewebe
- Reißverschluss-Taschen, verstellbarer Gummizug im Saum
- Hergestellt unter fairen Arbeitsbedingungen
- Applikationen auf Vorderseite



Code	No.	Größe
3419517	KLM-0402-S	S
3419533	KLM-0402-M	M
3419541	KLM-0402-L	L
3419576	KLM-0402-XL	XL
3419584	KLM-0402-XXL	XXL

KL-5501 B Z

## FEDERSPANNER

mit mobilem Arbeitsgestell

Universell passend für nahezu alle McPherson Federbeine am Markt. Besonders passend bei rechts- oder linkssteigenden Federn, konischen Federn, exzentrischen Federn, Federn mit geringer Windungsanzahl, Federn mit starker oder unterschiedlicher Federsteigung, Federbeine mit Zuganschlagfeder sowie bei Federbeinen mit elektronischer Regelung und Sensorik.

- EINZIGARTIG, SCHNELL und SICHER, einfach BESSER!
- Spannt selbst stärkste Federn - E-MOBILITY-READY
- Schadenfreies Halten über das Dämpferrohr
- Sicheres Spannen direkt über den Federteller
- Federform und Steigung völlig irrelevant
- Keinerlei Eingriffe in die Feder nötig
- Maximale Anwendersicherheit
- Einfachste Handhabung
- Ein-Personen-Bedienung
- Hohe Belastbarkeit
- 4-fache Sicherheit
- Standfest und dennoch flexibel durch mobiles Arbeitsgestell
- Schneller Einsatz des Federspanners direkt beim Fahrzeug



Made in Germany



Code	No.	Federteller-Ø min.	Federteller-Ø max.	Arbeitsweg	max. Belastung	Antrieb (6-kant)
3469344	KL-5501 B Z	125 mm	220 mm	570 mm	15.000 N	24 mm

Ihr Fachhändler/Stempel:

**GEDORE**  
KLANN EXPERIENCE

**SOLUTIONS NEWS + PROMOTION**  
gültig vom 01.09. – 31.12.2024  
Nur solange der Vorrat reicht.

Lieferung ohne Deko.  
Technische Änderungen vorbehalten.  
Alle Angaben vorbehaltlich Satz- und Druckfehler.

**GEDORE Automotive GmbH**  
Breslauer Straße 41 | 78166 Donaueschingen | GERMANY  
Tel. +49 771 83223-0 | info.gam@gedore.com

**gedore-automotive.com**