

ELEKTROWERKZEUGE

VLP 18

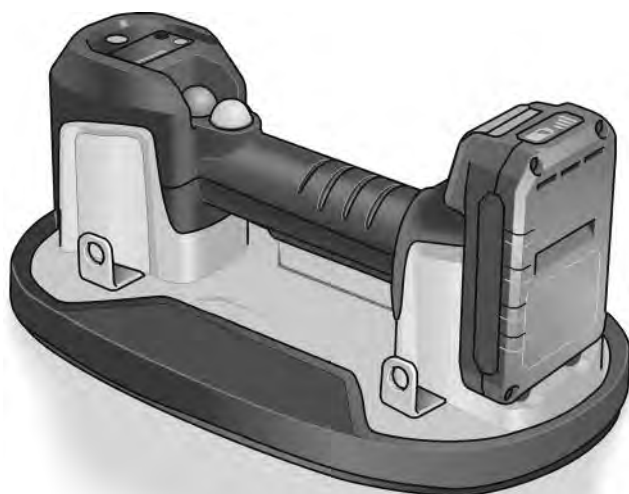

de	Originalbetriebsanleitung	3
en	Original operating instructions	17
fr	Notice d'instructions d'origine	31
it	Istruzioni per l'uso originali	45
es	Instrucciones de funcionamiento originales	59
pt	Instruções de serviço originais	73
nl	Originele gebruiksaanwijzing	87
da	Originale driftsvejledning	101
no	Originale driftsanvisningen	114
sv	Originalbruksanvisning	127
hr	Originalna uputa za rad	140
sl	Izvimo navodilo za obratovanje	153
ro	Instrucțiuni de funcționare originale	166
bg	Оригинално упътване за експлоатация	180
ru	Оригинальная инструкция по эксплуатации	195
et	Originaalkasutusjuhend	211
lt	Originali naudojimo instrukcija	224
lv	Lietošanas pamācības oriģināls	237
ar	ترجمة لإرشادات التشغيل الأصلية	263

Inhalt

Verwendete Symbole	3
Symbole am Gerät	3
Zu Ihrer Sicherheit	3
Geräusch und Vibration	8
Technische Daten	9
Auf einen Blick	10
Gebrauchsanweisung	11
Wartung und Pflege	15
Entsorgungshinweise	16
CE-Konformität	16
Haftungsausschluss	16

Verwendete Symbole



WARNUNG!

Bezeichnet eine unmittelbar drohende Gefahr. Bei Nichtbeachten des Hinweises drohen Tod oder schwerste Verletzungen.



VORSICHT!

Bezeichnet eine möglicherweise gefährliche Situation. Bei Nichtbeachten des Hinweises drohen Verletzungen oder Sachschäden.



HINWEIS

Bezeichnet Anwendungstipps und wichtige Informationen.

Symbole am Gerät



Vor Inbetriebnahme
Bedienungsanleitung lesen!



Schutzhandschuhe tragen!



Schutzschuhe tragen!



Entsorgungshinweis für das
Altgerät (siehe Seite 16)!

Zu Ihrer Sicherheit



WARNUNG!

Vor Gebrauch des Elektrowerkzeugs lesen und danach handeln:

- die vorliegende Bedienungsanleitung,
- die „Allgemeinen Sicherheitshinweise“ zum Umgang mit Elektrowerkzeugen im beigelegten Heft (Schriften-Nr.: 315.915),
- die für den Einsatzort geltenden Regeln und Vorschriften zur Unfallverhütung.

Dieses Elektrowerkzeug ist nach dem Stand der Technik und den anerkannten

sicherheitstechnischen Regeln gebaut. Dennoch können bei seinem Gebrauch Gefahren für Leib und Leben des Benutzers oder Dritter bzw. Schäden an der Maschine oder an anderen Sachwerten entstehen.

- Das Elektrowerkzeug ist nur zu benutzen
- für die bestimmungsgemäße Verwendung,
 - in sicherheitstechnisch einwandfreiem Zustand.

Die Sicherheit beeinträchtigende Störungen umgehend beseitigen.

Bestimmungsgemäße Verwendung

Der Akku-Vakuumheber VLP 18 ist bestimmt

- für den gewerblichen Einsatz in Industrie und Handwerk,

- zum Heben, Bewegen und Platzieren von Gegenständen wie Fliesen, Steinplatten, Trockenbauwänden, Glas und Möbeln mit einem Maximalgewicht von 130 kg,
- zur Verwendung mit trockenem, rauem und leicht porösem Material.

Der Akku-Vakuumheber VLP 18 ist nicht bestimmt

- als loses Lastaufnahmemittel für Krane, Hubwerke oder handgeführte Manipulatoren,
- zum Klettern oder zur Sicherung eines menschlichen Körpers in irgendeiner Weise,
- zum Klettern oder Tragen des Gewichts einer Person,
- um Objekte zu heben, zu bewegen oder zu platzieren, die aus stark porösem, weichem/flexiblem oder bröckeligem Material bestehen, z. B. einfache Pappkartons, Styropor, trocken gegossene Pflastersteine, gepresster Sand oder Beton schlechter Qualität.



WARNUNG!

Die Verwendung des Gerätes zum Klettern oder zu einem anderen nicht bestimmungsgemäßen Zweck kann zu Verletzungen oder zum Tod führen.

Sicherheitshinweise



WARNUNG!

Lesen Sie alle Sicherheitshinweise und Anweisungen. Versäumnisse bei der Einhaltung der Sicherheitshinweise und Anweisungen können elektrischen Schlag, Brand und/oder schwere Verletzungen zur Folge haben. Bewahren Sie alle Sicherheitshinweise und Anweisungen für die Zukunft auf.

- Dieses Produkt ist nicht für die Verwendung durch Personen (einschließlich Kinder) mit körperlichen, sensorischen oder geistigen Behinderungen oder Personen ohne entsprechende Erfahrungen und/oder Kenntnisse bestimmt.
- Das Gerät darf nur von Personen benutzt werden, die damit vertraut sind, die in der sicheren Handhabung geschult wurden und die die daraus resultierenden Gefahren verstehen. Das Gerät ist nicht für den Gebrauch durch Kinder bestimmt.
- Kinder müssen beaufsichtigt werden, um sicherzustellen, dass sie das Gerät nicht unangemessen verwenden. Lassen Sie nicht zu, dass unbeaufsichtigte Kinder das Gerät reinigen oder Wartungsarbeiten durchführen.
- Halten Sie den Arbeitsbereich sauber und achten Sie auf gute Beleuchtung. Unaufgeräumte Werkbänke und dunkle Bereiche begünstigen Unfälle.
- Betreiben Sie das Elektrowerkzeug nicht in einer explosiven Atmosphäre, wie z. B. in der Nähe von brennbaren Flüssigkeiten, Gasen oder Staub. Das Elektrowerkzeug erzeugt Funken, die Staub bzw. Dämpfe entzünden können.
- Halten Sie Kinder und Unbeteiligte fern, während Sie das Elektrowerkzeug bedienen. Ablenkungen können Sie die Kontrolle verlieren lassen.
- Der Stecker des Elektrowerkzeugs muss in die Steckdose passen. Nehmen Sie niemals irgendwelche Änderungen am Stecker vor. Verwenden Sie keine Zwischenstecker mit geerdeten

Elektrowerkzeugen. Nur mit unverändertem Steckern und den passenden Steckdosen wird das Risiko eines Stromschlags verringert.

- Vermeiden Sie jeglichen Körperkontakt mit geerdeten oder geerdeten Oberflächen wie Rohren, Heizkörpern, Herden und Kühlschränken. Das Risiko eines Stromschlags ist erhöht, wenn Ihr Körper geerdet ist.
- Setzen Sie das Elektrowerkzeug weder Regen noch Feuchtigkeit aus. Wenn Wasser in ein Elektrowerkzeug eindringt, erhöht sich das Risiko eines Stromschlags.
- Missbrauchen Sie das Kabel nicht. Verwenden Sie das Kabel niemals zum Tragen, Ziehen oder Abstecken des Elektrowerkzeugs. Halten Sie das Kabel von Hitze, Öl, scharfen Kanten und beweglichen Teilen fern. Beschädigte oder verknottete Kabel erhöhen das Risiko eines Stromschlags.
- Wenn Sie ein Elektrowerkzeug im Freien betreiben, verwenden Sie ein für den Außeneinsatz geeignetes Verlängerungskabel. Ein für den Außeneinsatz geeignetes Kabel verringert das Risiko eines Stromschlags.
- Wenn der Einsatz des Elektrowerkzeugs an einem feuchten Ort unvermeidlich ist, verwenden Sie eine durch einen Fehlerstromschutzschalter (FI-Schalter) geschützte Stromversorgung. Ein FI-Schalter verringert das Risiko eines Stromschlags.
- Bleiben Sie aufmerksam, achten Sie darauf, was Sie tun und benutzen Sie Ihren gesunden Menschenverstand, wenn Sie ein Elektrowerkzeug bedienen. Verwenden Sie ein Elektrowerkzeug nicht, wenn Sie müde sind oder unter dem Einfluss von Drogen, Alkohol oder Medikamenten stehen. Ein Moment der Unachtsamkeit bei der Bedienung eines Elektrowerkzeugs kann zu schweren Verletzungen führen.
- Verwenden Sie persönliche Schutzausrüstung. Tragen Sie immer eine Schutzbrille. Schutzausrüstung wie eine Staubmaske, rutschfeste Sicherheitsschuhe, ein Schutzhelm oder ein Gehörschutz, die den Bedingungen

- entsprechend verwendet werden, verringern das Risiko von Verletzungen.
- **Vermeiden Sie einunbeabsichtigtes Starten. Vergewissern Sie sich, dass der Schalter ausgeschaltet ist, bevor Sie das Werkzeug an eine Stromquelle und/oder einen Akku anschließen und es in die Hand nehmen bzw. herumtragen.** Das Tragen von Elektrowerkzeug mit dem Finger auf dem Schalter oder das Bestromen von Elektrowerkzeug, dessen Schalter eingeschaltet ist, begünstigt Unfälle.
 - **Entfernen Sie vor dem Einschaltendes Elektrowerkzeugs alle Einstellschlüssel und Schraubenschlüssel.** Ein Schraubenschlüssel oder Schlüssel, der an einem rotierenden Teil des Elektrowerkzeugs befestigt bleibt, kann zu Verletzungen führen.
 - **Strecken Sie sich nicht zu weit aus. Achten Sie stets auf einen sicheren Stand und ihr Gleichgewicht.** Dies ermöglicht eine bessere Steuerung des Elektrowerkzeugs in unerwarteten Situationen.
 - **Kleiden Sie sich angemessen. Tragen Sie keine weite Kleidung oder Schmuck. Halten Sie Ihre Haare und Kleidung von beweglichen Teilen fern.** Lose Kleidung, Schmuck oder lange Haare können sich in beweglichen Teilen verfangen.
 - **Wenn Vorrichtungen für den Anschluss von Staubabsaug- und -auffangvorrichtungen vorhanden sind, stellen Sie sicher, dass diese angeschlossen sind und ordnungsgemäß verwendet werden.** Die Beseitigung von Staub kann das Risiko von staubbedingten Gefahren verringern.
 - **Stellen Sie sicher, dass Sie aufgrund der Vertrautheit, die Sie durch den häufigen Gebrauch von Werkzeug erlangt haben, weder unachtsam werden noch die Grundsätze der Werkzeugsicherheit ignorieren.** Eine unvorsichtige Handlung kann im Bruchteil einer Sekunde zu schweren Verletzungen führen.
 - **Verwenden Sie das Elektrowerkzeug nicht mit Gewalt. Verwenden Sie das richtige Elektrowerkzeug für Ihren Anwendungsfall.** Das richtige Elektrowerkzeug erledigt die Arbeit besser und sicherer mit der Geschwindigkeit, für die es entwickelt wurde.
 - **Verwenden Sie das Elektrowerkzeug nicht, wenn sich der Schalter nur schwer ein- und ausschalten lässt.** Jedes Elektrowerkzeug, das nicht mit dem Schalter gesteuert werden kann, ist gefährlich und muss repariert werden.
 - **Ziehen Sie den Stecker aus der Steckdose und/oder entfernen Sie den Akku, falls er entnommen werden kann, aus dem Elektrowerkzeug, bevor Sie Einstellungen vornehmen, Zubehörteile wechseln oder Elektrowerkzeuge aufbewahren.** Solche vorbeugenden Sicherheitsmaßnahmen verringern das Risiko, das Elektrowerkzeug versehentlich zu starten.
 - **Bewahren Sie derzeit nicht im Einsatz befindliches Elektrowerkzeug außerhalb der Reichweite von Kindern auf und halten Sie Personen, die mit dem Elektrowerkzeug oder dieser Anleitung nicht vertraut sind, von der Verwendung des Elektrowerkzeugs ab.** Elektrowerkzeug ist in den Händen ungeschulter Benutzer gefährlich.
 - **Pflegen Sie das Elektrowerkzeug. Prüfen Sie, ob die beweglichen Teile falsch ausgerichtet sind oder klemmen, ob Teile gebrochen sind oder ob andere Bedingungen vorliegen, die den Betrieb des Elektrowerkzeugs beeinträchtigen könnten.** Wenn das Elektrowerkzeug beschädigt ist, lassen Sie es vor der Verwendung reparieren. Viele Unfälle werden durch schlecht gewartete Elektrowerkzeuge verursacht.
 - **Halten Sie Schneidwerkzeuge scharf und sauber.** Ordnungsgemäß gewartete Schneidwerkzeuge mit scharfen Schneidkanten sind weniger anfällig für Verklemmungen und lassen sich leichter steuern.
 - **Verwenden Sie das Elektrowerkzeug, das Zubehör, die Werkzeug-Bits usw. gemäß dieser Anleitung und unter Berücksichtigung der Arbeitsbedingungen und der auszuführenden Arbeiten.** Die Verwendung des Elektrowerkzeugs für andere als die vorgesehenen Arbeiten kann eine gefährliche Situation zur Folge haben.

- **Halten Sie Griffe und Greifflächen trocken, sauber und frei von Öl und Fett.** Rutschige Griffe und Griffflächen verhindern die sichere Handhabung und Steuerung des Werkzeugs in unerwarteten Situationen.

Sicherheitshinweise zum Vakuumbheberät

- **Versuchen Sie niemals, die Last mit Gewalt abzureißen.** Die Last kann zu Quetschverletzungen an Händen und Füßen führen bzw. der Gegenstand und das Werkzeug selbst Schaden nehmen.
- **Versuchen Sie nicht, Gegenstände mit einem Gewicht von mehr als 170 kg anzuheben.** Es besteht die Gefahr, dass die Last herunterfällt.
- **Das kann Quetschverletzungen an Händen und Füßen zur Folge haben bzw. der Gegenstand und das Werkzeug selbst können Schaden nehmen.** Achten Sie darauf, das Werkzeug beim Heben, Bewegen und Ablegen von Gegenständen nicht zu schütteln. Achten Sie darauf, die Last beim Heben, Bewegen und Ablegen von Gegenständen nicht zu schwingen oder zu schütteln. Verwenden Sie das Werkzeug nicht, wenn die Dichtung abgenutzt ist. Heben und tragen Sie die Last mit gleichmäßiger Geschwindigkeit und vermeiden Sie plötzliche scharfe und starke Bewegungen.
- **Verwenden Sie das Werkzeug nicht bei niedrigem Akkustand.** Es besteht Verletzungsgefahr und die Gefahr von Schäden am zu hebenden Material.
- **Wenn die Dichtungskraft spürbar nachlässt, obwohl der Akku vollgeladen ist, überprüfen Sie die Schaumstoffdichtung auf Verschleiß oder Schäden.** Versuchen Sie nicht, Lasten mit dem Werkzeug anzuheben, bevor die Dichtung ersetzt wurde.
- **Gehen Sie vorsichtig vor, wenn Sie große, dünne und flexible Platten wie Gipskarton, Karton, Kunststoff, Sperrholz, dünne Bleche usw. anheben.** Dünne Platten neigen dazu, sich zu verbiegen, und können sich unerwartet über ihren Grenzwert hinaus krümmen und vom Werkzeug lösen.
- **Befestigen Sie das Werkzeug nicht auf offensichtlich nassen Oberflächen.** Die internen Bauteile sind nicht wasserdicht. Wenn Wasser in die Luftleitungen gesaugt wird, kann dies zu dauerhaften Schäden am Werkzeug führen. Das Werkzeug ist nicht wasserdicht. Seien Sie daher äußerst vorsichtig, wenn Sie ihn bei Regen oder Feuchtigkeit verwenden.
- **Lassen Sie das Werkzeug niemals aus einer Höhe von mehr als 1,5 Metern (Brusthöhe) zu Boden fallen.** Wenn es versehentlich heruntergefallen ist, untersuchen Sie die Dichtungslippen auf Schäden.
- **Stellen Sie keine schweren Gegenstände auf das Werkzeug.**
- **Setzen Sie das digitale Display nicht für längere Zeit direkter Sonneneinstrahlung aus und halten Sie es von starken Wärmequellen fern.** Extreme Hitze kann das Display beschädigen und seine Lesbarkeit einschränken. Ein beschädigtes Display beeinträchtigt nicht unbedingt die Funktionalität des Werkzeugs.
- **Decken Sie das Werkzeug nicht ab, um sein Überhitzen zu vermeiden.**
- **Stellen Sie sicher, dass der Netzschalter vor dem Transport und beider Lagerung des Werkzeugs ausgeschaltet ist.** Achten Sie darauf, dass das Werkzeug nicht versehentlich eingeschaltet werden kann.
- **Verwenden Sie nur Original-Akkus mit der auf dem Typenschild Ihres Elektrowerkzeugs angegebenen Spannung.** Bei Gebrauch anderer Akkus, z. B. Nachahmungen, aufgearbeiteter Akkus oder Fremdfabrikaten, besteht die Gefahr von Verletzungen sowie Sachschäden durch explodierende Akkus.



WARNUNG!

Wenn die Sicherheitsvorkehrungen nicht eingehalten werden, kann die Last ohne Vorwarnung fallen! Das Elektrowerkzeug erzeugt einen starken Unterdruck.

Ein solches Versagen kann sehr plötzlich und ohne jegliches fühlbares Anzeichen oder eine Vorwarnung auftreten, wenn die Dichtung beschädigt ist oder das zulässige Höchstgewicht überschritten wird bzw. ein anderer Faktor eintritt, der dazu führt, dass

der Unterdruck spontan nachlässt. Es ist nicht zu bemerken, wenn sich die Last löst und es gibt keine Möglichkeit, sie aufzuhalten oder aufzufangen. Dies stellt ein hohes Risiko dar, insbesondere bei schweren Lasten. Daher sollten alle möglichen Sicherheitsvorkehrungen in vollem Umfang getroffen werden.



HINWEIS

Aufgrund des hohen Drucks, den das Elektrowerkzeug erzeugt, wird dringend empfohlen das Elektrowerkzeug nicht auf Glas mit einer Dicke von weniger als 6 mm zu befestigen. Glas, das dünner als 6 mm ist, kann beschädigt werden.

Verwendung und Sicherheit von Schaumstoffdichtungen

Die Schaumstoffdichtung besteht aus zwei Teilen: dem schwarzem Schaumstoff und der roten Silikondichtung. Der schwarze Schaumstoff dient meist zur Erzeugung des anfänglichen Unterdrucks. Sobald der Schaumstoff komprimiert ist, sorgt die rote Dichtung für die dauerhafteste und stärkste Haftung. Solange die anfängliche Haftung gebildet wird, um einen Sog zu erzeugen, wird auch die "starke" Dichtung gebildet. Die Schaumstoffdichtung verwendet eine patentierte Technologie und ist eine der Hauptkomponenten des Werkzeuges. Sie sollte mit Vorsicht behandelt werden, da ihr Zustand sich direkt auf die Gesamtleistung und Sicherheit des Werkzeugs auswirkt.

- **Die Dichtung übersteht unbeschadet schätzungsweise 900 Kompressionszyklen, je nach Kraft und Dauer der Kompression.**
- **Reiben Sie niemals mit rauen Oberflächen über die Dichtung.** Das Dichtungsmaterial ist stark anfällig für parallele Abnutzung (bewegt sich parallel zur rauen Oberfläche bei Gleitzugbewegung). Heben Sie das Werkzeug auf sehr rauen Oberflächen senkrecht nach oben. Wird die Dichtung über eine glatte Oberfläche wie Granit gerieben, die dick mit Schleifmittel (grobem Sand) beschichtet ist, nimmt die Dichtung Schaden, wodurch sich die Last unerwartet lösen kann.

- **Oberflächen mit sehr scharfen Kanten sollten nicht im Parallelgriff angehoben werden.** Kanten, die schärfer als 45 Grad sind, können die Dichtung beschädigen und zu einem plötzlichen Abfall des Unterdrucks und einem plötzlichen Lösen der Last führen. Der Motor sollte immer eingeschaltet sein.
- **Bewahren Sie die Dichtung immer mit einer harten Abdeckung auf. Die Dichtung kann bei der Lagerung leicht durch scharfe Ecken und Kantenbeschädigt werden.** Die Dichtung sollte nicht zusammen mit scharfem Werkzeug oder in Kontakt mit harten Gegenständen aufbewahrt werden (z. B. in einem Werkzeugkasten).
- **Tauchen Sie die Dichtung nicht in Wasser. Die Schaumstoffdichtung ist hochsaugfähig.** Solange die Dichtung nicht vollständig in Wasser getaucht und durchnässt wird, beeinträchtigt ein kurzes Benetzen mit Wasser ihre Leistung nicht. Falls sie vollständig mit Wasser getränkt wurde, kann sie in der Hand wie ein Schwamm ausgedrückt werden, um sie ohne Schaden zu trocknen. Es wird empfohlen, nur eine trockene Dichtung zu verwenden, um zu verhindern, dass Wasser in die Luftleitungen gelangt und ins Innere des Gehäuses gesaugt wird.



VORSICHT!

Die Dichtung darf nicht in Öl getaucht oder in der Nähe von Produkten auf Ölbasis verwendet werden. Öl und Ölprodukte (Maschinenöl + Schmiermittel) führen zu dauerhaften Schäden an der Dichtung und können nicht entfernt werden. Wenn die Dichtung Öl aufgesaugt hat, muss sie sicher entsorgt, der Fuß gereinigt und die Dichtung ersetzt werden.



VORSICHT!

Die Dichtung darf nicht in chemische Lösungsmittel getaucht oder in deren Nähe verwendet werden. Kerosin, Aceton, Terpentin, Benzol, Säuren usw. sowie in geschlossenen Räumen sogar deren Dämpfe und dünne, oberflächliche Beschichtungen können zu Schäden an der Dichtung führen, deren Struktur beschädigen und ein Versagen zur Folge haben.

Sicherheitshinweise zum Umgang mit Akku

- **Öffnen Sie den Akku nicht.** Es besteht die Gefahr eines Kurzschlusses.
- **Schützen Sie den Akku vor Hitze, z. B. auch vor dauernder Sonneneinstrahlung, Feuer, Wasser und Feuchtigkeit.** Es besteht Explosionsgefahr.
- **Bei Beschädigung und unsachgemäßem Gebrauch des Akkus können Dämpfe austreten.** Führen Sie Frischluft zu und suchen Sie bei Beschwerden einen Arzt auf. Die Dämpfe können die Atemwege reizen.
- **Bei falscher Anwendung kann Flüssigkeit aus dem Akku austreten. Vermeiden Sie den Kontakt damit. Bei zufälligem Kontakt mit Wasser abspülen. Wenn die Flüssigkeit in die Augen kommt, nehmen Sie zusätzlich ärztliche Hilfe in Anspruch.** Austretende Akkuflüssigkeit kann zu Hautreizungen oder Verbrennungen führen.
- **Verwenden Sie FLEX Akkus nur in Verbindung mit FLEX Maschinen und FLEX Zubehören.** Nur so wird der Akku gegen gefährliche Überlastung geschützt.
- **Laden Sie die Akkus nur mit Ladegeräten auf, die vom Hersteller empfohlen werden.** Durch ein Ladegerät, das für eine bestimmte Art von Akkus geeignet ist, besteht Brandgefahr, wenn es mit anderen Akkus verwendet wird.
- **Durch spitze Gegenstände wie z. B. Nagel oder Schraubenzieher oder durch äußere Krafteinwirkung kann der Akku beschädigt werden.** Es kann zu einem internen Kurzschluss kommen und der Akku brennen, rauchen, explodieren oder überhitzen.

Weitere Sicherheitshinweise

- Zur Kennzeichnung des Gerätes nur Klebschilder verwenden. Keine Löcher in das Gehäuse bohren.
- Nennspannung und Spannungsangabe auf dem Typschild muss übereinstimmen.

Geräusch und Vibration



HINWEIS

Werte für den A-bewertete Geräuschpegel sowie die Schwingungsgesamtwerte der Tabelle „Technische Daten“ entnehmen. Die Geräusch- und Schwingungswerte wurden entsprechend EN 60335 ermittelt.



WARNUNG!

Die angegebenen Messwerte gelten für neue Geräte. Im täglichen Einsatz verändern sich Geräusch- und Schwingungswerte.



HINWEIS

Der in diesen Anweisungen angegebene Schwingungspegel ist entsprechend einem in EN 60335 genormten Messverfahren gemessen worden und kann für den Vergleich von Elektrowerkzeugen miteinander verwendet werden. Er eignet sich auch für eine vorläufige Einschätzung der Schwingungsbelastung. Der angegebene Schwingungspegel repräsentiert die hauptsächlichsten Anwendungen des Elektrowerkzeugs. Wenn allerdings das Elektrowerkzeug für andere Anwendungen, mit abweichenden Einsatzwerkzeugen oder ungenügender Wartung eingesetzt wird, kann der Schwingungspegel abweichen. Dies kann die Schwingungsbelastung über den gesamten Arbeitszeitraum deutlich erhöhen. Für eine genaue Abschätzung der Schwingungsbelastung sollten auch die Zeiten berücksichtigt werden, in denen das Gerät abgeschaltet ist oder zwar läuft, aber nicht tatsächlich im Einsatz ist. Dies kann die Schwingungsbelastung über den gesamten Arbeitszeitraum deutlich reduzieren.

Legen Sie zusätzliche Sicherheitsmaßnahmen zum Schutz des Bedieners vor der Wirkung von Schwingungen fest wie zum Beispiel: Wartung von Elektrowerkzeug und Einsatzwerkzeugen, Warmhalten der Hände, Organisation der Arbeitsabläufe.



VORSICHT!

Bei einem Schalldruck über 85 dB(A) Gehörschutz tragen.

Technische Daten

Gerät		VLP 18
Typ		Akku-Vakuumheber
Nennspannung	V	18
Akku		AP 18.0/2,5 AP 18.0/5,0 AP 18.0/8,0
Geräteabmessungen (LxBxH)	mm	305x190x147
zul. Tragfähigkeit (F_{max})	kg	130
max. Unterdruck	bar	0,85
Gewicht entsprechend „EPTA-procedere 1/2003“(ohne Akku)	kg	1,38
Gewicht Akku - 2,5 Ah - 5,0 Ah - 8,0 Ah	kg	0,42 0,72 1,10
A-bewerteter Geräuschpegel entsprechend EN 60335 (siehe „Geräusch und Vibration“):		
Schalldruckpegel LpA	dB(A)	59
Schalleistungspegel LWA	dB(A)	70
Unsicherheit K	db	3,0
Schwingungsgesamtwert entsprechend EN 60335 (siehe „Geräusch und Vibration“):		
Emissionswert a_h	m/s ²	<2,5
Unsicherheit K	m/s ²	1,5

Auf einen Blick

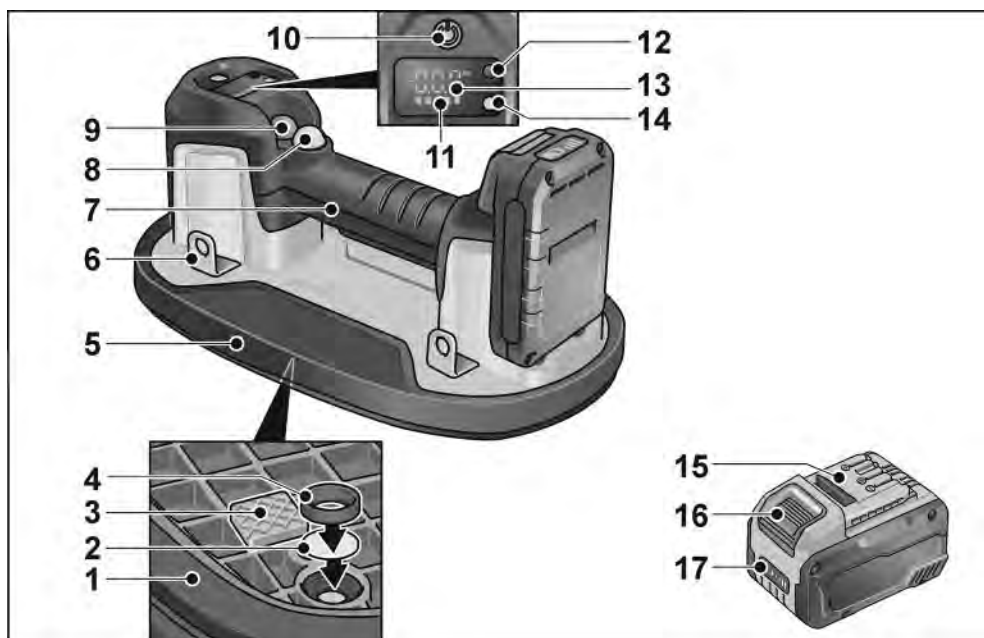

- | | | | |
|----|-----------------------------|----|-------------------------------------|
| 1 | Schaumstoffdichtung | 11 | Akkuzustand-Anzeige (Gerät) |
| 2 | Luftfiltermatte | 12 | Wahltaste für Maßeinheit |
| 3 | Abstandshalter | 13 | Anzeige mit ausgewählter Maßeinheit |
| 4 | Luftfilter-Verschlussring | 14 | Betriebsstatusanzeige |
| 5 | Grundplatte | 15 | Li-Ion-Akku (2,5 Ah/5,0 Ah/8,0 Ah) |
| 6 | Befestigungsglaschen | 16 | Entriegelungstaste für Akku |
| 7 | Handgriff | 17 | Akkuzustands-Anzeige (Akku) |
| 8 | Pumpenstarttaster (schwarz) | | |
| 9 | Vakuumablasttaster (rot) | | |
| 10 | Taster | | |
| | Zum Ein- und Ausschalten. | | |

Gebrauchsanweisung



WARNUNG!

Vor allen Arbeiten am Gerät den Akku entnehmen.

Vor der Inbetriebnahme

Gerät und Zubehör auspacken und auf Vollständigkeit der Lieferung und Transportschäden kontrollieren.



HINWEIS

Die Akkus sind bei Lieferung nicht vollständig geladen. Vor dem ersten Betrieb die Akkus vollständig laden. Siehe dazu Bedienungsanleitung des Ladegerätes.

Akku einsetzen/wechseln



- Geladenen Akku bis zum vollständigen Einrasten in das Gerät eindrücken.

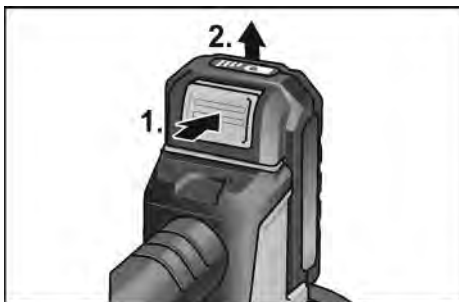

- Zum Entnehmen die Entriegelungstasten drücken (1.) und Akku herausziehen (2.).



VORSICHT!

Bei Nichtgebrauch die Kontakte des Akkus schützen. Lose Metallteile können die Kontakte kurzschließen, es besteht Explosions- und Brandgefahr!

Ladezustand des Akkus

- Durch Drücken der Taste kann an den LED der Akkuzustands-Anzeige der Ladezustand geprüft werden.

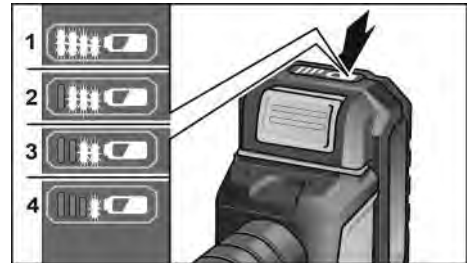

Die Anzeige erlischt nach 5 Sekunden.

Blinkt eine der LED, muss der Akku geladen werden. Wenn nach dem Drücken der Taste keine LED leuchtet, ist der Akku defekt und muss ersetzt werden.

Ein- und Ausschalten



- Zum Einschalten Taster (10) drücken.



- Zum Ausschalten Taster (10) nochmals drücken.

Arbeiten mit dem Vakuumheber

- Gerät einschalten.
- Die Betriebsstatusanzeige am Gerät leuchtet rot und das digitale Display zeigt den verfügbaren Akkuladestand und den aktuellen Druck an.

i HINWEIS

Sobald der letzte Balken der Akkuladungsanzeige am Gerät rot blinkt, den Akku des Gerätes laden.

! VORSICHT!

Die Verwendung des Gerätes bei niedrigem Akkuladestand kann zu Verletzungen und Schäden am zu hebenden Material führen. Es wird empfohlen, den Akku vollständig zu laden, bevor Sie das Gerät verwenden.

Ansaugen des Gerätes an den Gegenstand

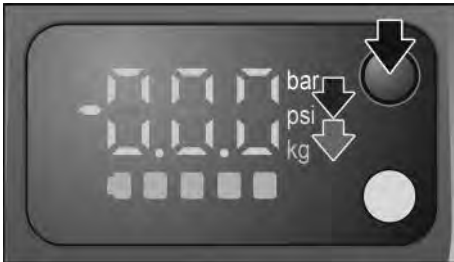

- Optional die Wahl taste für die Maßeinheit drücken, um die Druckeinheit von bar auf psi und die Gewichtseinheit von kg auf lbs zu ändern.
- Das Gerät fest auf der Oberfläche des Gegenstandes platzieren, welcher angehoben werden soll.

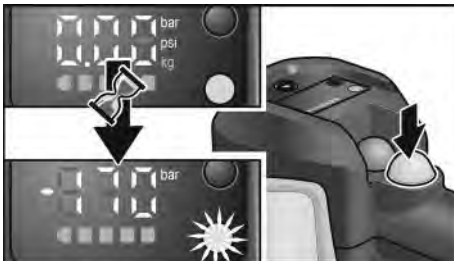

- Die schwarze Pumpenstarttaste drücken. Die Betriebsstatusanzeige blinkt rot. Die Pumpe startet und innerhalb von Sekunden wird die Haftung mit der Last

hergestellt. Wenn der Unterdruck den maximalen Wert erreicht, wird die Betriebsstatusanzeige grün und der Motor stoppt automatisch.



- Den Gegenstand heben und bewegen.

i HINWEIS

Wenn Sie Materialien mit staubigen, schmutzigen oder feuchten Oberflächen anheben, vorher den Staub und Schmutz weitestgehend entfernen. Das Gerät schaltet die Pumpe automatisch ein und aus, um den für ein sicheres Heben erforderlichen Druck aufrechtzuerhalten.

i HINWEIS

Für die maximale Sicherheit das Display auf Gewichtseinheiten (kg/lbs) schalten und die angezeigten Werte mit der zu hebenden Last vergleichen, siehe Tabelle "Maximale Hebekraft". Keine Lasten anheben, die schwerer als der angezeigte Wert sind.

Heben beenden

Nach dem Heben und sicheren Ablegen des Gegenstandes:

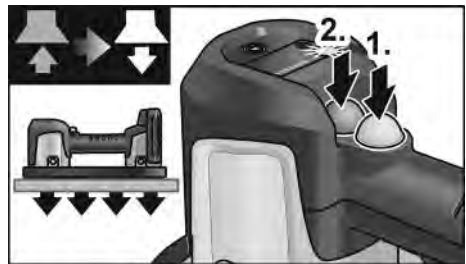

- Die schwarze Pumpenstarttaste drücken, um die Vakuumpumpe anzuhalten (1.).
- Anschließend die rote Vakuumbasstaste drücken, um die Haftung aufzuheben und das Objekt freizugeben (2.).

Tragegurt befestigen

Um mit dem Gerät Gegenstände einfacher und sicher transportieren zu können, kann ein Tragegurt befestigt werden.

Der Tragegurt ist als Zubehör erhältlich.

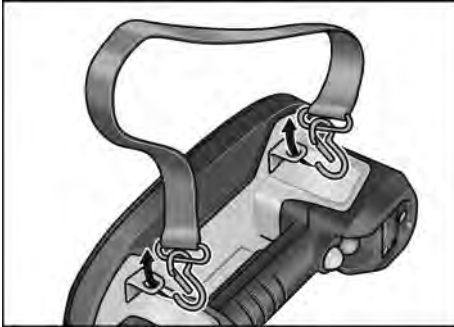

- Den Tragegurt mit den Haken an zwei beliebigen Befestigungsglaschen befestigen.

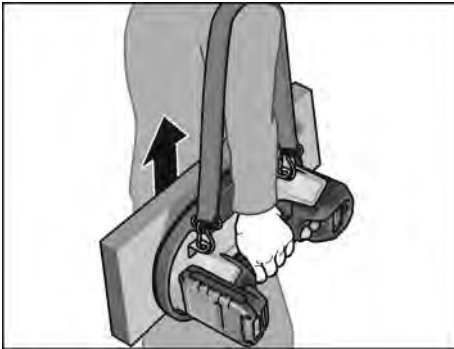

Arbeitshinweise

Hebekapazität

i HINWEIS

Das Gerät wurde unter idealen Testbedingungen mit einer maximalen Hebekraft von 260 kg (570 lbs) getestet. Dieser Wert ist allerdings die Bruchgrenze und darf bei realen Anwendungen niemals erreicht werden.

Die offiziell zulässige Tragfähigkeit ist im Verhältnis von 2:1 auf nicht porösen Oberflächen auf 130 kg festgelegt.

Die zulässige Tragfähigkeit von 130 kg ist die Hälfte der unter idealen Bedingungen getesteten maximalen Hebekraft (260 kg)

und sollte bei Arbeiten eingehalten werden, ungeachtet der maximalen Hebekraft.

Auf keinen Fall sollten mehr als 130 kg zum Heben verwendet werden.



- Tragfähigkeit: 130 kg auf nicht porösen Oberflächen

Stets den angezeigten Druck/Kraft auf dem LED-Display im Auge behalten, wenn unterschiedliche Materialien gehoben werden. Nicht nur auf die Tabelle mit den geschätzten maximalen Hebekräften verlassen. Je nach spezifischen Anwendungsfall können verschiedene Faktoren die Hebefähigkeit des Gerätes verringern.

Maximale Hebekräfte (geschätzt), getestet an verschiedenen Materialien:

	Senkrechte Haltekraft (kg)	Parallele Haltekraft (kg)
Glas	170	120
Keramikfliese	170	120
Metall	110	
Plastik	100	
Holz	100	65
Unterbeton	80	
Trockenguss-Pflastersteine	80	
Gipskarton	75	65

i HINWEIS

Wenn der Unterdruck unter -0,65 bar (-65 kPa) fällt, startet das Gerät die Pumpe automatisch neu (wenn die Pumpe eingeschaltet ist) und erreicht so den für den Gebrauch erforderlichen Druck.

Für stark unebene Gegenstände ist eine anschiessamere Dichtung als Zubehör erhältlich!

Hebetechniken



HINWEIS

Bedenken Sie, was Sie heben wollen und wie Sie es heben werden. Dabei auf das Gewicht des Gegenstandes achten.

- Sicherstellen, ob der Gegenstand alleine gehoben werden kann.
- Sicherstellen, dass der Arbeitsbereich eben, trocken und frei von Hindernissen ist.
- Weg überprüfen! Sicherstellen, dass der Hebeweg frei ist. Stolperfallen und Hindernisse entfernen.
- Prüfen auf nasse oder glatte Oberflächen.
- Ergonomische Ausrüstung verwenden.
- Hebehilfen wie Gabelstapler, Sackkarren, Gerätewagen, Gabelhubwagen oder Hebebühnen verwenden.
- Sicherstellen, dass Sie entsprechend geschult sind, bevor Sie die Ausrüstung benutzen.
- Bei Bedarf Unterstützung holen. Sperrige oder schwere Lasten zu zweit heben. Auf gleichzeitiges Heben achten und die Last gerade halten.

Diagonales Anheben



HINWEIS

Verwenden Sie diese Grundhebetechnik für kleine Gegenstände, indem Sie sich über die Last stellen und sie breitbeinig anheben.

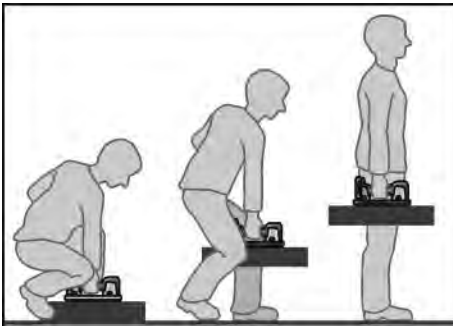

- So nah wie möglich an den Gegenstand herangehen.
- Breitbeinig hinstellen, mit einem Fuß vor und einem Fuß seitlich zum Gegenstand, um ein gutes Gleichgewicht zu halten.
- Den Rücken gerade halten und drücken Sie Ihr Gesäß nach außen. Beugen Sie sich mit den Beinen und der Hüfte zu dem Gegenstand herunter.

- Den Gegenstand so nah wie möglich an sich heran bewegen.
- Die Hand (auf derselben Seite wie der Fuß, der vor den Gegenstand gestellt ist) auf die Seite des Gegenstands legen, die am weitesten von Ihnen entfernt ist.
- Die Last mit freier Hand sichern, während die Last angehoben und das Gerät mit einer Hand gehalten wird.
- Vor dem Heben die Rumpfmuskulatur anspannen, geradeaus nach vorne schauen und den Rücken steif und gerade halten.



HINWEIS

Sie sollten beim Heben nicht den Atem anhalten. Beugen und drehen Sie sich nicht in Ihrer Taille. Greifen Sie immer mit der ganzen Hand. Schränken Sie Ihre Sicht beim Tragen nicht ein. Heben Sie die Last nicht ruckartig oder schnell an. Klemmen Sie sich nicht die Finger oder Zehen ein.

- Die Last langsam anheben, mit Kopf und Schultern folgen.
- Die Last nah am Körper halten.
- Die Beine mit geradem Rücken strecken und beim Heben ausatmen.
- Die Füße drehen, um ein Verdrehen zu vermeiden.

Einlernmodus / Rekalibrierungsmodus

Bei Problemen mit dem digitalen Display, bitte die folgenden Schritte ausführen, um das digitale Display zurückzusetzen.

- Das Gerät auf eine nicht-poröse Oberfläche stellen, z. B. eine polierte Fliese.
 - Gerät einschalten.
 - Die Wahltaste für die Maßeinheit (12) 10 Sekunden lang drücken.
 - Sobald die Pumpe startet, die Wahltaste für die Maßeinheit (12) loslassen. Der Kalibriervorgang dauert 10-15 Sekunden.
 - Wenn die Pumpe ausschaltet, ist der Kalibriervorgang beendet.
 - Das Gerät aus- und wieder einschalten.
- Das Gerät ist nun kalibriert und die Werte im digitalen Display sollten korrekt sein.

**HINWEIS**

Das Gerät zeigt falsche Werte auf dem digitalen Display an, wenn es nicht auf einer nicht porösen Oberfläche wie Fliesen oder Glas kalibriert wird. In diesem Fall muss der Kalibrierungsvorgang auf einem nicht porösen Material wiederholt werden. Diesen Vorgang NICHT bei Glas durchführen, das dünner als 6 mm ist, dieses kann beschädigt werden.

Wartung und Pflege

**WARNUNG!**

Vor allen Arbeiten am Gerät den Akku entnehmen.

Reinigung

**WARNUNG!**

Kein Wasser oder flüssige Reinigungsmittel verwenden.

- Gerät und Schaumstoffdichtung regelmäßig reinigen. Häufigkeit ist vom bearbeiteten Material und von der Dauer des Gebrauchs abhängig.
- Schaumstoffdichtung regelmäßig auf etwaige Beschädigungen prüfen.
- Luftfilter regelmäßig mit Druckluft reinigen.

**HINWEIS**

Sobald der Filter stark abgenutzt oder beschädigt ist, muss er ersetzt werden (liegt im Ermessen des Kunden). Dies hängt von der Art der Verwendung ab:

- Anheben von sauberem Material - längere Haltbarkeit des Filters
- Anheben von schmutzigem/staubigem Material - verkürzte Haltbarkeit des Filters

**HINWEIS**

Jegliche Änderungen am Gerät, einschließlich technischer Änderungen, sind nicht gestattet. Sie können zu Verletzungen führen. Bei Nichtbeachtung erlöschen die Garantieverpflichtungen des Herstellers.

Reparaturen

Reparaturen ausschließlich durch eine vom Hersteller autorisierte Kundendienstwerkstatt ausführen lassen.

Austausch von Verschleißteilen Schaumstoffdichtung wechseln

**HINWEIS**

Sobald die Schaumstoffdichtung abgenutzt oder beschädigt ist, muss sie ersetzt werden.



- Schaumstoffdichtung herausziehen.
- Neue Schaumstoffdichtung vorsichtig andrücken. Auf den richtigen und sicheren Sitz der neuen Schaumstoffdichtung achten.

Luftfilter wechseln

**HINWEIS**

Ein Nachlassen der Saugleistung zeigt an, dass der Luftfilter gereinigt und/oder ersetzt werden muss. Beim Filterwechsel darauf achten, dass die Luftleitung frei von Hindernissen oder Fremdkörpern ist.



- Gerät auf den Kopf drehen.
- Mit der Spitze eines Schraubendrehers den Luftfilter-Verschlussring und die Luftfiltermatte entfernen.

Zwei Verfahren sind nun möglich:

- Den Luftfilter mit Druckluft reinigen,
- Neue Luftfiltermatte einsetzen.
- Den Luftfilter-Verschlussring wieder einsetzen, um den Filter zu sichern.

Ersatzteile und Zubehör

Explosionszeichnungen und Ersatzteillisten finden Sie auf unserer Homepage:

www.flex-tools.com

Entsorgungshinweise



WARNUNG!

Ausgediente Elektrowerkzeuge vor der Entsorgung unbrauchbar machen:

- *netzbetriebene Elektrowerkzeuge durch Entfernen des Netzkabels,*
- *akkubetriebene Elektrowerkzeuge durch Entfernen des Akkus.*



Nur für EU-Länder

Werfen Sie Elektrowerkzeuge nicht in den Hausmüll!

Gemäß Europäischer Richtlinie 2012/19/EU über Elektro- und Elektronik-Altgeräte und Umsetzung in nationales Recht müssen verbrauchte Elektrowerkzeuge getrennt gesammelt und einer umweltgerechten Wiederverwertung zugeführt werden.



Rohstoffrückgewinnung statt Müllentsorgung.

Gerät, Zubehör und Verpackung sollten einer umweltgerechten Wiederverwertung zugeführt werden. Zum sortenreinen Recycling sind Kunststoffteile gekennzeichnet.



WARNUNG!

Akkus/Batterien nicht in den Hausmüll, ins Feuer oder ins Wasser werfen.

Ausgediente Akkus nicht öffnen.

Nur für EU-Länder: Gemäß Richtlinie 2006/66/EG müssen defekte oder verbrauchte Akkus/Batterien recycelt werden.



HINWEIS

Über Entsorgungsmöglichkeiten beim Fachhändler informieren!

CE-Konformität

Wir erklären in alleiniger Verantwortung, dass das unter „Technische Daten“ beschriebene Produkt mit folgenden Normen oder normativen Dokumenten übereinstimmt:

EN 60335 gemäß den Bestimmungen der Richtlinien 2014/30/EU, 2006/42/EG, 2011/65/EU.

Verantwortlich für technische Unterlagen:

FLEX-Elektrowerkzeuge GmbH, R & D

Bahnhofstrasse 15, D-71711 Steinheim/Murr

Peter Lameli
Technical Head

Klaus Peter Weinper
Head of Quality
Department (QD)

21.08.2023

FLEX-Elektrowerkzeuge GmbH

Bahnhofstrasse 15, D-71711 Steinheim/Murr

Haftungsausschluss

Der Hersteller und sein Vertreter haften nicht für Schäden und entgangenen Gewinn durch Unterbrechung des Geschäftsbetriebes, die durch das Produkt oder die nicht mögliche Verwendung des Produktes verursacht wurden. Der Hersteller und sein Vertreter haften nicht für Schäden, die durch unsachgemäße Verwendung oder in Verbindung mit Produkten anderer Hersteller verursacht wurden.

Contents

Symbols used in this manual	17
Symbols on the device	17
Important safety information	17
Noise and vibration	21
Technical data	22
Overview	23
Instructions for use	24
Maintenance and care	28
Disposal information	29
CE Declaration of Conformity	29
UK Declaration of Conformity	29
Exemption from liability	30

Symbols used in this manual



WARNING!

Denotes impending danger. Non-observance of this warning may result in death or extremely severe injuries.



CAUTION!

Denotes a potentially hazardous situation. Non-observance of this warning may result in injury or damage to property.



NOTE

Denotes hints on use and important information.

Symbols on the device



Before switching on, read the operating manual.



Wear protective gloves!



Wear eye protective!



Disposal information for the old tool (see page 29).

Important safety information



WARNING!

Before using the power tool, read the following and act accordingly:

- These operating instructions
- The “General safety instructions” for handling power tools in the enclosed booklet (leaflet no.: 315.915)
- The currently valid site rules and regulations for the prevention of accidents

This power tool is state of the art and has been assembled in accordance with the acknowledged safety regulations. In spite of this, the power tool may pose a danger to life and limb of the user or a third party when in use, or the power tool or other items could become damaged. The power tool may be operated only

- for its intended use,
- in perfect working order.

Faults which compromise safety must be repaired immediately.

Intended use

The rechargeable vacuum lifter VLP 18 is designed for:

- commercial use in trade and industry
- lifting, moving and positioning items such as tiles, slabs, drywall panels, glass and furniture with a maximum weight of 130 kg
- use with dry, rough and lightly porous material

The rechargeable vacuum lifter VLP 18 is not designed for:

- as a loose load handling attachment for cranes, hoists or other hand-guided manipulators,
- climbing or securing the human body in any way
- climbing or carrying the weight of a person
- lifting, moving or positioning items made of very porous, soft/flexible or crumbly material, e.g. simple cardboard boxes, polystyrene, dry-cast paving slabs, pressed sand or poor quality concrete.



WARNING!

Use of the tool for climbing or any other non-intended application can result in injuries or fatality.

Safety instructions



WARNING!

Read all safety notices and instructions.

Failure to comply with the safety notices and instructions may result in electric shock, fire and/or serious injuries. Keep all safety notices and instructions in a safe place for future reference.

- This product is not intended to be used by persons (including children) with physical, sensory or mental disabilities or by persons without the relevant experience and/or knowledge.
- The device may only be used by persons who are familiar with its operation, have been trained in safe handling of the device and understand the dangers associated with it. The device is not designed for use by children.
- Children must be supervised to ensure that the device is not used incorrectly. Do not allow unsupervised children to clean the device or perform maintenance tasks on it.
- Keep your work area clean and well lit. Cluttered benches and dark areas invite accidents.
- Do not operate power tools in an explosive atmosphere, such as in the presence of flammable liquids, gases, or dust. Power tools create sparks which may ignite dust or fumes.
- Keep children and bystanders away while operating a power tool. Distractions can cause you to lose control.
- Power tool plugs must match the outlet. Never modify the plug in anyway. Do not use any adapter plugs with earthed (grounded) power tools. Unmodified plugs and matching outlets will reduce risk of electric shock.
- Avoid body contact with earthed or grounded surfaces such as pipes, radiators, ranges and refrigerators. There is an increased risk of electric shock if your body is grounded.
- Do not expose power tools to rain or wet conditions. Water entering a power tool will increase the risk of electric shock.
- Do not abuse the cord. Never use the cord for carrying, pulling or unplugging the power tool. Keep cord away from heat, oil, sharp edges or moving parts. Damaged or entangled cords increase the risk of electric shock.
- When operating a power tool outdoors, use an extension cord suitable for outdoor use. Use of a cord suitable for outdoor use reduces the risk of electric shock.
- If operating a power tool in a damp location is unavoidable, use a residual current device (RCD) protected supply. Use of a RCD reduces the risk of electric shock.
- Stay alert, watch what you are doing and use common sense when operating a power tool. Do not use a power tool while you are tired or under the influence of drugs, alcohol or medication. A moment of inattention while operating power tools may result in serious personal injury.
- Use personal protective equipment. Always wear eye protection. Protective equipment such as a dust mask, nonskid safety shoes, a hard hat, or hearing protection used for appropriate conditions will reduce personal injuries.
- Prevent unintentional starting. Ensure the switch is in the off-position before connecting to a power source and/or battery and picking up or carrying the tool. Carrying power tools with your finger on the switch or energizing power tools that have the switch on invites accidents.
- Remove any adjusting key or wrench before turning the power tool on. A wrench or a key left attached to a rotating part of the power tool may result in personal injury.
- Do not overreach. Keep proper footing and balance at all times. This enables better control of the power tool in unexpected situations.
- Dress properly. Do not wear loose clothing or jewellery. Keep your hair and clothing away from moving parts. Loose clothes, jewellery or long hair can be caught in moving parts.

- If devices are provided for the connection of dust extraction and collection facilities, ensure these are connected and properly used. Removal of dust can reduce dust-related hazards.
 - Do not let familiarity gained from frequent use of tools allow you to become complacent and ignore tool safety principles. A careless action can cause severe injury within a fraction of a second.
 - Do not force the power tool. Use the correct power tool for your application. The correct power tool will do the job better and safer at the rate for which it was designed.
 - Do not use the power tool if the switch does not turn on and off easily. Any power tool that cannot be controlled with the switch is dangerous and must be repaired.
 - Disconnect the plug from the power source and/or remove the battery, if detachable, from the power tool before making any adjustments, changing accessories, or storing power tools. Such preventive safety measures reduce the risk of starting the power tool accidentally.
 - Store idle power tools out of the reach of children and do not allow persons unfamiliar with the power tool or these instructions to operate the power tool. Power tools are dangerous in the hands of untrained users.
 - Maintain power tools. Check for misalignment or binding of moving parts, breakage of parts and any other condition that may affect the power tool's operation. If damaged, have the power tool repaired before use. Many accidents are caused by poorly maintained power tools.
 - Keep cutting tools sharp and clean. Properly maintained cutting tools with sharp cutting edges are less likely to bind and are easier to control.
 - Use the power tool, accessories and tool bits etc. in accordance with these instructions, taking into account the working conditions and the work to be performed. Use of the power tool for operations different from those intended could result in a hazardous situation.
 - Keep handles and grasping surfaces dry clean and free from oil and grease. Slippery handles and grasping surfaces do not allow for safe handling and control of the tool in unexpected situations.
- ### Safety instructions for vacuum lifter
- Do not deliberately try to rip the load off with extreme force. There is a risk of the load crushing feet and hands and damaging the object and tool.
 - Do not lift objects weighing more than 170 kg (375 lbs). There is a risk the weight can fall off.
 - Risk of load crushing feet and hands and damaging the object and tool. Do not shake the tool while lifting, moving and placing objects. Do not swing or shake the load while lifting, moving and placing objects. Do not use the tool when the seal is worn out. Lift and carry the load with uniform speed without sudden sharp and strong movements.
 - Do not use the tool while the battery is low. There is a risk of injury and damage to the materials being lifted.
 - If the sealing force begins to noticeably decrease while the battery is fully charged, check the rubber foam seal for wear and tear or damage. Do not attempt to lift anything with the tool until you have replaced the seal.
 - Use caution when lifting large thin flexible sheets, like drywall, cardboard, plastic, plywood, thin sheet metal etc. Thin sheets bend and flex and can unexpectedly change curvature above their limit and detach.
 - Do not attach the tool to surfaces with visible puddles of water. Internal components are not waterproof. If water is sucked into the air ducts it can cause permanent damage to the tool. The tool is not waterproof and therefore extreme caution should be taken when using it in the rain or wet conditions.
 - Do not drop the tool from heights above 1.5 meter above the ground (chest level). If dropped by accident, inspect the seal side lips for damage.
 - Do not place heavy objects on top of the tool.

- **Do not place the digital display indirect sunlight or near strong heat sources for prolonged periods.** Extreme heat may damage the display and it may become unreadable. A damaged display does not necessarily impact the functionality of the tool.
- **To avoid overheating, do not cover the tool.**
- **Ensure the switch is in the off-position before transporting the tool and when in storage.** Be mindful that the tool is not switched on accidentally.
- **Use only original batteries with the voltage indicated on the type plate of your power tool.** The use of other batteries, e.g. imitations, reconditioned batteries or other makes, increases the risk of injury and material damage by exploding batteries.



WARNING!

If the safety precautions are not heeded, the load could fall without warning. The power tool generates a strong vacuum.

Failure of this kind can occur very suddenly and without any tangible indication or prewarning if the seal is damaged or the maximum permissible weight is exceeded or another factor occurs resulting in spontaneous loss of the vacuum.

There will be no indication of the load detaching itself and there will be no means of stopping or catching it. This represents a high risk, particularly with heavy loads. All possible safety precautions should therefore be taken in full.



NOTE

Due to the high pressure generated by the power tool, it is strongly recommended not to attach the power tool to glass less than 6 mm thick. Glass thinner than 6 mm can break.

Use and safety of foam seals

The foam seal consists of two parts: the black foam and the red silicone seal. The Black rubber foam is mostly used to create initial vacuum. After it compresses, the red seal holds the longest and strongest seal. As long as the initial seal is created to get suction, the "strong" seal will also be created. The rubber foam seal uses patented technology and is one of the main components of the tool. It should be handled with caution as it directly impacts the overall performance and safety.

- **The seal can withstand an estimated 900 compression cycles, depending on force and duration of compression, without any damage.**
- **Avoid rubbing the seal over rough surfaces.** Seal material is very prone to parallel wear (moving parallel to rough surface in ironing motion). Lift perpendicularly on very rough surfaces. Rubbing the seal over a smooth surface such as granite in the presence of thick abrasives (thick sand) will damage the seal and may cause unexpected detachment.
- **Surfaces with very sharp edges should not be lifted in parallel hold.** Edges sharper than 45 degrees may damage the seal and lead to sudden vacuum loss and sudden detachment. The motor should always be on.
- **Always store the seal covered with a hard cover. The seal can be easily damaged by sharp corners and edges when in storage.** The seal should not be stored with any sharp tools or in contact with any hard objects (e.g. inside a toolbox).
- **Do not dip the seal in water.** The rubber foam seal is slightly water absorbent. Unless it is fully dipped in water and soaking wet, slightly soaking the seal with water will not damage its performance. If it is soaked in water, it can be squeezed by hand like a sponge to dry without damage. It is advisable to use a dry seal to avoid water getting sucked into air ducts and inside the body.

**CAUTION!**

Do not dip or use the seal in the presence of any oil-based products. Oil and oil products (machine oil + lubricants) will permanently damage the seal and cannot be removed. If the seal has absorbed any oil, it should be disposed of safely, the base should be cleaned, and the seal replaced.

**CAUTION!**

Do not use or store the seal in the presence of chemical solvents. Kerosene, acetone, turpentine, benzene, acids, etc. and even their fumes in closed spaces or thin layers on surfaces can melt the seal and damage its structure and cause failure.

Safety instructions for handling batteries

- **Do not open the battery.** Danger of short circuit.
- **Protect the battery against heat, including prolonged sunlight, fire, water and moisture.** Danger of explosion.
- **A damaged or incorrectly used battery may result in the emission of fumes.** Ensure a supply of fresh air and consult a doctor if you feel unwell. The fumes may irritate the respiratory tracts.
- **Liquid may leak out of the battery if the battery is used incorrectly. Avoid contact with such liquid. In the event of accidental contact, rinse with water. If liquid gets into the eyes, seek medical attention as well.** Liquid ejected from the battery may cause irritation or burns.
- **Use FLEX rechargeable batteries only in connection with FLEX tools and FLEX accessories.** Only in this way is the rechargeable battery protected against dangerous overloads.
- **Recharge batteries using only chargers recommended by the manufacturer.** A charger that is suitable for one type of battery may create a fire hazard if used with another battery.
- **The battery could be damaged by pointed objects such as nails or screwdrivers or by force exerted on it externally.** This may give rise to an internal short circuit, causing the battery to burn, smoke, explode or overheat.

Additional safety notices

- Use only adhesive signs to label the power tool. Do not drill any holes into the housing.
- The mains voltage must match the voltage specification on the factory plate.

Noise and vibration

**NOTE**

Values for the A-rated noise level as well as the total values pertaining to vibration can be gleaned from the table "Technical data". The noise and vibration values have been determined in accordance with EN 60335.

**WARNING!**

The specified measured values apply to new power tools. Daily use causes the noise and vibration values to change.

**NOTE**

The vibration emission level stated in these instructions has been measured in accordance with a standardised test given in EN 60335 and may be used to compare one tool with another. It can also be used for a preliminary assessment of exposure. The declared vibration emission level represents the main applications of the tool. However, if the tool is used for different applications, with different accessories or poor maintenance, the vibration emission level may differ. This may significantly increase the exposure level over the total working period. However if the tool is used for different applications, with different accessories or is poorly maintained, the vibration emission may differ. This may significantly decrease the exposure level over the total working period. Identify additional safety measures to protect the operator from the effects of vibration such as: Maintain the power tool and accessories, keep hands warm, organise work patterns.

**CAUTION!**

Wear ear defenders at a sound pressure over 85 dB(A).

Technical data

Device		VLP 18
Type		Rechargeable vacuum lifter
Nominal voltage	V	18
Battery		AP 18,0/2.5 AP 18,0/5.0 AP 18,0/8.0
Tool dimensions (LxWxH)	mm	305x190x147
Permissible load-carrying capacity (F_{max})	kg	130
Max. vacuum	bar	0,85
Weight according to "EPTA procedure 1/2003" (without battery)	kg	1.38
Weight of battery	kg	
- 2.5 Ah		0.42
- 5.0 Ah		0.72
- 8.0 Ah	1.10	
A-rated noise level in accordance with EN 60335 (see "Noise and vibration"):		
Sound pressure level L_{pA}	dB(A)	59
Sound power level L_{WA}	dB(A)	70
Uncertainty K	dB	3.0
Total vibration value in accordance with EN 60335 (see "Noise and vibration"):		
Emission value a_h	m/s^2	<2.5
Uncertainty K	m/s^2	1.5

Overview

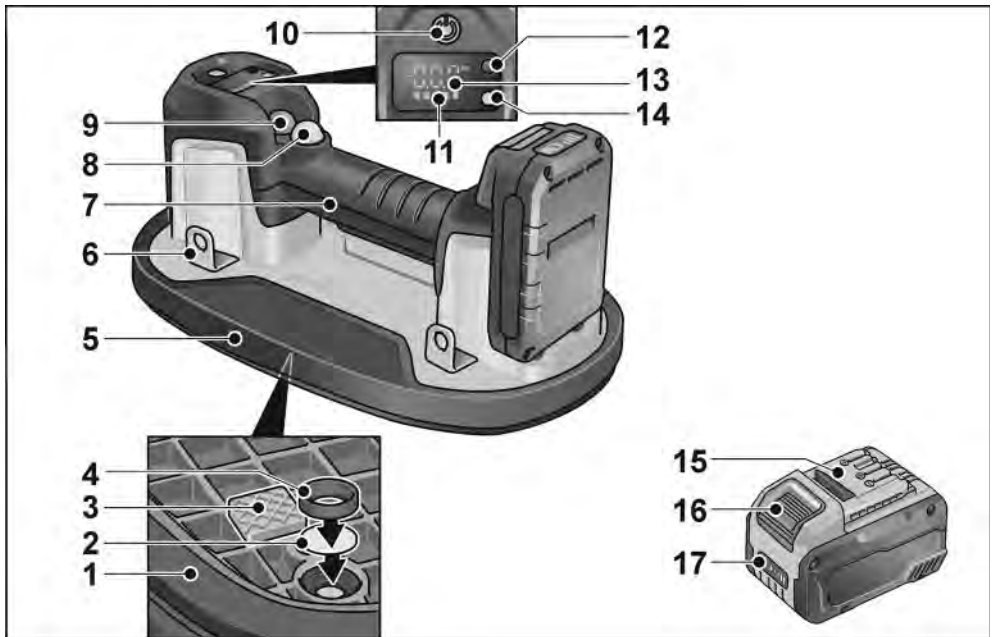

- | | | | |
|----|-----------------------------|----|---|
| 1 | Foam seal | 11 | Battery charge level indicator (device) |
| 2 | Air filter mat | 12 | Selector button for unit of measure |
| 3 | Spacer | 13 | Display with selected unit of measure |
| 4 | Air filter sealing ring | 14 | Operating status indicator |
| 5 | Base plate | 15 | Li-ion battery (2.5 Ah/5.0 Ah/8.0 Ah) |
| 6 | Securing tabs | 16 | Battery release button |
| 7 | Handle | 17 | Battery status indicator (battery) |
| 8 | Pump start button (black) | | |
| 9 | Vacuum release button (red) | | |
| 10 | Button | | |
- For switching the power tool on and off.

Instructions for use

WARNING!

Before working on the tool, remove the battery.

Before initial operation

Unpack the device and accessories and check that no parts are missing or were damaged during transport.

NOTE

The batteries are not fully charged on delivery. Prior to initial operation, fully charge the batteries. Refer to the charger operating manual.

Inserting/changing the battery



- Push the charged battery into the device until it engages fully.



- To remove, press the release button (1.) and pull out the battery (2.).

CAUTION!

When the device is not in use, protect the battery contacts. Loose metal parts may short-circuit the contacts; explosion and fire hazard!

Battery charge level

- Press the button to check the charge level via the battery charge indicator LEDs.

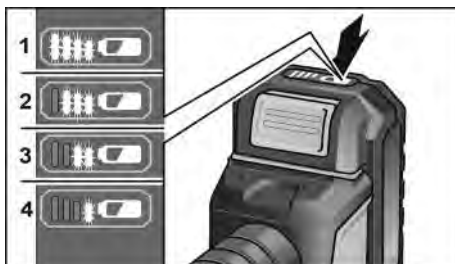

The indicator goes out after 5 seconds.

If one of the LEDs flashes, the battery must be recharged. If none of the LEDs light up after the button is pressed, the battery is faulty and must be replaced.

Switching on and off

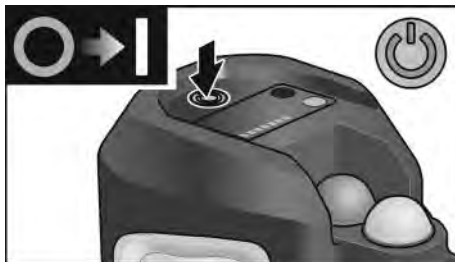

- Press button (10) to switch on.



- Press button (10) again to switch off.

Working with the vacuum lifter

- Switch on the device.
- The operating status indicator on the device lights up red and the digital display shows the available charge and the current pressure.

NOTE

As soon as the last bar of the battery charge indicator on the device flashes red, charge the battery of the device.

CAUTION!

If the device is used with a low battery charge, injuries can ensue and damage to the material being lifted can be caused. It is recommended to completely charge the battery before using the device.

Attaching the device to the object

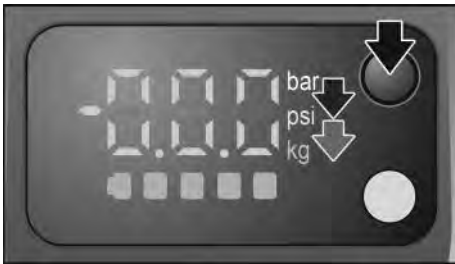

- If required, press the selector button for the unit of measure to change from bar to psi for pressure and from kg to lbs for weight.
- Place the device firmly on the surface of the object to be lifted.

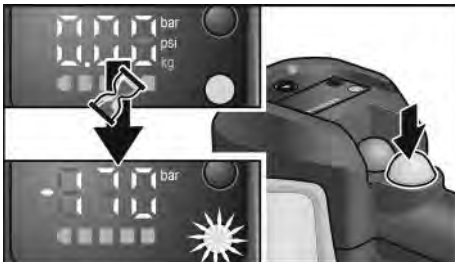

- Press the black pump start button. The operating status indicator flashes red. The pump starts and within a few seconds the tool adheres to the load. Once the vacuum reaches the maximum value, the operating status indicator turns green and the motor stops automatically.



- Lift and move the object.

NOTE

If objects with dusty, dirty or damp surfaces need to be lifted, first remove as much of the dust and dirt as possible. The tool switches the pump on and off automatically to maintain the necessary pressure for safe lifting.

NOTE

For maximum safety, switch the display to weight units (kg/lbs) and compare the displayed values with the load to be lifted, see table "Maximum lifting force". Do not lift loads that are heavier than the displayed value.

Ending lifting

After lifting and safely placing the object down:

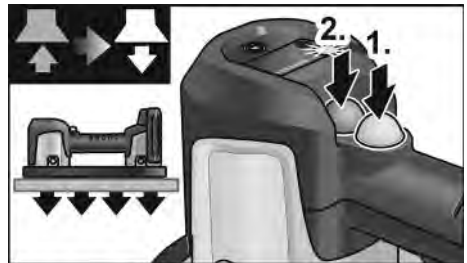

- Press the black pump start button to stop the vacuum pump (1.).
- Then press the red vacuum release button to sever the bond and detach the tool from the object (2.).

Securing the carrying strap

To transport objects with the tool easier and more safely, a carrying strap can be attached. The carrying strap is available as an accessory.

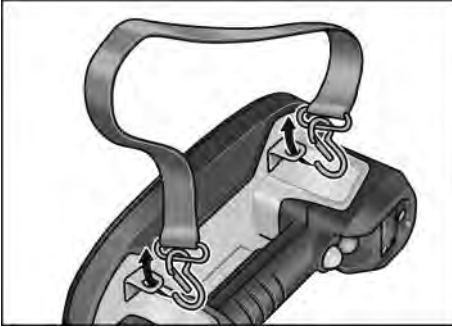

- Secure the carrying strap with the hook to two of the retaining tabs as required.

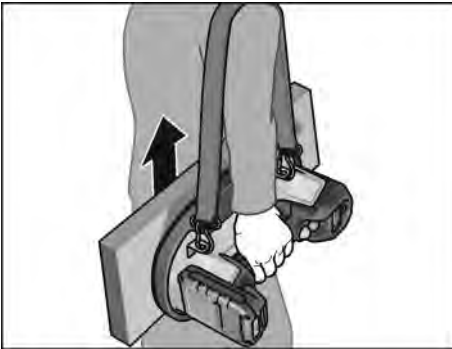

Operating instructions

Lifting capacity



NOTE

The tool has been tested under ideal testing conditions with a maximum lifting force of 260 kg (570 lbs). This value is the failure limit, however, and should never be reached in real situations.

The official permissible load-lifting capacity at a ratio of 2:1 on non-porous surfaces is 130 kg.

The permissible load-lifting capacity of 130 kg is half of the maximum lifting force (260 kg) tested under ideal conditions and should be adhered to irrespective of the maximum lifting force.

Under no circumstances, should more than 130 kg be used for lifting.

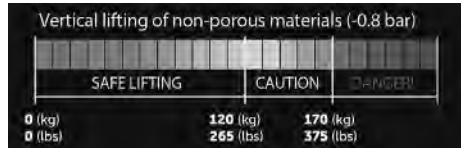

- Load-lifting capacity: 130 kg on non-porous surfaces

Always keep an eye on the pressure/force shown on the LED display if different materials are being lifted. Do not rely just on the table with the estimated maximum lifting forces. Various factors may reduce the lifting capacity of the tool depending on the specific scenario.

Maximum lifting forces (estimated), tested on various materials:

	Vertical holding force (kg)	Parallel holding force (kg)
Glass	170	120
Ceramic tile	170	120
Metal	110	
Plastic	100	
Wood	100	65
Subconcrete	80	
Dry-cast paving slabs	80	
Gypsum card-board	75	65



NOTE

If the vacuum drops below -0.65 bar (-65 kPa), the tool starts the pump automatically (if the pump is switched on) and achieves the pressure necessary for use in this way.

For very uneven objects, a flexible seal is available as an accessory.

Lifting techniques



NOTE

Think about what you want to lift and how you are going to lift it. Observe the weight of the object when doing this.

- Consider whether the object can be lifted alone.
- Ensure that the working area is flat, dry and free of obstacles.
- Check the route. Ensure that the path is clear. Remove trip hazards and obstacles.
- Check for wet or smooth surfaces.
- Use ergonomic equipment.
- Use lifting aids such as fork-lift truck, sack truck, equipment trolley, pallet truck or lifting platform.
- Make sure that you are suitably trained before using the equipment.
- Request assistance if necessary. Bulky or heavy loads should be lifted by two persons. Lift evenly and keep the load straight.

Lifting diagonally



NOTE

Use this essential lifting technique for small items by positioning yourself over the load and lifting with legs apart.

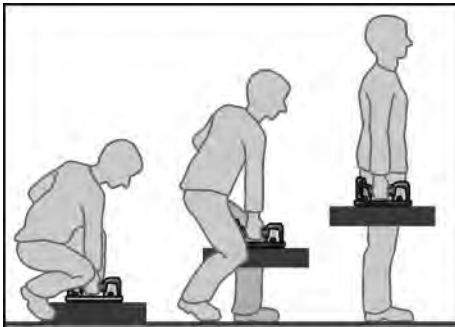

- Get as close to the item as possible.
- Stand with legs apart, one foot in front of the item and one foot to the side of the item to maintain a good balance.
- Keep your back straight and press your buttocks out. Bend with your legs and hips down to the item.
- Bring the item as close to yourself as possible.

- Place your hand (on the same side as the foot that you placed in front of the item) on the side of the item that is furthest away from you.
- Secure the load with your free hand while the load is lifted and the tool is held with one hand.
- Before lifting, tense your core muscles, look ahead, keep your back stiff and straight.



NOTE

You should not hold your breath when lifting. Do not bend and turn at the waist. Always grip with the whole hand. Do not impair your vision while carrying. Do not yank the load or lift it quickly. Do not trap your fingers or toes.

- Lift the load slowly, following with head and shoulders.
- Keep the load close to your body.
- Stretch your legs with back straight and exhale when lifting.
- Turn your feet to prevent twisting.

Teaching-in mode / recalibration mode

In the event of problems with the digital display, please carry out the following steps to reset the digital display.

- Place the tool on a non-porous surface, e.g. a polished tile.
- Switch on the device.
- Press the selector button for the unit of measurement (12) and hold for 10 seconds.
- As soon as the pump starts, release the selector button for the unit of measurement (12). The calibration routine takes 10-15 seconds.
- When the pump switches off, the calibration routine is complete.
- Switch the tool off and on again.

The tool is now calibrated and the values on the digital display should be correct.



NOTE

The tool will show incorrect values on the digital display if it is not calibrated on a non-porous surface such as a tile or piece of glass. If this is the case, the calibration routine must be repeated on a non-porous material. Do NOT perform this routine on glass that is thinner than 6 mm as the glass can break.

Maintenance and care



WARNING!

Before working on the tool, remove the battery.

Cleaning



WARNING!

Do not use water or liquid detergents.

- Clean the tool and foam seal at regular intervals. The frequency of cleaning is dependent on the material and duration of use.
- Check the foam seal for damage at regular intervals.
- Clean the air filter at regular intervals using compressed air.



NOTE

As soon as the filter is significantly worn or damaged, it must be renewed (customer appraisal).

This depends on the type of use:

- Lifting of clean material - longer service life of filter
- Lifting of dirty/dusty material - shorter service life of filter



NOTE

Any changes to the tool, including technical modifications, are not permitted. They can cause injuries. Failure to comply will invalidate any claims under the manufacturer's warranty.

Repairs

Repairs may only be carried out by an authorised customer service centre.

Exchanging wear parts

Replacing foam seal



NOTE

As soon as the foam seal is worn or damaged, it must be renewed.

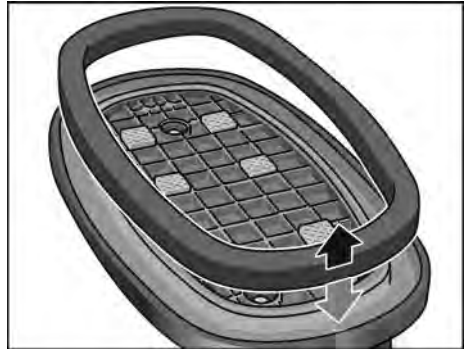

- Pull out foam seal.
- Carefully fit new foam seal. Ensure that the new foam seal is seated correctly and securely.

Replacing air filter



NOTE

A reduction in suction performance is a sign that the air filter needs to be cleaned and/or renewed. When replacing the filter, keep the air line clear of obstacles or foreign bodies.



- Turn the tool onto its head.
- With the pointed end of a screwdriver, remove the air filter sealing ring and take out the air filter mat.

Two procedures are now possible:

- Clean air filter with compressed air
- Insert new air filter mat.
- Insert the air filter sealing ring again to secure the air filter.

Spare parts and accessories

Exploded drawings and spare-part lists can be found on our homepage:
www.flex-tools.com

Disposal information



WARNING!

End-of-life power tools must be rendered inoperable before disposal.

- *For mains-operated power tools, remove the mains cable.*
- *For battery-operated power tools, remove the battery.*



EU countries only
 Do not dispose of electric power tools in the household waste!

In accordance with European directive 2012/19/EC on Waste Electrical and Electronic Equipment and its incorporation into national law, end-of-life power tools must be collected separately and recycled in an environmentally-friendly manner.



Recycling raw materials instead of waste disposal.

The device, accessories and packaging should be recycled in an environmentally-friendly manner. Plastic parts are identified for recycling according to material type.



WARNING!

Do not throw batteries into the household waste, fire or water. Do not open end-of-life batteries.

EU countries only: In accordance with directive 2006/66/EC, defective or used batteries must be recycled.



NOTE

Please ask your dealer about disposal options.

CE Declaration of Conformity

We hereby declare that the product described under Technical data complies with the following standards or normative documents:

EN 60335 according to the provisions of directives 2014/30/EU, 2006/42/EC, 2011/65/EU.

Responsible for technical documents:
 FLEX-Elektrowerkzeuge GmbH, R & D
 Bahnhofstrasse 15, D-71711 Steinheim/Murr

Peter Lameli
 Technical Head

Klaus Peter Weipner
 Head of Quality
 Department (QD)

21.08.2023

FLEX-Elektrowerkzeuge GmbH
 Bahnhofstrasse 15, D-71711 Steinheim/Murr



Declaration of Conformity

We as the manufacturer: **FLEX Elektrowerkzeuge GmbH**,
 Business address: **Bahnhofstr. 15, 71711 Steinheim, Germany**

declare under our sole responsibility, that the product(s) described under „Technical specifications“ fulfills all the relevant provisions of **The Supply of Machinery (Safety) Regulations S.I. 2008/1597** and also fulfills all the relevant provisions of the following UK Regulations:

Electromagnetic Compatibility Regulations S.I. 2016/1091, The Restriction of the Use of Certain Hazardous Substances in Electrical and Electronic Equipment Regulations S.I. 2012/3032 and are manufactured in accordance with the following designated Standards: **BS EN 60335-1+A15:2012-05-31, BS EN 55014-1:2017, BS EN 55014-2:2015**
 Place of declaration: **Steinheim, Germany.**
 Responsible person: **Peter Lameli, Technical Director – FLEX-Elektrowerkzeuge GmbH**

Contact details for Great Britain:
FLEX Power Tools Limited,
Unit 8 Anglo Office Park, Lincoln Road,
HP 12, 3RH Buckinghamshire,
United Kingdom.



Peter Lameli
Technical Head

Klaus Peter Weinper
Head of Quality
Department (QD)

21.08.2023

Exemption from liability

The manufacturer and its agent are not liable for any damage and lost profit due to interruption in business caused by the product or by an unusable product. The manufacturer and its agent are not liable for any damage which was caused by improper use of the power tool or by use of the power tool with products from other manufacturers.

Table des matières

Symboles utilisés	31
Symboles présents sur l'appareil	31
Pour votre sécurité	31
Bruits et vibrations	36
Données techniques	37
Vue d'ensemble	38
Instructions d'utilisation	39
Maintenance et nettoyage	43
Consignes pour la mise au rebut	44
Conformité C €	44
Exclusion de responsabilité	44

Symboles utilisés



AVERTISSEMENT !

Ce symbole prévient d'un danger imminent. Le non-respect des consignes mentionnées entraîne un danger de mort ou un risque de blessures très graves.



PRUDENCE !

Ce symbole désigne une situation potentiellement dangereuse. Le non-respect des consignes mentionnées entraîne un risque de blessures ou de dommages matériels.



REMARQUE

Ce symbole indique des conseils d'utilisation et des informations importantes.

Symboles présents sur l'appareil



Avant la mise en service, lire la notice d'instructions !



Porter des gants de protection !



Porter des chaussures de sécurité !



Consignes pour la mise au rebut de l'ancien appareil (voir page 44) !

Pour votre sécurité



AVERTISSEMENT !

Avant d'utiliser cet appareil électroportatif, lire et respecter les documents suivants :

- la présente notice d'instructions,
- les « Consignes générales de sécurité » régissant l'emploi des appareils électroportatifs et réunies dans le fascicule ci-joint (référence : 315.915),
- les règles et prescriptions pour la prévention contre les accidents en vigueur sur le site d'utilisation.

Cet appareil électroportatif a été construit en l'état de la technique et des règles techniques de sécurité reconnues.

Toutefois, son utilisation peut entraîner un danger de mort et un risque de blessures graves pour l'utilisateur ou les tiers, un risque de dommages de la machine ou d'autres pertes matérielles. Cet outil électroportatif ne doit être utilisé

- qu'à des fins conformes à l'usage prévu,
- dans un parfait état technique et de sécurité.

Éliminer immédiatement tout dérangement susceptible de compromettre la sécurité.

Utilisation conforme

La ventouse sans fil VLP 18 est conçue

- pour les utilisations professionnelles dans l'industrie et l'artisanat,
- pour soulever, déplacer et placer des objets tels que les carrelages, dalles de pierre, cloisons sèches, vitres et meubles d'un poids maximal de 130 kg,
- pour une utilisation avec des matériaux secs, rugueux et légèrement poreux.

La ventouse sans fil VLP 18 n'est pas conçue

- comme accessoire autonome de levage pour des grues/palans, des dispositifs de levage ou des manipulateurs manuels,
- pour pratiquer l'escalade ou pour sécuriser un corps humain, de quelque façon que ce soit,
- pour grimper ou supporter le poids d'une personne,
- pour soulever, déplacer ou placer des objets composés de matériaux fortement poreux, tendres/souples ou friables, p. ex. du carton simple, du polystyrène, des pavés coulés à sec, du sable comprimé ou du béton de mauvaise qualité.

AVERTISSEMENT !

L'utilisation de l'appareil pour grimper ou pour toute autre utilisation non conforme peut entraîner des blessures, voire la mort.

Consignes de sécurité

AVERTISSEMENT !

Lire l'intégralité des consignes de sécurité et instructions. Le non-respect des

consignes de sécurité et des instructions peut entraîner une décharge électrique, un incendie et/ou des blessures graves.

Conserver toutes les consignes de sécurité et instructions dans un endroit sûr pour pouvoir les consulter ultérieurement.

- Le présent produit n'est pas destiné à être utilisé par des personnes (y compris les enfants) souffrant de handicaps physiques, sensoriels ou mentaux ou par des personnes sans expérience et/ou connaissances appropriées.
- L'appareil ne doit être utilisé que par des personnes familiarisées avec ce dernier, formées à une manipulation sûre et comprenant les dangers qui en résultent. L'appareil n'est pas destiné à être utilisé par des enfants.
- Surveiller les enfants pour s'assurer qu'ils n'utilisent pas l'appareil de manière non conforme. Ne laissez pas des enfants sans surveillance nettoyer ou entretenir l'appareil.
- Veiller à la propreté et à la bonne aération de la zone de travail. Des établis mal rangés et des zones de travail sombres favorisent les accidents.
- Ne pas utiliser l'outil électroportatif dans une atmosphère explosive, p. ex. à proximité de liquides, poussières ou gaz explosifs. L'outil électroportatif génère des étincelles pouvant enflammer les vapeurs ou poussières.
- Tenir éloignés les enfants et tiers lors de l'utilisation de l'outil électroportatif. Toute distraction peut vous faire perdre le contrôle.
- La fiche de l'outil électroportatif doit être appropriée à la prise de courant. Ne jamais modifier la fiche. Ne pas utiliser d'adaptateur avec des outils mis à la terre. Seules une fiche non modifiée et une prise adaptée permettent de réduire le risque d'électrocution.
- Éviter tout contact corporel avec les surfaces mises à la terre ou à la masse comme les tuyaux, radiateurs, cuisinières et réfrigérateurs. Le risque d'électrocution augmente si votre corps est relié à la terre.
- Tenir l'outil électroportatif à l'abri de la pluie et de l'humidité. L'infiltration d'eau dans l'outil électroportatif augmente le risque d'électrocution.
- Faire bon usage du câble. Ne jamais utiliser le câble pour porter, tirer ou débrancher l'outil. Tenir le câble à l'abri de la chaleur, de l'huile, des arêtes vives et des pièces en mouvement. Un câble endommagé ou emmêlé augmente le risque d'électrocution.
- En cas d'utilisation de l'outil électroportatif en extérieur, utiliser un câble adapté à une utilisation en extérieur. Un câble adapté à une utilisation en extérieur réduit le risque d'électrocution.
- Si l'utilisation de l'outil électroportatif dans un endroit humide est inévitable, utiliser une alimentation électrique protégée par un disjoncteur différentiel. Un disjoncteur différentiel réduit le risque d'électrocution.
- Rester concentré sur le travail et faire preuve de bon sens lors de l'utilisation d'un outil électroportatif. Ne pas utiliser un outil électroportatif en cas de fatigue ou après avoir consommé de l'alcool, des drogues ou des médicaments. Un moment d'inattention lors de l'utilisation d'appareils électroportatifs peut entraîner des blessures graves.
- Porter un équipement de protection individuelle. Porter toujours un masque de protection. Les équipements de protection comme un masque anti-poussière, des chaussures de sécurité, un masque de protection ou une protection auditive, conformes aux conditions d'utilisation, réduisent le risque de blessures.
- Éviter toute mise en marche involontaire. S'assurer que l'interrupteur est sur Arrêt avant de raccorder l'outil à une prise électrique et/ou à une batterie et de le prendre ou le porter. Porter l'outil électroportatif avec le doigt sur l'interrupteur ou la mise sous tension d'un outil en marche augmente le risque d'accident.

- **Avant la mise sous tension de l'outil, retirer toutes les clés de réglage et clés polygonales.** Une clé polygonale ou autre clé restant fixée à une pièce en rotation peut entraîner des blessures.
- **Ne pas trop se pencher. Veiller à être toujours bien stable et à garder un bon équilibre.** Cela permet un meilleur contrôle de l'outil en cas de situations inattendues.
- **Porter des vêtements adéquats. Ne pas porter de vêtements amples ni de bijoux. Garder cheveux et vêtements à distance des pièces en mouvement.** Les vêtements amples, les bijoux ou les cheveux longs peuvent se coincer dans les pièces en mouvement.
- **Si des dispositifs sont présents pour le raccord à des dispositifs d'aspiration ou de collecte, s'assurer que ceux-ci sont bien raccordés et utilisés conformément.** L'élimination de la poussière peut réduire le risque de dangers liés à la poussière.
- **S'assurer que l'aisance acquise avec l'expérience n'entraîne pas une absence de vigilance de l'utilisateur et que les principes de sécurité ne sont pas ignorés.** Une utilisation imprudente peut entraîner de graves blessures en une fraction de secondes.
- **Ne pas utiliser l'outil électroportatif avec violence. Utiliser l'outil électroportatif adapté à l'application.** L'outil électroportatif adapté permet d'obtenir de meilleurs résultats et augmente la sécurité, à la vitesse pour laquelle il a été conçu.
- **Ne pas utiliser l'outil électroportatif si l'interrupteur marche/arrêt est difficile à presser.** Tout outil électroportatif ne pouvant pas être commandé par l'interrupteur est dangereux et doit être réparé.
- **Avant de procéder aux réglages, de remplacer les accessoires ou avant de stocker l'outil électroportatif, débrancher la fiche de la prise et/ou retirer si possible la batterie de l'outil électroportatif.** Ces mesures de sécurité préventives réduisent le risque de démarrer l'outil électroportatif de manière intempestive.
- **Conserver les outils électroportatifs actuellement non utilisés hors de portée des enfants et empêcher les personnes n'étant pas familiarisées avec l'outil électroportatif et cette notice d'utiliser l'outil électroportatif.** Dans les mains d'utilisateurs non formés, cet outil électroportatif est dangereux.
- **Prendre soin de l'outil électroportatif. Vérifier que les pièces en mouvement sont bien orientées et ne coincent pas et que rien n'entrave le bon fonctionnement de l'outil électroportatif. Réparer tout outil électroportatif endommagé avant de l'utiliser.** De nombreux accidents sont causés par un mauvais entretien des outils électroportatifs.
- **Maintenir les outils de coupe aiguisés et propres.** Des outils de coupe bien entretenus aux arêtes acérées risquent moins de se coincer et sont plus faciles à contrôler.
- **Utiliser l'outil électroportatif, les accessoires, les embouts etc. conformément à cette notice et en tenant compte des conditions de travail et de l'opération à effectuer.** L'utilisation de l'outil électroportatif pour toute autre opération que celle à laquelle il est destiné peut entraîner un danger.
- **Maintenir les poignées et surfaces de prise propres, sèches et exemptes d'huile ou de graisse.** Des poignées et surfaces de prise glissantes empêchent la bonne prise en main et le contrôle sûr de l'outil en cas de situation inattendue.

Consignes de sécurité de la ventouse de levage

- **Ne jamais tenter de soulever la charge par la force.** La charge peut écraser les mains et les pieds ou l'objet et l'outil peuvent être endommagés.
- **Ne pas tenter de soulever des objets de plus de 170 kg.** Risque de chute de la charge.
- **Risque d'écrasement des mains et des pieds ou d'endommagement de l'objet et de l'outil.** Veiller à ne pas secouer l'outil lors du levage, du déplacement et du placement d'objets. Veiller à ne pas balancer ou secouer la charge lors du levage, du déplacement et du placement d'objets. Ne pas utiliser l'outil si le joint est endommagé. Soulever et porter la charge à une vitesse régulière et éviter tout déplacement soudain et brusque.

- **Ne pas utiliser l'outil lorsque le niveau de la batterie est faible.** Risque de blessure et d'endommagement du matériau à soulever.
- **Lorsque la force d'étanchéité réduit de manière notable alors que la batterie est chargée, vérifier l'état du joint en mousse.** Ne pas tenter de soulever des charges avec l'outil tant que le joint n'a pas été remplacé.
- **Procéder avec précaution lors du levage de plaques fines et souples comme le placoplâtre, le carton, le plastique, le contreplaqué, les tôles fines etc.** Les plaques fines ont tendance à se plier ; elles peuvent se courber de manière inattendue jusqu'aux limites tolérables et se détacher de l'outil.
- **Ne pas fixer l'outil sur des surfaces visiblement humides.** Les pièces internes ne sont pas étanches. Si de l'eau est aspirée dans les conduites d'air, cela peut entraîner des dommages durables de l'appareil. L'outil n'est pas étanche. Faire preuve de prudence lors de l'utilisation sous la pluie ou en milieu humide.
- **Ne jamais laisser l'outil tomber d'une hauteur de plus de 1,5 mètre (hauteur de poitrine).** En cas de chute, vérifier l'état des lèvres d'étanchéité.
- **Ne pas poser d'objets lourds sur l'outil.**
- **Ne pas exposer l'écran numérique aux rayons du soleil pendant une longue durée et le tenir éloigné de toute source importante de chaleur.** Une chaleur extrême peut endommager l'écran et entraver sa lisibilité. Un écran endommagé ne nuit pas à la fonctionnalité de l'outil.
- **Ne pas couvrir l'outil afin d'éviter sa surchauffe.**
- **S'assurer que l'interrupteur marche/arrêt est désactivé avant le transport et avant le stockage de l'outil.** Veiller à ce que l'outil ne puisse pas être mis en marche par inadvertance.
- **Utiliser uniquement des batteries d'origine dont la tension correspond à celle indiquée sur la plaque signalétique de l'outil électroportatif.** L'utilisation d'autres batteries, par ex. contrefaçons,

batteries recyclées ou d'autres marques entraîne un risque de blessures ou de dommages provoqués par l'explosion de la batterie.



AVERTISSEMENT !

Le non-respect des mesures de sécurité peut entraîner la chute de la charge ! L'outil électroportatif génère une forte dépression. Une telle défaillance peut se produire subitement et sans signe avant-coureur lorsque le joint est endommagé, si le poids maximal admissible est dépassé ou en cas de survenue d'un tout autre facteur pouvant entraîner la baisse spontanée de la dépression.

Le détachement de la charge ne se remarque pas et il est impossible de l'empêcher ou de retenir la charge. Cela représente un risque important, notamment en cas de charges lourdes. C'est pourquoi l'ensemble des mesures de sécurité possibles doivent être prises.



REMARQUE

Du fait de la pression élevée générée par l'outil électroportatif, il est fortement recommandé de ne pas fixer l'outil électroportatif sur du verre d'une épaisseur de moins de 6 mm. Le verre de moins de 6 mm peut être endommagé.

Utilisation et sécurité des joints en mousse

Le joint en mousse est composé de deux parties : la mousse noire et le joint silicone rouge. La mousse noire sert avant tout à créer la dépression de départ. Dès que la mousse est comprimée, le joint rouge assure une adhérence extrêmement forte et durable. Tant que l'adhérence de départ est présente pour créer une aspiration, une étanchéité résistante est également présente. Le joint en mousse fait appel à une technologie brevetée et est l'un des composants clés de l'outil. Il doit être manipulé avec précaution, son état ayant une influence directe sur la performance et la sécurité de l'outil.

- **Le joint résiste approximativement à 900 cycles de compression, selon la durée et la force de la compression.**

- **Ne jamais frotter le joint sur une surface rugueuse.** Le matériau est très sensible à l'usure parallèle (se déplace en parallèle à la surface rugueuse lors des mouvements de va-et-vient). Sur surfaces très rugueuses, soulever l'outil vers le haut à la verticale. Si le joint est frotté sur une surface lisse, p. ex. du granit, recouverte d'une grosse épaisseur d'abrasif (sable grossier), le joint est endommagé et la charge peut se détacher de manière inattendue.
- **Les surfaces aux arêtes très acérées ne doivent pas être soulevées en prise parallèle.** Les arêtes de plus de 45 degrés peuvent endommager le joint, entraîner une chute subite de la dépression et donc un détachement soudain de la charge. Le moteur doit toujours être activé.
- **Toujours conserver le joint sous un couvercle dur.** Lors du stockage, le joint peut être facilement endommagé par des coins et arêtes vives. Le joint ne doit pas être conservé avec des outils pointus ou des objets durs (p. ex. dans une boîte à outils).
- **Ne pas immerger le joint dans l'eau. Le joint en mousse est très absorbant.** Une humidification rapide avec de l'eau n'entrave pas les performances tant que le joint n'est pas entièrement trempé dans l'eau. Si le joint a été trempé dans l'eau, il peut être essoré à la main tel une éponge afin de sécher sans dommage. Il est recommandé d'utiliser uniquement un joint sec afin d'éviter que de l'eau s'infilte dans les conduites pneumatiques et soit aspirée à l'intérieur du boîtier.



PRUDENCE !

Le joint ne doit pas être trempé dans l'huile ni être utilisé à proximité de produits à base d'huile. L'huile et les produits huileux (huile machine + lubrifiants) entraînent des dommages durables du joint et ne peuvent pas être éliminés. Lorsque le joint a absorbé de l'huile, éliminer le joint selon les prescriptions de sécurité, nettoyer la base et remplacer le joint.



PRUDENCE !

Le joint ne doit pas être trempé dans des solvants chimiques ni être utilisé à proximité de tels produits. Le kérosène, l'acétone, la térébenthine, le benzène, les acides etc. peuvent endommager le joint et sa structure et entraîner un défaut ; en pièces fermées, il en est de même de leurs vapeurs ou s'ils sont appliquées en fines couches sur des surfaces.

Consignes de sécurité pour le maniement des accus

- **N'ouvrez pas l'accu.** Il y a un risque de court-circuit.
- **Protégez l'accu de la chaleur (par ex. des rayonnements permanents du soleil), du feu, de l'eau et de l'humidité.** Risque d'explosion.
- **En cas de dommage et d'utilisation non conforme de l'accu, des vapeurs peuvent s'échapper.** Assurez un apport d'air frais et rendez-vous chez un médecin en cas de troubles. Les vapeurs peuvent irriter les voies respiratoires.
- **En cas d'utilisation abusive, du liquide peut sortir de l'accumulateur. Évitez tout contact avec ce liquide. En cas de contact par mégarde, rincez soigneusement avec de l'eau. Au cas où le liquide rentrerait dans les yeux, consultez en plus un médecin.** Le liquide qui sort de l'accumulateur peut entraîner des irritations de la peau ou causer des brûlures.
- **N'utilisez les batteries FLEX qu'en combinaison avec les machines FLEX et les accessoires FLEX.** C'est la seule façon de protéger les batteries contre les surcharges dangereuses.
- **Ne chargez les accumulateurs qu'avec des chargeurs recommandés par le fabricant.** Un chargeur approprié à un type spécifique d'accumulateur peut engendrer un risque d'incendie lorsqu'il est utilisé avec d'autres accumulateurs.
- **L'accu risque d'être endommagé par des objets pointus comme par exemple les clous, tournevis ou par la pénétration d'une force externe.** Un court-circuit interne risque de se produire et l'accu risque de brûler, fumer, exploser ou surchauffer.

Autres consignes de sécurité

- Pour marquer l'appareil, n'utilisez que des étiquettes autocollantes. Ne percez jamais de trous dans le corps de l'appareil.
- La tension nominale et la tension indiquée sur la plaque signalétique doivent correspondre.

au chaud, organisation des séquences de travail.



PRUDENCE !

Lorsque la pression acoustique dépasse 85 dB(A), veuillez porter un casque antibruit.

Bruits et vibrations



REMARQUE

Les valeurs du niveau de bruit exprimé en décibels A ainsi que les valeurs totales des vibrations figurent dans le tableau « Données techniques ».

Les niveaux de bruits et vibrations ont été déterminés conformément à EN 60335.



PRUDENCE !

Les valeurs de mesure indiquées s'appliquent aux appareils neufs. Pendant la mise en œuvre quotidienne, les valeurs de bruit et de vibrations varient.



REMARQUE

Le niveau de vibrations indiqué dans ces instructions a été mesuré selon un procédé standardisé dans la norme EN 60335, et peut servir à comparer les outils électroportatifs entre eux. Ce procédé convient également pour estimer provisoirement la contrainte en vibrations.

Le niveau de vibrations indiqué se réfère aux principales applications de l'outil électrique.

Le niveau de vibrations représente les principales formes d'utilisation de l'outil électrique. Si toutefois ce dernier est utilisé à d'autres fins, avec des outils montés différents ou s'il ne subit qu'une maintenance insuffisante, le niveau de vibrations pourra dévier de ce qui est indiqué. Cela peut accroître nettement la contrainte en vibrations sur l'ensemble de la période de travail.

Pour une estimation précise de la contrainte en vibrations, il faudrait également tenir compte des temps au cours desquels l'appareil est éteint ou bien de ceux au cours desquels il tourne certes, mais que l'utilisateur ne s'en sert pas. Cela peut réduire nettement la contrainte en vibrations sur l'ensemble de la période de travail.

Pour protéger l'utilisateur contre les effets des vibrations, définissez des mesures de sécurité supplémentaires, dont par exemple : Maintenance de l'outil électrique et des outils installés, maintien des mains

Données techniques

Appareil		VLP 18
Type		Ventouse sans fil
Tension nominale	V	18
Batterie		AP 18.0/2,5 AP 18.0/5,0 AP 18.0/8,0
Dimensions de l'outil (Lxlxh)	mm	305x190x147
Capacité de charge adm. (F_{max})	kg	130
Dépression max.	bar	0,85
Poids selon "EPTA-procedure 1/2003" (sans batterie)	kg	1,38
Poids batterie	kg	
- 2,5 Ah		0,42
- 5,0 Ah		0,72
- 8,0 Ah		1,10
Niveau de bruit exprimé en décibels A selon EN 60335 (voir « Bruit et vibrations ») :		
Niveau de pression acoustique L_{pA}	dB(A)	59
Niveau de puissance acoustique L_{WA}	dB(A)	70
Marge d'incertitude K	db	3,0
Valeur totale des vibrations selon EN 60335 (voir « Bruit et vibrations ») :		
Valeur émissive a_h	m/s^2	<2,5
Marge d'incertitude K	m/s^2	1,5

Vue d'ensemble

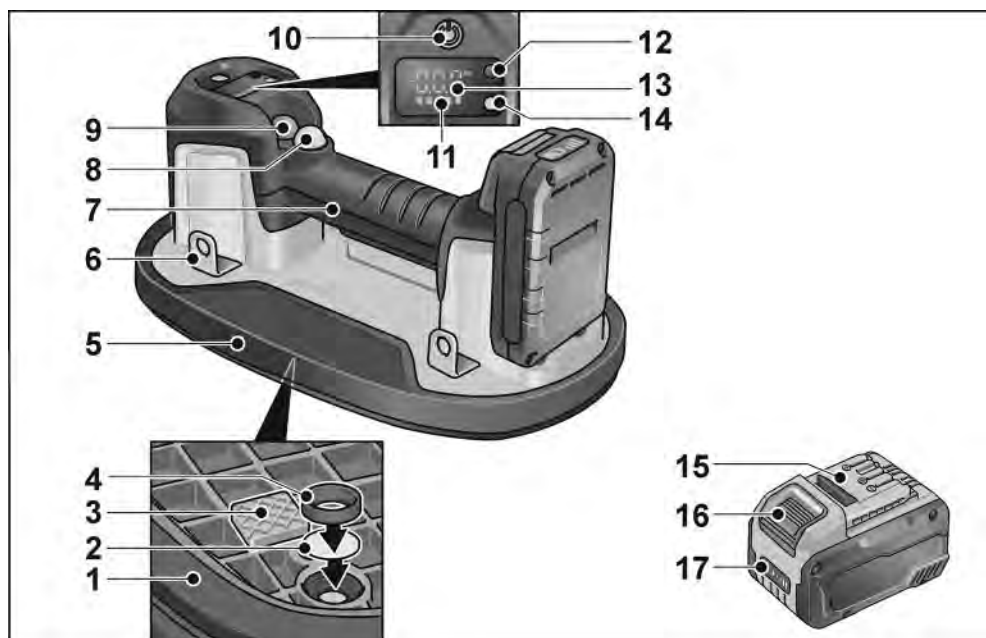

- | | | | |
|----|-------------------------------------|----|---|
| 1 | Joint en mousse | 11 | Affichage du niveau de charge de la batterie (appareil) |
| 2 | Coussinet du filtre à air | 12 | Touche de sélection de l'unité de mesure |
| 3 | Séparateur | 13 | Affichage avec l'unité de mesure sélectionnée |
| 4 | Baguette de serrage du filtre à air | 14 | Affichage de l'état de fonctionnement |
| 5 | Embase | 15 | Batterie Li-Ion (2,5 Ah/5,0 Ah/8,0 Ah) |
| 6 | Anneaux de fixation | 16 | Touche de déverrouillage de la batterie |
| 7 | Poignée | 17 | Affichage du niveau de charge de la batterie (batterie) |
| 8 | Bouton de compression (noir) | | |
| 9 | Bouton de décompression (rouge) | | |
| 10 | Interrupteur | | |
- Pour allumer et éteindre l'appareil.

Instructions d'utilisation



AVERTISSEMENT !

Avant toute opération sur l'appareil, retirer la batterie.

Avant la mise en service

Déballer l'appareil et les accessoires et vérifier l'intégralité de la livraison et l'absence de dommages dus au transport.



REMARQUE

À la livraison, les batteries ne sont pas entièrement chargées. Avant la première utilisation, charger entièrement les batteries. Voir à ce sujet la notice d'utilisation du chargeur.

Mise en place/remplacement de la batterie



- Insérer la batterie chargée dans l'appareil jusqu'à emboîtement complet.



- Pour retirer la batterie, appuyer sur les touches de déverrouillage (1.) puis extraire la batterie (2.).



PRUDENCE !

Protéger les contacts de la batterie lorsqu'elle n'est pas utilisée. La présence de pièces métalliques non fixées expose les contacts à un court-circuit ; il en résulte un risque d'explosion et d'incendie !

Niveau de charge de la batterie

- Appuyer sur la touche pour contrôler le niveau de charge via les LED.

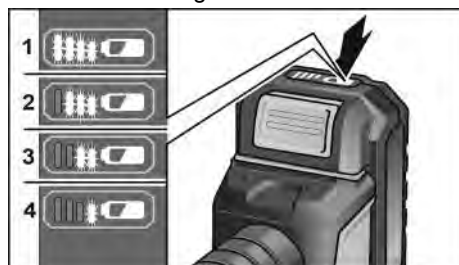

L'affichage s'éteint au bout de 5 secondes. Si l'une des LED clignote, la batterie doit être chargée. Si aucune LED ne s'allume après une pression sur la touche, la batterie est défectueuse et doit être remplacée.

Allumage et extinction



- Pour mettre l'appareil en marche, presser l'interrupteur (10).



- Pour arrêter l'appareil, presser de nouveau l'interrupteur (10).

Utilisation de la ventouse de levage

- Allumer l'appareil.
- L'affichage de l'état de fonctionnement de l'appareil s'allume en rouge et l'écran numérique indique le niveau de charge de la batterie ainsi que la pression actuelle.

**REMARQUE**

Dès que la dernière barre de l'affichage du niveau de charge clignote en rouge, charger la batterie de l'appareil.

**PRUDENCE !**

L'utilisation de l'appareil à un faible niveau de charge de la batterie peut entraîner des blessures et des dommages du matériau à soulever. Il est recommandé de charger entièrement la batterie avant d'utiliser l'appareil.

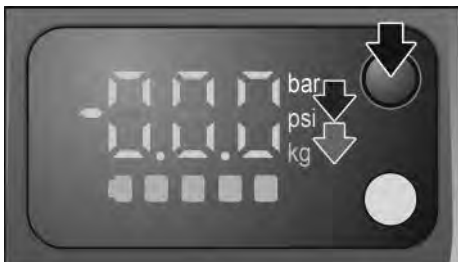
Aspiration de l'objet

- Presser si besoin la touche de sélection afin de modifier l'unité de mesure (pression en bar ou en psi et poids en kg ou en lbs).
- Placer l'appareil sur la surface de l'objet à soulever.

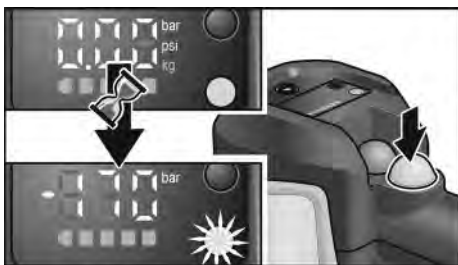

- Presser le bouton noir de compression. L'affichage du mode de fonctionnement clignote en rouge. La pompe démarre et en quelques secondes, l'adhérence avec la charge est générée. Lorsque la dépression a atteint la valeur maximale, l'affichage du mode de fonctionnement s'allume en vert et le moteur s'arrête automatiquement.



- Soulever et déplacer l'objet.

**REMARQUE**

Si la surface de l'objet à soulever est poussiéreuse, sale ou humide, retirer au préalable la poussière et la saleté. L'appareil démarre et arrête la pompe automatiquement afin de maintenir la pression nécessaire pour soulever l'objet en toute sécurité.

**REMARQUE**

Pour une sécurité maximale, afficher le poids (kg/lbs) et comparer les valeurs affichées avec la charge à soulever, voir tableau « Force de levage maximale ». Ne pas soulever de charges d'un poids supérieur à la valeur affichée.

Retrait de l'appareil

Une fois l'objet soulevé et reposé :



- Presser le bouton de compression noir afin de stopper la pompe (1.).
- Presser ensuite le bouton de décompression rouge afin de rompre l'adhérence et de libérer l'objet (2.).

Fixer la sangle de transport

Pour un transport plus facile et plus sûr d'objets à l'aide de l'appareil, il est possible de fixer une sangle de transport. La sangle de transport est disponible comme accessoire.

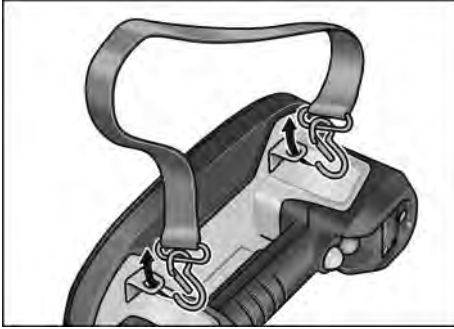

- Fixer les crochets de la sangle de transport à deux des anneaux de fixation.

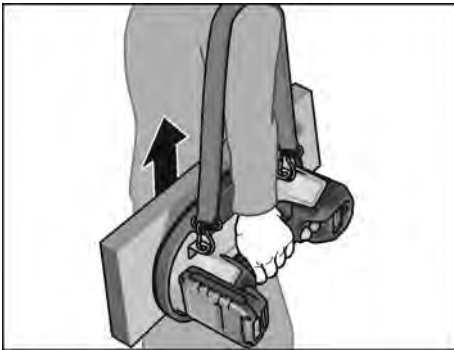

Consignes

Capacité de levage

i REMARQUE

L'appareil a été testé en conditions idéales avec une force de levage maximale de 260 kg (570 lbs). Cette valeur représente le point de rupture et ne doit jamais être atteinte en conditions réelles.

La capacité de charge officiellement admissible est fixée, au rapport 2:1 sur surfaces non poreuses, à 130 kg.

La capacité de charge admissible de 130 kg est la moitié de la force de levage maximale (260 kg) testée en conditions idéales et doit être impérativement respectée, quelle que soit la force de levage maximale.

Ne tenter en aucun cas de soulever plus de 130 kg.



- Capacité de charge : 130 kg sur surfaces non poreuses

Toujours garder un œil sur la pression/force affichée sur l'affichage LED, lorsque différents matériaux sont soulevés. Ne pas se fier uniquement au tableau avec les forces de levage maximales estimées. Selon les applications, différents facteurs peuvent réduire la capacité de levage de l'appareil.

Forces de levage maximales (estimées), testées sur divers matériaux :

	Force de maintien verticale (kg)	Force de maintien parallèle (kg)
Verre	170	120
Carrelage céramique	170	120
Métal	110	
Plastique	100	
Bois	100	65
Béton brut	80	
Pavés coulés à sec	80	
Placoplâtre	75	65



REMARQUE

Lorsque la dépression chute sous -0,65 bar (-65 kPa), l'appareil redémarre la pompe automatiquement (lorsque la pompe est activée) et atteint ainsi la pression nécessaire à l'utilisation.

Pour les objets aux surfaces très irrégulières, un joint plus souple est disponible comme accessoire !

Techniques de levage

i REMARQUE

Réfléchir à ce qui doit être soulevé et comment le soulever. Tenir compte du poids de l'objet.

- S'assurer que l'objet peut être porté par une personne seule.
- S'assurer que la zone de travail est plane, sèche et sans obstacle.
- Contrôler le chemin à parcourir ! S'assurer que le chemin est dégagé. Retirer tout obstacle et source de chute.
- S'assurer que les surfaces ne sont pas humides ou glissantes.
- Utiliser un équipement ergonomique.
- Utiliser des appareils de levage : chariot élévateur, diable, chariot, transpalette ou plateforme de levage.
- S'assurer d'être suffisamment formé avant d'utiliser l'équipement.
- Au besoin, demander de l'aide. Soulever les charges lourdes ou volumineuses à deux. Veiller à soulever en même temps et à maintenir la charge bien droite.

Levage en diagonale

i REMARQUE

Utiliser cette technique de levage de base pour les petits objets en se positionnant au-dessus de la charge et en la soulevant les jambes écartées.

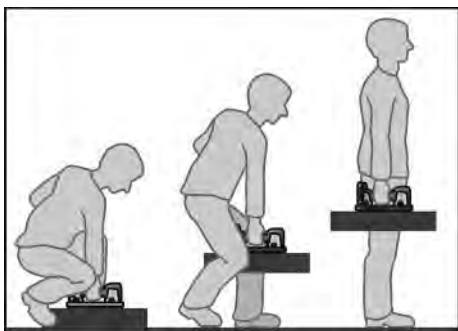

- Se placer aussi près que possible de l'objet.
- Écarter les jambes et placer un pied devant et l'autre pied à côté de l'objet afin de garder un bon équilibre.
- Maintenir le dos droit et pousser le fessier vers l'extérieur. Descendre vers l'objet en pliant les jambes et les hanches.
- Déplacer l'objet aussi près que possible du corps.

- Placer la main (du même côté que le pied placé devant l'objet) sur le côté de l'objet le plus éloigné du corps.
- En soulevant la charge, tenir l'appareil avec une main pendant que la main libre maintient la charge.
- Avant de soulever, contracter les muscles du torse, regarder droit devant et maintenir le dos droit et rigide.

i REMARQUE

En levant la charge, ne pas retenir la respiration. Ne pas tourner ou pivoter la taille. Toujours tenir l'appareil avec toute la main. Ne rien mettre dans le champ de vision. Ne pas soulever la charge trop vite ou par à-coups. Ne pas se coincer les doigts ou les orteils.

- Soulever doucement la charge, la tête et les épaules suivent.
- Maintenir la charge près du corps.
- Tendre les jambes, dos droit, et expirer au moment de soulever.
- Pivoter sur les pieds pour éviter les torsions.

Mode apprentissage / recalibrage

En cas de problèmes avec l'écran numérique, procéder aux étapes suivantes afin de réinitialiser l'écran numérique.

- Placer l'appareil sur une surface non poreuse, p. ex. un carrelage poli.
- Allumer l'appareil.
- Presser la touche de sélection de l'unité de mesure (12) pendant 10 secondes.
- Dès que la pompe démarre, relâcher la touche de sélection de l'unité de mesure (12). Le calibrage dure 10-15 secondes.
- Lorsque la pompe s'arrête, le calibrage est terminé.
- Éteindre puis rallumer l'appareil.

L'appareil est calibré et les valeurs sur l'écran numérique devraient être correctes.

i REMARQUE

S'il n'est pas posé sur une surface non poreuse comme du carrelage ou du verre, l'appareil affiche des valeurs erronées sur l'écran numérique. Dans ce cas, le calibrage doit être répété sur un matériau non poreux. Ne PAS effectuer cette opération sur du verre de moins de 6 mm d'épaisseur : il pourrait être endommagé.

Maintenance et nettoyage

⚠ AVERTISSEMENT !

Avant toute opération sur l'appareil, retirer la batterie.

Nettoyage

⚠ AVERTISSEMENT !

Ne pas utiliser d'eau ni de produits de nettoyage liquides.

- Nettoyer régulièrement l'appareil et le joint en mousse. La fréquence des nettoyages dépend du matériau traité et de la durée d'utilisation.
- Contrôler régulièrement l'état du joint en mousse.
- Nettoyer régulièrement le filtre à air à l'air comprimé.

i REMARQUE

Lorsque le filtre est usé ou endommagé, le remplacer immédiatement (la décision revient au client).

Cela dépend du type d'utilisation :

- Levage de matériaux propres - plus grande longévité du filtre
- Levage de matériaux sales/poussiéreux - longévité plus courte du filtre

i REMARQUE

Toute modification de l'appareil, y compris technique, n'est pas autorisée. Elle pourrait entraîner des blessures. Si cette consigne n'est pas respectée, le fabricant n'est tenu à aucune obligation de garantie.

Réparations

Confier les réparations exclusivement à un atelier SAV agréé par le fabricant.

Remplacement des pièces d'usure

Remplacer le joint en mousse

i REMARQUE

Lorsque le joint en mousse est usé ou endommagé, le remplacer immédiatement.



- Retirer le joint en mousse.
- Placer avec précaution le nouveau joint en mousse. Veiller au positionnement correct du nouveau joint en mousse.

Remplacer le filtre à air

i REMARQUE

Une baisse de l'aspiration indique que le filtre à air doit être nettoyé et/ou remplacé. Lors du changement de filtre, veiller à ce que la conduite d'air soit exempte d'obstacles ou de corps étrangers.



- Placer l'appareil à l'envers.
- Avec la pointe d'un tournevis, retirer la bague de serrage du filtre à air et le coussinet du filtre à air.

Deux méthodes sont alors possibles :

- Nettoyer le filtre à air à l'air comprimé.
- Placer un nouveau coussinet de filtre à air.
- Replacer la bague de serrage du filtre à air afin de fixer le filtre.

Pièces de rechange et accessoires

Des vues éclatées et listes des pièces de rechange sont disponibles sur notre site : www.flex-tools.com

Consignes pour la mise au rebut



AVERTISSEMENT !

Rendez inutilisables les outils électriques usagés avant leur mise au rebut :

- les outils électriques alimentés par le réseau électrique, en retirant le câble d'alimentation,
- les outils électroportatifs, en retirant la batterie.



Pays de l'UE uniquement
Ne pas jeter pas les outils électroportatifs avec les déchets domestiques !

Conformément à la directive européenne 2012/19/CE visant les appareils électriques et électroniques usagés, et à sa transposition en droit national, les outils électriques ne servant plus devront être collectés séparément et introduits dans un circuit de recyclage respectueux de l'environnement.



Mieux vaut récupérer les matières premières que les jeter à la poubelle.

L'appareil, les accessoires et l'emballage doivent être recyclés d'une manière respectueuse de l'environnement. Les pièces en plastique comportent un marquage pour permettre leur tri avant recyclage.



AVERTISSEMENT !

Ne pas jeter les accus ou batteries dans la poubelle des déchets domestiques ; ne pas les jeter au feu ni dans l'eau. Ne pas tenter d'ouvrir des batteries hors d'usage.

Pays de l'UE uniquement : Conformément à la directive 2006/66/CE, les accumulateurs/batteries défectueux ou épuisés doivent être recyclés.



REMARQUE

Pour connaître les possibilités de mise au rebut, consulter un revendeur spécialisé !

Conformité C E

Nous déclarons sous notre responsabilité exclusive que le produit décrit à la rubrique « Données techniques » se conforme aux normes ou aux documents normatifs suivants :

EN 60335 conformément aux dispositions énoncées dans les directives 2014/30/UE, 2006/42/CE, 2011/65/UE.

Responsables de la documentation technique :
FLEX-Elektrowerkzeuge GmbH, R & D
Bahnhofstrasse 15, D-71711 Steinheim/Murr

Peter Lameli
Technical Head

Klaus Peter Weinper
Head of Quality
Department (QD)

21/08/2023

FLEX-Elektrowerkzeuge GmbH
Bahnhofstrasse 15, D-71711 Steinheim/Murr

Exclusion de responsabilité

Le fabricant et son représentant ne pourront être tenus responsables des dommages et du bénéfice perdu en raison d'une interruption du fonctionnement de l'affaire, provoqués par le produit ou par l'impossibilité de l'utiliser.

Le fabricant et son représentant ne pourront être tenus responsables des dommages provoqués par une utilisation inexperte du produit ou par son utilisation en association avec les produits d'autres fabricants.

Indice

Simboli utilizzati	45
Simboli sull'apparecchio	45
Per la vostra sicurezza	45
Rumore e vibrazione	50
Dati tecnici	51
Guida rapida	52
Istruzioni per l'uso	53
Manutenzione e cura	57
Istruzioni per la rottamazione e lo smaltimento	58
Conformità C E	58
Esclusione della responsabilità	58

Simboli utilizzati



ATTENZIONE!

Indica un pericolo imminente. In caso d'inosservanza dell'avvertenza, sussiste il pericolo morte o di gravi lesioni.



PRUDENZA!

Indica una situazione potenzialmente pericolosa. In caso d'inosservanza di quest'avvertenza, sussiste il pericolo di lesioni o danni alle cose.



AVVERTENZA

Indica consigli per l'impiego e informazioni importanti.

Simboli sull'apparecchio



Prima della messa in funzione leggere le istruzioni per l'uso!



Indossare guanti protettivi!



Indossare guanti protettivi!



Avviso per la rottamazione dell'apparecchio dismesso (vedi pagina 58)!

Per la vostra sicurezza



ATTENZIONE!

Leggere prima di usare l'elettrotensile ed agire conformemente:

- queste istruzioni per l'uso,
- le "Istruzioni di sicurezza generali" per l'uso di elettrotensili presenti nel fascicolo allegato (Scritti n°: 315.915),
- le regole e le norme per la prevenzione degli infortuni vigenti nel luogo d'impiego.

Questo elettrotensile è costruito secondo lo stato dell'arte e le regole tecniche di sicurezza riconosciute. Tuttavia dal suo impiego possono derivare pericoli per l'incolumità e la vita dell'utilizzatore e di terzi, nonché danni alla macchina o ad altri beni materiali. Usare l'elettrotensile solo

- per un utilizzo conforme alle finalità d'uso,
- in condizioni tecniche e di sicurezza perfette.

Eliminare immediatamente i guasti che pregiudicano la sicurezza.

Utilizzo conforme alle finalità d'uso

Il sollevatore a vuoto a batteria VLP 18 è destinato

- all'impiego professionale nell'industria e nell'artigianato,
- a sollevare, spostare e posizionare oggetti come piastrelle, lastre di pietra, pareti in cartongesso, vetro e mobili con un peso massimo di 130 kg,
- all'uso con materiali asciutti, ruvidi e leggermente porosi.

Il sollevatore a vuoto a batteria VLP 18 non è destinato

- a essere impiegato come attrezzatura libera per la movimentazione di carichi per gru, paranchi o manipolatori guidati a mano,
- ad arrampicarsi o assicurare un corpo umano in qualsiasi modo,
- ad arrampicarsi o sostenere il peso di una persona,
- a sollevare, spostare o posizionare oggetti fatti di materiale altamente poroso, morbido/flessibile o friabile, ad esempio semplici scatole di cartone, polistirolo, pietre per pavimentazione per posa a secco, sabbia compressa o calcestruzzo di scarsa qualità.

ATTENZIONE!

L'utilizzo dell'apparecchio per arrampicarsi o per qualsiasi altro scopo non previsto può causare lesioni o morte.

Avvertenze di sicurezza

ATTENZIONE!

Leggere tutte le avvertenze per la sicurezza e le istruzioni. Omissioni nel rispetto delle avvertenze di sicurezza e delle istruzioni possono comportare scosse elettriche, incendio e/o lesioni gravi. Conservare tutte le avvertenze di sicurezza e le istruzioni per poterle consultare in futuro.

- Questo prodotto non è destinato all'uso da parte di persone (compresi i bambini) con disabilità fisiche, sensoriali o mentali o persone senza esperienza e / o conoscenze adeguate.
- Il dispositivo deve essere utilizzato solo da persone che abbiano familiarità con esso, che siano state addestrate nell'impiego sicuro e che comprendano i pericoli ad esso connessi. Il dispositivo non è destinato all'utilizzo da parte dei bambini.
- Sorvegliare i bambini per assicurarsi che non utilizzino il dispositivo in modo inappropriato. Non consentire che bambini incustoditi puliscano il dispositivo o eseguano interventi di manutenzione.
- Mantenere pulita l'area di lavoro e assicurarsi che sia ben illuminata. Banchi di lavoro disordinati e aree buie possono causare incidenti.
- Non utilizzare l'elettrotensile in un'atmosfera esplosiva, ad esempio in prossimità di liquidi, gas o polveri infiammabili. L'elettrotensile produce scintille che possono incendiare la polvere o i vapori.
- Tenere lontani i bambini e i non addetti ai lavori durante l'uso dell'elettrotensile. Le distrazioni possono far perdere il controllo.
- La spina dell'elettrotensile deve essere adatta alla presa. Non apportare mai modifiche alla spina. Non utilizzare spine intermedie con utensili elettrici collegati a terra. Solo l'utilizzo di spine non modificate e di prese appropriate riduce il rischio di scosse elettriche.
- Evitare qualsiasi contatto fisico con superfici collegate a terra o collegate a massa come tubi, radiatori, fomelli e frigoriferi. Il rischio di scosse elettriche aumenta se il corpo è collegato a terra.
- Non esporre l'elettrotensile alla pioggia o all'umidità. Se l'acqua penetra in un elettrotensile, il rischio di scosse elettriche aumenta.
- Non utilizzare il cavo in modo improprio. Non utilizzare mai il cavo per trasportare, tirare o bloccare l'elettrotensile. Tenere il cavo lontano da calore, olio, bordi taglienti e parti in movimento. Cavi danneggiati o I cavi danneggiati o annodati aumentano il rischio di scosse elettriche.
- Quando si utilizza un elettrotensile all'aperto, prevedere una prolunga adatta all'uso esterno. Un cavo adatto all'uso esterno riduce il rischio di scosse elettriche.
- Se l'uso dell'elettrotensile in un luogo umido è inevitabile, utilizzare un'alimentazione di corrente protetta da un dispositivo di corrente residua (RCD). L'interruttore differenziale (RCD) riduce il rischio di scosse elettriche.
- Quando si utilizza un elettrotensile, è necessario essere vigili, fare attenzione a ciò che si sta facendo e usare il buon senso. Non utilizzare l'elettrotensile in caso di stanchezza o sotto l'effetto di droghe, bevande alcoliche e medicinali. Quando si utilizza un elettrotensile, anche un solo momento di disattenzione può causare gravi lesioni.
- Indossare l'equipaggiamento protettivo personale. Indossare sempre gli occhiali protettivi. L'equipaggiamento protettivo, come maschera antipolvere, scarpe di sicurezza antiscivolo, elmetto o protezioni per l'udito, utilizzato in modo appropriato secondo le condizioni di lavoro, ridurrà il rischio di lesioni.
- Evitare un avvio accidentale. Assicurarsi che l'interruttore sia spento prima di collegare l'utensile a una fonte di corrente e/o a una batteria e prima di prenderlo in mano o portarlo in giro. Il trasporto di elettrotensili con il dito sull'interruttore o l'applicazione di corrente agli utensili elettrici con l'interruttore acceso può causare incidenti.

- **Prima di accendere l'elettrotensile, rimuovere tutte le chiavi di regolazione e altri tipi di chiavi.** Una qualsiasi chiave lasciata attaccata a una parte rotante dell'elettrotensile può causare lesioni.
 - **Non sporgersi troppo. Assicurarsi sempre di avere una posizione e un equilibrio sicuri.** Ciò consentirà di controllare meglio l'elettrotensile in situazioni impreviste.
 - **Vestirsi in modo adeguato. Evitare di indossare vestiti lenti o gioielli. Tenere i capelli e i vestiti lontani dalle parti in movimento.** Abiti larghi, gioielli o capelli lunghi possono impigliarsi nelle parti in movimento.
 - **Se sono presenti dispositivi per il collegamento di sistemi di aspirazione e raccolta della polvere, accertarsi che siano collegati e utilizzati correttamente.** La rimozione della polvere può ridurre il rischio di pericoli legati alla polvere.
 - **Assicurarsi di non diventare negligenti e di non ignorare i principi di sicurezza da adottare con gli utensili a causa della familiarità acquisita con l'uso frequente degli stessi.** Un'azione incauta può causare gravi lesioni in una frazione di secondo.
 - **Non usare l'elettrotensile con forza. Utilizzare l'elettrotensile giusto per la propria applicazione.** L'utensile giusto svolgerà il lavoro in modo migliore e più sicuro alla velocità per cui è stato sviluppato.
 - **Non utilizzare l'elettrotensile se l'interruttore è difficile da accendere e spegnere.** Qualsiasi utensile elettrico che non può essere controllato con l'interruttore è pericoloso e deve essere riparato.
 - **Estrarre la spina dalla presa e/o rimuovere la batteria dall'elettrotensile, se è possibile, prima di effettuare regolazioni, cambiare accessori o riporre l'elettrotensile.** Queste misure di sicurezza preventive riducono il rischio di avviare accidentalmente l'elettrotensile.
 - **Tenere gli elettrotensili non in uso fuori dalla portata dei bambini e impedire che l'elettrotensile venga usato da persone che non hanno familiarità con l'utensile stesso o con le presenti istruzioni.** Gli utensili elettrici sono pericolosi nelle mani di utilizzatori non addestrati.
 - **Si abbia cura dell'elettrotensile. Controllare che non vi siano parti mobili disallineate o inceppate, parti rotte o altre condizioni che potrebbero compromettere il funzionamento dell'elettrotensile. Se l'elettrotensile è danneggiato, farlo riparare prima di utilizzarlo.** Molti incidenti sono causati da elettrotensili in cattivo stato di manutenzione.
 - **Mantenere affilati e puliti gli utensili da taglio.** Gli utensili da taglio sottoposti a una corretta manutenzione, con taglienti affilati, sono meno soggetti a inceppamenti e sono più facili da controllare.
 - **Utilizzare l'elettrotensile, gli accessori, le punte per utensili, ecc. in conformità alle presenti istruzioni, tenendo conto delle condizioni di lavoro e delle attività da svolgere.** L'uso dell'elettrotensile per lavori diversi da quelli previsti può causare situazioni pericolose.
 - **Mantenere le impugnature e le superfici di presa asciutte, pulite e prive di olio e grasso.** Le impugnature e le superfici di presa scivolose impediscono una manipolazione e un controllo sicuri dell'utensile in situazioni impreviste.
- ### Istruzioni di sicurezza per il dispositivo di sollevamento a vuoto
- **Non cercare mai di strappare il carico con la forza.** Il carico può causare lesioni da schiacciamento a mani e piedi o danni all'oggetto e all'utensile stesso.
 - **Non tentare di sollevare oggetti di peso superiore a 170 kg.** C'è il rischio di caduta del carico.
 - **Le conseguenze possono essere lesioni da schiacciamento alle mani e ai piedi o danni all'oggetto e all'utensile stesso.** Fare attenzione a non scuotere l'utensile durante il sollevamento, lo spostamento o il posizionamento di oggetti. Fare attenzione a non far oscillare o scuotere il carico durante il sollevamento, lo

spostamento e il posizionamento di oggetti. Non utilizzare l'utensile se la guarnizione è usurata. Sollevare e trasportare il carico a velocità costante ed evitare movimenti bruschi e forti.

- **Non utilizzare l'utensile quando il livello della batteria è basso.** C'è il rischio di lesioni e di danni al materiale da sollevare.
- **Se la forza di tenuta diminuisce sensibilmente anche se la batteria è completamente carica, controllare che la guarnizione in schiuma non sia usurata o danneggiata.** Non tentare di sollevare carichi con l'utensile finché la guarnizione non è stata sostituita.
- **Prestare attenzione quando si sollevano pannelli grandi, sottili e flessibili come cartongesso, cartone, plastica, compensato, lamiera sottili, ecc.** Le lamiere sottili tendono a piegarsi e possono inaspettatamente torcersi oltre il loro limite e staccarsi dall'utensile.
- **Non applicare l'utensile su superfici chiaramente bagnate.** I componenti interni non sono impermeabili. Se dell'acqua viene aspirata nei condotti dell'aria, ciò può causare danni permanenti all'utensile. L'utensile non è impermeabile. Pertanto, è necessario prestare la massima attenzione quando lo si utilizza in presenza di pioggia o umidità.
- **Non lasciare mai cadere l'attrezzo a terra da un'altezza superiore a 1,5 metri (altezza del petto).** In caso di caduta accidentale, controllare che le labbra di tenuta non siano danneggiate.
- **Non appoggiare oggetti pesanti sull'utensile.**
- **Il display digitale non deve essere esposto alla luce diretta del sole per lungo tempo e va tenuto lontano da forti fonti di calore.** Il calore estremo può danneggiare il display e ridurne la leggibilità. Un display danneggiato non compromette necessariamente la funzionalità dell'utensile.
- **Non coprire l'utensile per evitare che si surriscaldi.**
- **Assicurarsi che l'interruttore di rete sia spento prima di trasportare e riporre l'utensile.** Controllare che l'utensile non possa essere acceso accidentalmente.

- **Utilizzare solo batterie originali, con la tensione indicata sulla targhetta del tipo dell'elettrotensile utilizzato.** In caso di utilizzo di altre batterie, ad es. imitazioni, batterie manipolate o di altri produttori, sussiste il pericolo di infortuni e danni alle cose a causa dell'esplosione delle batterie.



ATTENZIONE!

Se non vengono rispettate le precauzioni di sicurezza, il carico può cadere senza preavviso! L'elettrotensile genera una forte pressione negativa.

Un guasto di questo tipo può verificarsi all'improvviso e senza alcun segno tangibile o avvertimento, se la guarnizione è danneggiata o se viene superato il peso massimo consentito o se si verifica un altro fattore che causa la caduta spontanea della pressione negativa.

Non si nota quando il carico si stacca e non c'è modo di fermarlo o trattenerlo. Ciò comporta un rischio elevato, soprattutto in caso di carichi pesanti. Pertanto, è necessario adottare tutte le precauzioni di sicurezza possibili.



AVVERTENZA

A causa dell'elevata pressione generata dall'elettrotensile, si raccomanda vivamente di non fissare l'elettrotensile su vetri con uno spessore inferiore a 6 mm. Il vetro più sottile di 6 mm può essere danneggiato.

Utilizzo e sicurezza delle guarnizioni in schiuma

La guarnizione in schiuma è composta da due parti: la schiuma nera e la guarnizione in silicene rossa. La schiuma nera viene utilizzata principalmente per creare il vuoto iniziale. Una volta che la schiuma è stata compressa, la guarnizione rossa fornisce un'adesione estremamente duratura e forte. Finché si forma l'adesione iniziale per creare l'aspirazione, si forma anche la guarnizione "forte". La schiuma di tenuta utilizza una tecnologia brevettata ed è uno dei componenti principali dell'utensile. Deve essere maneggiata con cura, poiché il suo stato influisce direttamente sulla prestazione totale e sulla sicurezza dell'utensile.

- **La guarnizione può sopportare circa 900 cicli di compressione senza subire danni, a seconda della forza e della durata della compressione.**
- **Non sfregare mai la guarnizione con superfici ruvide.** Il materiale della guarnizione è altamente suscettibile all'usura parallela (si muove parallelamente alla superficie ruvida durante il movimento di scivolamento). Su superfici molto ruvide sollevare l'utensile perpendicolarmente verso l'alto. Se la guarnizione viene strofinata su una superficie liscia come il granito, ricoperta di abrasivo (sabbia grossa), la guarnizione si danneggia, causando il rilascio inaspettato del carico.
- **Le superfici con bordi molto taglienti non devono essere sollevate con una presa parallela.** I bordi più affilati di 45 gradi possono danneggiare la guarnizione e causare un'improvvisa caduta del vuoto e un improvviso rilascio del carico. Il motore deve essere sempre acceso.
- **Conservare sempre la guarnizione con sopra una copertura rigida. La guarnizione può essere facilmente danneggiata da angoli e spigoli vivi durante lo stoccaggio.** La guarnizione non deve essere conservata insieme a strumenti affilati o a contatto con oggetti duri (ad esempio, in una cassetta degli attrezzi).
- **Non immergere la guarnizione in acqua. La guarnizione in schiuma è altamente assorbente.** Se la guarnizione non è completamente immersa nell'acqua e impregnata, una breve bagnatura con acqua non influisce sulle sue prestazioni. Se è completamente impregnata d'acqua, può essere strizzata con la mano come una spugna per asciugarla senza danneggiarla. Si raccomanda di utilizzare solo una guarnizione asciutta per evitare che l'acqua penetri nei condotti dell'aria e venga risucchiata all'interno dell'alloggiamento.



PRUDENZA!

La guarnizione non deve essere immersa nell'olio o utilizzata in prossimità di prodotti a base di olio. L'olio e i prodotti a base di olio (olio per macchine + lubrificante) danneggiano in modo permanente la guarnizione e non possono essere eliminati. Se la guarnizione ha assorbito olio, deve essere smaltita in modo sicuro, la base deve essere pulita e la guarnizione sostituita.



PRUDENZA!

La guarnizione non deve essere immersa in solventi chimici o utilizzata in loro prossimità. La paraffina, l'acetone, l'acquaragia, il benzene, gli acidi, ecc. in spazi chiusi e persino i loro vapori e sottili rivestimenti superficiali possono danneggiare la guarnizione, danneggiandone la struttura e provocandone il cedimento.

Avvertenze di sicurezza per la manipolazione delle batterie

- **Non aprire mai la batteria.** Pericolo di cortocircuito.
- **Proteggere la batteria dal calore, ad es. dalla prolungata esposizione ai raggi solari, dal fuoco, dall'acqua e dall'umidità.** Sussiste pericolo di esplosione.
- **In caso di danneggiamento ed utilizzo improprio, dalla batteria possono fuoriuscire vapori.** Provvedere al ricambio di aria e, in caso di malessere, rivolgersi a un medico. I vapori possono irritare le vie respiratorie.
- **In caso d'impiego non corretto, dalla batteria possono fuoriuscire liquidi.** Evitarne il contatto. In caso di contatto accidentale, risciacquare con acqua. Qualora il liquido dovesse entrare in contatto con gli occhi, chiedere immediato consiglio al medico. Il liquido fuoriuscito dalla batteria può causare irritazioni cutanee o bruciate.
- **Utilizzare le batterie FLEX solo in combinazione con apparecchiature FLEX e accessori FLEX.** Solo così la batteria sarà sicuramente protetta da pericolosi sovraccarichi.

- **Caricare la batteria esclusivamente con caricabatterie consigliati dal produttore.**
Se un caricabatterie previsto per un determinato tipo di batterie viene utilizzato con batterie di tipo diverso, sussiste pericolo di incendio.
- **La batteria può essere danneggiata da oggetti appuntiti, come ad esempio chiodi o cacciaviti, oppure se viene esercitata una forza dall'esterno.** In tali casi può verificarsi un cortocircuito interno e la batteria può bruciare, produrre fumo, esplodere o surriscaldarsi.

Ulteriori avvertenze di sicurezza

- Per contraddistinguere l'apparecchio usare solo targhette adesive.
Non praticare fori nella carcassa.
- La tensione nominale e l'indicazione di tensione sulla targhetta d'identificazione devono coincidere.

Rumore e vibrazione



AVVISO

I valori per il livello di rumore stimato A ed i valori totali di vibrazione risultano dalla tabella «Dati tecnici».

I valori di rumore e vibrazione sono stati rilevati secondo EN 60335.



PRUDENZA!

I valori di misura indicati sono validi solo per apparecchi nuovi. Nell'impiego quotidiano i valori di rumore e vibrazione cambiano.



AVVISO

Il livello di vibrazioni indicato in queste istruzioni è stato misurato conformemente ad un procedimento di misura standardizzato in EN 60335 e può essere utilizzato per il confronto tra elettrotensili.

Esso è idoneo anche per una valutazione temporanea della sollecitazione da vibrazioni. Il livello di vibrazioni indicato rappresenta gli impieghi principali dell'elettrotensile.

Se tuttavia l'elettrotensile viene impiegato per altri usi, con diverso utensile montato o manutenzione insufficiente, il livello di vibrazioni può differire. Questo può aumentare notevolmente la sollecitazione da vibrazioni per tutta la durata del lavoro. Per un'esatta stima della sollecitazione

da vibrazioni si devono considerare anche i tempi, nei quali l'apparecchio è spento oppure è in funzione, ma non è effettivamente impiegato. Questo può ridurre notevolmente la sollecitazione da vibrazioni per tutto il periodo di lavoro.

Per proteggere l'operatore dall'effetto delle vibrazioni, stabilire misure di sicurezza aggiuntive, come ad esempio: manutenzione dell'elettrotensile e degli utensili impiegati, riscaldamento delle mani, organizzazione delle procedure di lavoro.



PRUDENZA!

In caso di pressione acustica superiore a 85 dB(A) indossare la protezione acustica.

Dati tecnici

Apparecchio		VLP 18
Modello		Sollevatore a vuoto a batteria
Tensione nominale	V	18
Batteria		AP 18.0/2,5 AP 18.0/5,0 AP 18.0/8,0
Dimensioni degli utensili (LuxLaxH)	mm	305x190x147
portata consentita (F_{max})	kg	130
max. depressione	bar	0,85
Peso conforme alla "EPTA-procedure 1/2003" (senza batteria)	kg	1,38
Peso batteria - 2,5 Ah - 5,0 Ah - 8,0 Ah	kg	0,42 0,72 1,10
Livello di pressione acustica valutato A secondo EN 60335 (vedi "Rumore e vibrazioni"):		
Livello di pressione acustica L_{pA}	dB(A)	59
Livello di potenza acustica L_{WA}	dB(A)	70
Insicurezza K	db	3,0
Valore totale di vibrazione conforme alla norma EN 60335 (vedi "Rumore e vibrazioni"):		
Valore di emissione a_h	m/s^2	<2,5
Insicurezza K	m/s^2	1,5

Guida rapida

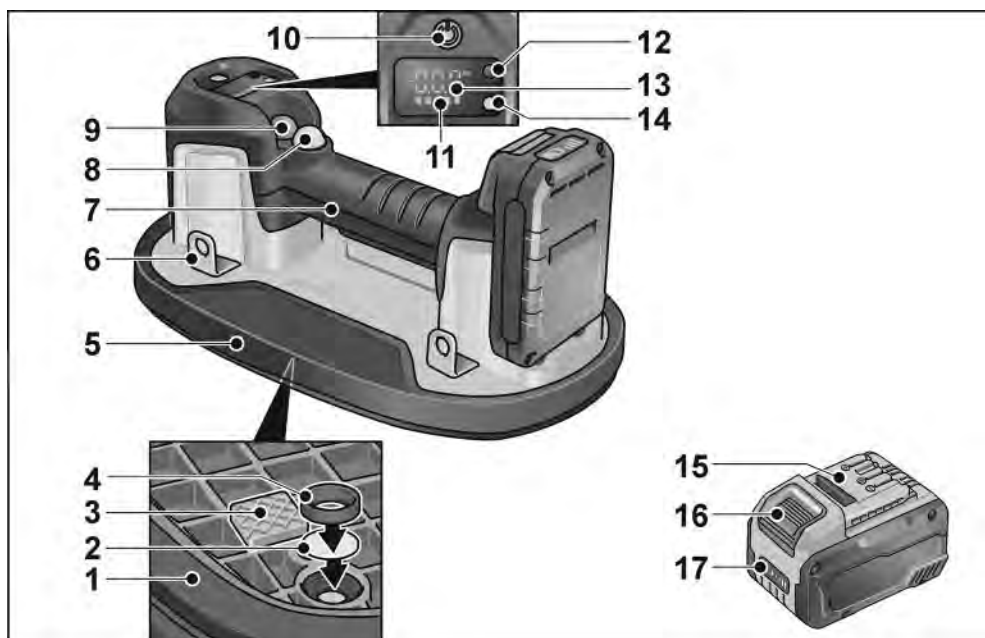

- 1 Guarnizione in schiuma
- 2 Tappetino filtrante dell'aria
- 3 Distanziatore
- 4 Anello di chiusura filtro aria
- 5 Piastra base
- 6 Fascette di fissaggio
- 7 Impugnatura
- 8 Tasto di avvio pompa (nero)
- 9 Pulsante di rilascio del vuoto (rosso)
- 10 Tasto
Per accensione e spegnimento.

- 11 Visualizzazione stato della batteria (Dispositivo)
- 12 Selettore per unità di misura
- 13 Visualizzazione con unità di misura selezionata
- 14 Visualizzazione stato di esercizio
- 15 Batteria agli ioni di litio (2,5 Ah/5,0 Ah/8,0 Ah)
- 16 Tasto di sbloccaggio per la batteria
- 17 Visualizzazione stato della batteria (Batteria)

Istruzioni per l'uso



ATTENZIONE!

Prima di effettuare qualsiasi intervento sul dispositivo, estrarre la batteria.

Prima della messa in funzione

Disimballare il dispositivo e gli accessori e controllare la completezza della fornitura ed eventuali danni da trasporto.



AVVERTENZA

Alla consegna le batterie non sono completamente cariche. Prima del primo impiego, caricare le batterie completamente. Osservare le istruzioni per l'uso del caricabatterie.

Inserimento / sostituzione della batteria



- Spingere la batteria carica fino a farla scattare completamente nel dispositivo.

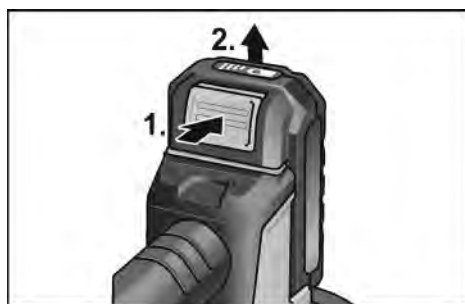

- Per la rimozione premere i tasti di sbloccaggio (1.) ed estrarre la batteria (2.).



PRUDENZA!

Quando la batteria non viene utilizzata, proteggere i contatti. La minuteria metallica sfusa può mettere in cortocircuito i contatti; pericolo di esplosione e d'incendio!

Condizioni di carica della batteria

- Premendo il tasto, è possibile controllare il livello di carica della batteria sull'indicatore a LED.

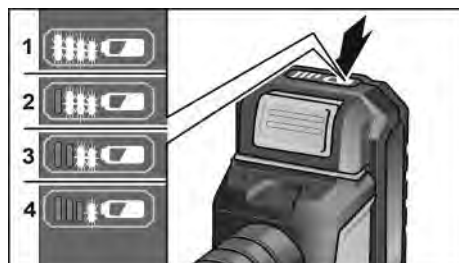

L'indicatore si spegne dopo 5 secondi.

Se uno dei LED lampeggia, la batteria deve essere ricaricata. Se, dopo aver premuto il tasto, non si accende alcun LED, la batteria è guasta e deve essere sostituita.

Accendere e spegnere

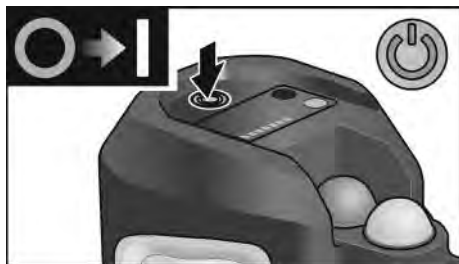

- Per accendere premere il tasto (10).



- Per spegnere premere nuovamente il tasto (10).

Lavorare con sollevatore a vuoto

- Accendere l'apparecchio.
- L'indicatore di stato di funzionamento del dispositivo si illumina di rosso e il display digitale visualizza la carica disponibile della batteria e la pressione corrente.



AVVERTENZA

Non appena l'ultima barra dell'indicatore di carica della batteria sul dispositivo lampeggia in rosso, caricare la batteria.



PRUDENZA!

L'utilizzo del dispositivo quando il livello della batteria è basso può causare lesioni e danni al materiale da sollevare. Si raccomanda di caricare completamente la batteria prima di utilizzare il dispositivo.

Aspirazione del dispositivo sull'oggetto

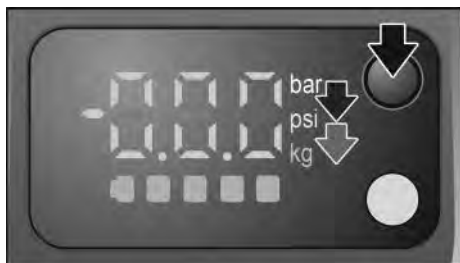

- In alternativa, premere il selettore dell'unità di misura per cambiare l'unità di pressione da bar a psi e l'unità di peso da kg a lbs.
- Posizionare saldamente il dispositivo sulla superficie dell'oggetto da sollevare.

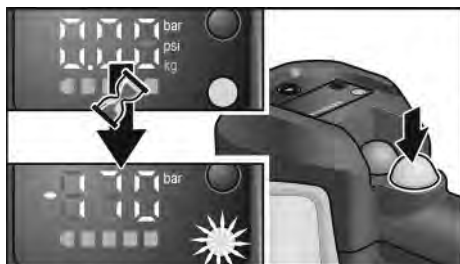

- Premere il pulsante nero di avvio della pompa. L'indicatore dello stato operativo lampeggia di rosso. La pompa si avvia e in pochi secondi si stabilisce l'aderenza con il carico. Quando il vuoto raggiunge il valore massimo, l'indicatore dello stato operativo diventa verde e il motore si arresta automaticamente.



- Sollevare e spostare l'oggetto.



AVVERTENZA

Quando si sollevano materiali con superfici polverose, sporche o umide, rimuovere preventivamente la maggior quantità possibile di polvere e sporco. Il dispositivo accende e spegne automaticamente la pompa, per mantenere la pressione necessaria per un sollevamento sicuro.



AVVERTENZA

Per la massima sicurezza, passare il display alle unità di peso (kg/lbs) e confrontare i valori visualizzati con il carico da sollevare, vedere la tabella "Capacità massima di sollevamento". Non sollevare carichi più pesanti del valore visualizzato.

Terminare il sollevamento

Dopo aver sollevato e depositato in sicurezza l'oggetto:



- Premere il pulsante nero di avvio della pompa per arrestare la pompa del vuoto (1.).
- Quindi premere il pulsante rosso di rilascio del vuoto per rilasciare la presa e liberare l'oggetto (2.).

Fissare la cinghia di trasporto

È possibile applicare una cinghia di trasporto per rendere facile e sicuro il trasporto di oggetti con il dispositivo. La cinghia di trasporto è disponibile come accessorio.

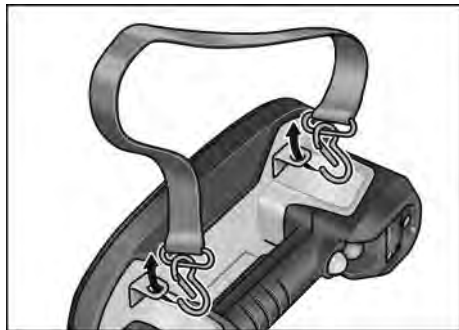

- Fissare la cinghia di trasporto con il gancio su due fasce di fissaggio.

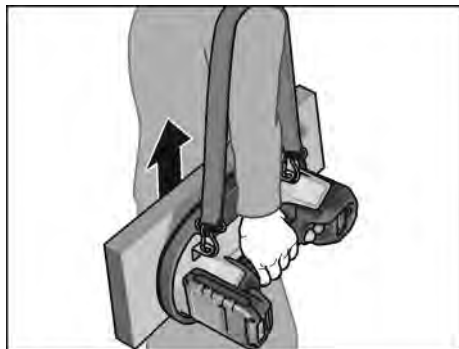

Istruzioni per il lavoro

Capacità di sollevamento

i AVVERTENZA

Il dispositivo è stato testato in condizioni ideali con una forza di sollevamento massima di 260 kg (570 libbre). Tuttavia, questo valore rappresenta il limite di rottura e non deve essere mai raggiunto nelle applicazioni reali.

La capacità di carico ufficialmente ammessa è fissata a 130 kg in un rapporto di 2:1 su superfici non porose.

La portata ammessa di 130 kg è la metà della capacità di sollevamento massima testata in condizioni ideali (260 kg) e deve

essere rispettata durante il lavoro, indipendentemente dalla forza di sollevamento massima.

In nessun caso si devono utilizzare più di 130 kg per il sollevamento.



- Portata: 130 kg su superfici non porose. Tenere sempre d'occhio la pressione/forza indicata sul display LED quando si sollevano materiali diversi. Non fare affidamento solo sulla tabella con le forze di sollevamento massime stimate. A seconda dell'applicazione specifica, vari fattori possono ridurre la capacità di sollevamento del dispositivo.

Forze di sollevamento massime (stimate), testate su diversi materiali:

	Forza di tenuta perpendicolare (kg)	Forza di tenuta parallela (kg)
Vetro	170	120
Piastrelle in ceramica	170	120
metallo	110	
Plastica	100	
legno	100	65
Massetto	80	
Elementi per pavimentazione a secco	80	
Cartongesso	75	65

i AVVERTENZA

Se la depressione cade al di sotto di -0,65 bar (-65 kPa), il dispositivo riavvia automaticamente la pompa (se la pompa è accesa) per raggiungere la pressione necessaria per l'utilizzo.

Per oggetti molto irregolari, è disponibile come accessorio una guarnizione più elastica!

Tecniche di sollevamento



AVVERTENZA

Considerare cosa si vuole sollevare e come lo si solleva. Tenere presente il peso dell'oggetto.

- Assicurarsi di poter sollevare l'oggetto da soli.
- Assicurarsi che l'area di lavoro sia piana, asciutta e priva di ostacoli.
- Verificare il percorso! Assicurarsi che il tratto di sollevamento sia libero. Rimuovere eventuali cause d'inciampo e ostacoli.
- Verificare la presenza di superfici bagnate o scivolose.
- Utilizzare attrezzature ergonomiche.
- Utilizzare ausili per il sollevamento come carrelli elevatori, carrelli manuali, carrelli per attrezzature, transpallet o piattaforme di sollevamento.
- Assicurarsi di aver ricevuto una formazione adeguata prima di utilizzare l'attrezzatura.
- Se necessario chiedere un aiuto. Sollevare carichi ingombranti o pesanti in due persone. Assicurare il sollevamento simultaneo e mantenere il carico dritto.

Sollevamento diagonale



AVVERTENZA

Utilizzare questa tecnica di base per il sollevamento di piccoli oggetti, stando in piedi sopra il carico e sollevandolo con le gambe divaricate.

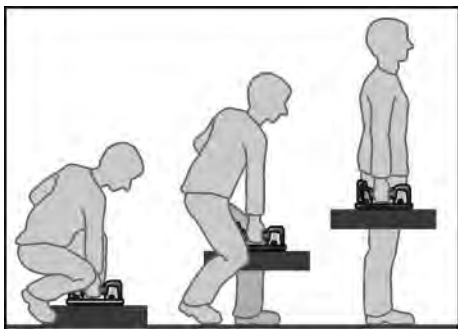

- Avvicinarsi il più possibile all'oggetto.
- Stare a gambe larghe con un piede davanti e uno a lato dell'oggetto per mantenere un buon equilibrio.

- Mantenere la schiena dritta e spingere i glutei verso l'esterno. Piegarsi verso l'oggetto con le gambe e i fianchi.
- Avvicinare a sé il più possibile l'oggetto.
- Posizionare la mano (dallo stesso lato del piede posizionato davanti all'oggetto) sul lato dell'oggetto più lontano da voi.
- Assicurare il carico con la mano libera mentre si solleva il carico e si tiene il dispositivo con una mano.
- Prima di sollevare, tendere la muscolatura del tronco, guardare dritto davanti a sé e mantenere la schiena rigida e dritta.



AVVERTENZA

Non trattenerne il respiro durante il sollevamento. Non piegarsi o ruotare la parte superiore del corpo. Afferrare sempre con tutta la mano. Non ostacolare la visuale durante il trasporto. Non sollevare il carico a scatti o velocemente. Non incastrare le dita delle mani o dei piedi.

- Sollevare il carico lentamente, seguendo con la testa e le spalle.
- Tenere il carico vicino al corpo.
- Stendere le gambe con la schiena dritta ed espirare durante il sollevamento.
- Ruotare i piedi per evitare torsioni.

Modalità Teach-in / Modalità di ricalibrazione

Se si riscontrano problemi con il display digitale, seguire la procedura seguente per resettarlo.

- Posizionare il dispositivo su una superficie non porosa, ad esempio una piastrella lucida.
- Accendere l'apparecchio.
- Premere il selettore dell'unità di misura (12) per 10 secondi.
- Non appena la pompa si avvia, rilasciare il selettore dell'unità di misura (12). Il processo di calibratura richiede 10-15 secondi.
- Quando la pompa si spegne, il processo di calibratura è terminato.
- Spegner e riaccendere il dispositivo. Il dispositivo è ora calibrato e i valori sul display digitale dovrebbero essere corretti.

i **AVVERTENZA**

Il dispositivo mostra valori errati sul display digitale se non viene calibrato su una superficie non porosa come piastrelle o vetro. In questo caso, la procedura di calibratura deve essere ripetuta su un materiale non poroso. NON eseguire questa operazione su vetro più sottile di 6 mm che potrebbe danneggiarsi.

Manutenzione e cura**⚠** **ATTENZIONE!**

Prima di effettuare qualsiasi intervento sul dispositivo, estrarre la batteria.

Pulizia**⚠** **ATTENZIONE!**

Non usare acqua o detersivi liquidi.

- Pulire regolarmente l'apparecchio e le guarnizioni in schiuma. La frequenza dipende dal materiale lavorato e dalla durata dell'uso.
- Controllare regolarmente che la guarnizione in schiuma non sia danneggiata.
- Pulire regolarmente il filtro dell'aria con aria compressa.

i **AVVERTENZA**

Se il filtro è molto usurato o danneggiato, deve essere sostituito (a discrezione del cliente).

Ciò dipende dal tipo di utilizzo:

- *Sollevamento di materiale pulito - durata maggiore del filtro*
- *Sollevamento di materiale sporco / polveroso - durata minore del filtro*

i **AVVERTENZA**

Non è consentito apportare modifiche al dispositivo, comprese quelle tecniche. Possono comportare lesioni. In caso d'inosservanza si estinguono i doveri di garanzia del produttore.

Riparazioni

Fare eseguire le riparazioni esclusivamente da un'officina del servizio assistenza clienti autorizzata dal produttore.

Sostituzione di componenti soggetti ad usura**Sostituire la guarnizione in schiuma****i** **AVVERTENZA**

Non appena la guarnizione in schiuma è usurata o danneggiata, deve essere sostituita.



- Estrarre la guarnizione in schiuma.
- Inserire con cautela la nuova guarnizione in schiuma. Assicurarsi che la nuova guarnizione in schiuma si inserisca correttamente e saldamente.

Sostituire il filtro dell'aria**i** **AVVERTENZA**

Una diminuzione della potenza di aspirazione indica che il filtro dell'aria deve essere pulito e/o sostituito. Quando si sostituisce il filtro, assicurarsi che il condotto dell'aria sia libero da ostacoli o corpi estranei.



- Capovolgere il dispositivo.

- Con la punta di un cacciavite, rimuovere l'anello di chiusura del filtro dell'aria e il tappetino del filtro dell'aria.
- A questo punto sono possibili due procedure:
- Pulire il filtro dell'aria con aria compressa,
 - inserire un nuovo filtro dell'aria.
 - Riposizionare l'anello di chiusura del filtro dell'aria per fissare il filtro.

Ricambi ed accessori

Per i disegni esplosi e le liste dei ricambi consultare il nostro sito: www.flex-tools.com

Istruzioni per la rottamazione e lo smaltimento

PERICOLO!

Prima dello smaltimento rendere inutilizzabili gli elettrodomestici dismessi:

- *in caso di elettrodomestici alimentati mediante cavo elettrico, rimuovendo il cavo di rete,*
- *in caso di elettrodomestici alimentati a batteria, rimuovendo la batteria.*



Solo per paesi dell'UE
Non gettare elettrodomestici nei rifiuti domestici!

Secondo la direttiva europea 2012/19/UE sui rifiuti di apparecchiature elettriche ed elettroniche e sua conversione nel diritto nazionale, gli elettrodomestici dismessi devono essere raccolti separatamente ed avviati ad un riciclaggio ecologico.

Riciclaggio di materie prime piuttosto che smaltimento di rifiuti.

Consegnare l'apparecchio, gli accessori e l'imballaggio al sistema di riciclaggio ecologico. Le parti in materiale sintetico sono contrassegnate per il riciclaggio specifico secondo il tipo di materiale.

PRUDENZA!

Non gettare accumulatori/batterie nei rifiuti domestici, nel fuoco o nell'acqua. Non aprire gli accumulatori fuori uso.

Solo per Paesi EU: ai sensi della direttiva 2006/66/CE gli accumulatori/batterie difettosi o esausti devono essere riciclati.

AVVISO

Informarsi presso il rivenditore specializzato sulle possibilità di smaltimento!

Conformità C E

Dichiariamo sotto nostra esclusiva responsabilità, che il prodotto descritto sotto «Dati tecnici» è conforme alle seguenti norme o documenti normativi:

EN 60335 ai sensi delle disposizioni delle direttive 2014/30/UE, 2006/42/CE, 2011/65/UE.

Il responsabile della documentazione tecnica:
FLEX-Elektrowerkzeuge GmbH, R & D
Bahnhofstrasse 15, D-71711 Steinheim/Murr

Peter Lameli
Technical Head

Klaus Peter Weinper
Head of Quality
Department (QD)

21/08/2023
FLEX-Elektrowerkzeuge GmbH
Bahnhofstrasse 15, D-71711 Steinheim/Murr

Esclusione della responsabilità

Il produttore ed il suo rappresentante non rispondono di danni e lucro cessante derivanti da interruzione dell'esercizio dell'attività causata dal prodotto o da impossibilità d'utilizzazione del prodotto.

Il costruttore ed il suo rappresentante non rispondono di danni causati da uso improprio o in combinazione con prodotti di altri produttori.

Índice

Símbolos empleados	59
Símbolos en el equipo	59
Para su seguridad	59
Ruidos y vibraciones	64
Datos técnicos	65
Vista general	66
Indicaciones para el uso	67
Mantenimiento y cuidado	71
Indicaciones para la depolución	72
Conformidad C E	72
Exclusión de la garantía	72

Símbolos empleados



ADVERTENCIA

Indica un peligro inminente. En caso de incumplimiento, existe peligro de muerte o lesiones de la mayor gravedad.



¡PRECAUCIÓN!

Indica una situación de posible peligro. El incumplimiento implica el peligro de lesiones o daños materiales.



NOTA

Indica consejos para el uso e informaciones importantes.

Símbolos en el equipo



Leer las instrucciones antes de poner en funcionamiento el equipo.



Usar guantes de protección.



Usar calzado de protección.



Indicaciones respecto de la eliminación de equipos en desuso (consultar página 72).

Para su seguridad



ADVERTENCIA

Leer antes del uso y obrar según se indica en:

- las presentes instrucciones de funcionamiento,
- las «Indicaciones generales de seguridad» para el uso de herramientas eléctricas en el cuadernillo adjunto (n.º de texto: 315.915),
- las reglas y prescripciones vigentes para la prevención de accidentes en el lugar de empleo.

Esta herramienta eléctrica se ha diseñado según los avances técnicos actuales y las normas reconocidas de seguridad técnica. A pesar de ello, pueden existir riesgos para la vida y salud del operario u otras personas durante su uso, así como producirse daños en la máquina u otros activos. La herramienta eléctrica deberá utilizarse exclusivamente

- conforme al uso previsto,
- en estado óptimo de condiciones técnicas de seguridad.

Deben eliminarse inmediatamente todas aquellas perturbaciones que afecten a la seguridad.

Utilización conforme al uso previsto

El elevador por vacío a batería VLP 18 se ha concebido

- para su aplicación profesional e industrial,
- para elevar, desplazar y colocar objetos como baldosas, losas, placas de yeso laminado, vidrio y muebles con un peso máximo de 130 kg,
- para el uso con materiales secos, rugosos y ligeramente porosos.

El elevador por vacío a batería VLP 18 no se ha concebido

- como mecanismo de suspensión para grúas, mecanismos de elevación o manipuladores manuales.
- para elevar o asegurar un cuerpo humano de ningún modo,
- para elevar o soportar el peso de una persona,
- para elevar, desplazar o colocar objetos de material muy poroso, blando/flexible o quebradizo, por ejemplo, cajas de cartón simples, poliestireno, adoquines fundidos en seco, arena comprimida u hormigón de baja calidad.

**ADVERTENCIA**

El uso del equipo para trepar o para otro fin no previsto puede causar lesiones o incluso la muerte.

Indicaciones de seguridad**ADVERTENCIA**

Lea todas las indicaciones de seguridad y las instrucciones pertinentes. Si no se cumplen debidamente las indicaciones de seguridad y las instrucciones, pueden producirse descargas eléctricas, incendios o lesiones graves. Conserve todas las indicaciones de seguridad e instrucciones para poder consultarlas en el futuro.

- Este producto no ha sido diseñado para ser utilizado por personas (incluidos niños) con capacidades físicas, sensoriales o mentales disminuidas ni por personas con falta de experiencia y/o conocimientos.
- El equipo solo podrá ser empleado por personas que dispongan de formación en el manejo seguro del equipo y que comprendan los peligros que conlleva. El equipo no está diseñado para ser utilizado por niños.
- Se debe supervisar a los niños pequeños para evitar que empleen el equipo de forma inapropiada. No permita que niños realicen sin supervisión labores de limpieza o mantenimiento en el equipo.
- Mantenga limpia la zona de trabajo y con una buena iluminación. Los bancos de trabajo desordenados y los espacios oscuros favorecen los accidentes.
- No utilice la herramienta eléctrica en una atmósfera explosiva como, por ejemplo, cerca de líquidos, gases o polvo inflamables. La herramienta eléctrica genera chispas que podrían inflamar el polvo o los vapores.
- Mantenga alejados a los niños y a terceros durante el manejo de la herramienta eléctrica. Las distracciones pueden provocar una pérdida del control.
- El enchufe de la herramienta eléctrica debe encajar en la toma de corriente. No modifique de ningún modo el enchufe. No utilice un adaptador con herramientas eléctricas con conexión a tierra. El riesgo de descarga eléctrica solo disminuye con enchufes no modificados y las tomas de corriente adecuadas.
- Evite cualquier contacto corporal con superficies con conexión a tierra como tuberías, calentadores, cocinas y neveras. El riesgo de descarga aumenta si su cuerpo está conectado a tierra.
- No exponga la herramienta eléctrica a la lluvia ni a la humedad. Si penetra agua en la herramienta eléctrica, aumenta el riesgo de descarga eléctrica.
- No haga un uso indebido del cable. No utilice nunca el cable para sostener la herramienta eléctrica, arrastrarla o tirar de ella. Mantenga el cable alejado del calor, de aceites, bordes afilados o partes móviles. Los cables dañados o enredados aumentan el riesgo de descarga eléctrica.
- Si se maneja la herramienta eléctrica al aire libre, utilice un cable alargador apto para el uso en exteriores. Un cable apto para el uso en exteriores disminuye el riesgo de descarga eléctrica.
- Si es inevitable el uso de la herramienta eléctrica en un lugar húmedo, utilice una fuente de alimentación protegida por un interruptor diferencial residual. Un interruptor diferencial disminuye el riesgo de descarga eléctrica.
- Permanezca atento, preste atención a lo que hace y utilice el sentido común al manejar una herramienta eléctrica. No utilice una herramienta eléctrica si siente fatiga o se encuentra bajo la influencia de drogas, alcohol o medicamentos. Durante el manejo de una herramienta eléctrica, la mínima distracción puede provocar graves lesiones.
- Use un equipo de protección personal. Use siempre gafas de seguridad. Los equipos de protección, como una máscara antipolvo, calzado de seguridad antideslizante, un casco de protección o una protección para el oído, utilizados según las condiciones existentes, disminuyen el riesgo de lesiones.
- Evite el arranque accidental. Asegúrese de que el interruptor esté apagado antes de conectar la herramienta a una fuente de alimentación o a una batería y de sostenerla con la mano o transportarla. Sostener la herramienta eléctrica con el dedo en el interruptor o aplicando corriente en la herramienta eléctrica con el interruptor encendido favorece los accidentes.

- **Mantenga la herramienta eléctrica que se va a encender alejada de todas las llaves de ajuste y llaves de tuercas.** Una llave de tuercas o llave que permanezca fija en una pieza giratoria de la herramienta eléctrica puede causar lesiones.
 - **No se estire demasiado. Mantenga siempre el equilibrio y una posición segura.** Esto permite controlar mejor la herramienta eléctrica en situaciones inesperadas.
 - **Use la vestimenta adecuada. No use vestimenta ancha ni joyas. Mantenga el cabello y la vestimenta alejados de las piezas móviles.** La vestimenta ancha, las joyas o los cabellos largos pueden quedar atrapados en las piezas móviles.
 - **Si se dispone de mecanismos para la conexión de dispositivos de aspiración y recogida de polvo, asegúrese de que estén conectados y se utilicen como es debido.** La eliminación de polvo puede reducir los peligros derivados del polvo.
 - **A pesar de estar familiarizado con la herramienta, al utilizarla de forma habitual, no actúe de forma descuidada ni pase por alto los principios para la seguridad de la herramienta.** Un descuido puede causar lesiones graves en un segundo.
 - **No utilice la herramienta eléctrica con brusquedad. Utilice la herramienta eléctrica adecuada para su caso de uso.** La herramienta eléctrica adecuada ejecuta mejor el trabajo y es más segura a la velocidad para la que fue diseñada.
 - **No utilice la herramienta eléctrica si el interruptor se enciende o se apaga con dificultad.** Una herramienta eléctrica que no pueda controlarse con el interruptor es peligrosa y debe repararse.
 - **Retire el enchufe de la toma de corriente o retire la batería, en caso de que pueda extraerse, de la herramienta eléctrica, antes de efectuar ajustes, reemplazar accesorios o almacenar el equipo.** Estas medidas de seguridad preventivas disminuyen el riesgo de que la herramienta arranque de forma accidental.
 - **Cuando no esté en uso, mantenga la herramienta eléctrica fuera del alcance de los niños y evite su uso por parte de personas que no estén familiarizadas con esta o las presentes instrucciones.** La herramienta eléctrica es peligrosa en manos de usuarios no cualificados.
 - **Realice un buen mantenimiento de la herramienta eléctrica. Compruebe si las piezas móviles están mal orientadas o se atascan, si hay piezas rotas o se dan otras condiciones que puedan perjudicar el manejo de la herramienta eléctrica. Si la herramienta eléctrica está dañada, debe repararse antes del uso.** Muchos accidentes son debidos al incorrecto mantenimiento de las herramientas eléctricas.
 - **Mantenga las herramientas de corte limpias y afiladas.** Las herramientas de corte sometidas a un mantenimiento correcto con bordes de corte afilados son menos propensas a atascarse y se controlan más fácilmente.
 - **Utilice la herramienta eléctrica, los accesorios, las boquillas de la herramienta, etc., conforme a las presentes instrucciones y en cumplimiento de las condiciones de trabajo y en función de los trabajos que se vayan a realizar.** El uso de la herramienta eléctrica para trabajos distintos a los previstos puede dar lugar a situaciones de peligro.
 - **Mantenga la empuñadura y las superficies de la empuñadura secas, limpias y libres de aceites o grasas.** Una empuñadura y unas superficies de la empuñadura resbaladizas impiden un manejo y un control seguros de la herramienta en situaciones inesperadas.
- Indicaciones de seguridad para el equipo elevador por vacío**
- **No intente nunca derribar la carga con brusquedad.** La carga puede causar lesiones por magullamiento en las manos y los pies o incluso dañar el objeto y la herramienta.
 - **No intente elevar objetos con un peso de más de 170 kg.** Existe el riesgo de que la carga caiga.

- **Esto puede causar lesiones por magullamiento en las manos y los pies o incluso dañar el objeto y la herramienta.** No sacuda la herramienta al elevar, desplazar y depositar los objetos. No agite o haga tambalear la carga al elevar, desplazar y depositar los objetos. No utilice la herramienta si la junta hermética está desgastada. Eleve y transporte la carga a una velocidad uniforme y evite movimientos bruscos y repentinos.
- **No utilice la herramienta con un nivel bajo de batería.** Existe un riesgo de lesiones y de daños en el material elevado.
- **Si la estanqueidad disminuye notablemente aunque la batería esté totalmente cargada, revise la junta de espuma para detectar un posible desgaste o daños.** No intente elevar cargas con la herramienta antes de reemplazar la junta.
- **Actúe con precaución al elevar placas grandes, finas y flexibles como de cartón-yeso, cartón, plástico, madera contrachapada, chapa fina, etc.** Las placas finas tienden a doblarse y pueden retorcerse inesperadamente más allá de su valor límite y soltarse de la herramienta.
- **No fije la herramienta en superficies claramente húmedas.** Los componentes internos no son estancos al agua. Si se aspira agua en las tuberías de aire, se pueden producir daños permanentes en la herramienta. La herramienta no es estanca al agua. Tenga especial cuidado al utilizarla en caso de lluvia o humedad.
- **No deje caer nunca la herramienta al suelo desde una altura superior a 1,5 metros (altura del pecho).** Si cayera accidentalmente, revise los labios de estanqueidad para detectar posibles daños.
- **No coloque objetos pesados sobre la herramienta.**
- **No exponga la pantalla digital durante un tiempo prolongado a la luz solar directa y manténgala alejada de fuentes de calor intensas.** El calor extremo puede dañar la pantalla y limitar su legibilidad. Una pantalla dañada no perjudica necesariamente la funcionalidad de la herramienta.
- **No cubra la herramienta, para evitar que se sobrecaliente.**

- **Asegúrese de que el interruptor de alimentación esté apagado antes del transporte y el almacenamiento de la herramienta.** Asegúrese de que la herramienta no pueda encenderse accidentalmente.
- **Utilice solo baterías originales con el voltaje indicado en la placa de características de su herramienta eléctrica.** Si utiliza otras baterías, por ejemplo, imitaciones, baterías reparadas o de otro fabricante, existe peligro de que explote la batería con las consiguientes lesiones y daños materiales.



ADVERTENCIA

Si no se mantienen los mecanismos de seguridad, la carga puede caer sin previo aviso. La herramienta eléctrica genera una fuerte presión negativa.

Este tipo de avería puede ser muy repentino y producirse sin ningún tipo de señal perceptible o aviso previo, si la junta está dañada o se ha superado el peso máximo autorizado, o si entra en juego otro factor que cause una disminución espontánea de la presión negativa.

No es posible de detectar si la carga se suelta y no hay posibilidad de detenerla o interceptarla. Esto representa un elevado riesgo, en particular cuando se trata de cargas pesadas. Por ello deben aplicarse plenamente todos los mecanismos de seguridad posibles.



NOTA

Debido a la elevada presión que genera la herramienta eléctrica, se recomienda encarecidamente no fijar la herramienta eléctrica sobre un vidrio con un grosor inferior a 6 mm. Un vidrio con un grosor inferior a 6 mm puede dañarse.

Uso y seguridad de las juntas de espuma

La junta de espuma está integrada por dos partes: la espuma negra y la junta de silicona roja. La espuma negra generalmente genera la presión negativa inicial. Una vez que la espuma se comprime, la junta roja permite una adherencia más potente y duradera. Mientras se crea la adherencia inicial, para generar succión, también se crea el

«potente» sellado. La junta de espuma utiliza una tecnología patentada y es uno de los componentes principales de la herramienta. Debe manejarse con cuidado, ya que su estado influye directamente en el rendimiento global y la seguridad de la herramienta.

- **La junta resiste sin daños aproximadamente 900 ciclos de compresión, en función de la fuerza y la duración de la compresión.**
- **No friccione nunca superficies rugosas con la junta.** El material de la junta es muy propenso al desgaste paralelo (se mueve paralelamente a la superficie rugosa en el movimiento de tracción deslizante). En superficies muy rugosas, eleve la herramienta verticalmente. Si la junta fricciona con una superficie lisa como el granito, que está revestida con una capa gruesa de abrasivo (arena gruesa), la junta se dañará, por lo que la carga puede soltarse de forma inesperada.
- **Las superficies con bordes muy afilados no deben elevarse con un agarre en paralelo.** Los bordes más agudos de 45 grados pueden dañar la junta y causar una disminución repentina de la presión negativa y que la carga se suelte de golpe. El motor debe permanecer siempre encendido.
- **Conserve la junta siempre con una cobertura dura. La junta puede dañarse fácilmente por la acción de esquinas y bordes afilados al ser almacenada.** La junta no debe almacenarse junto con la herramienta afilada o en contacto con objetos duros (por ejemplo, en una caja de herramientas).
- **No sumerja la junta en agua. La junta de espuma es muy absorbente.** Mientras que la junta no se sumerja por completo en agua o quede empapada, un breve humedecimiento no perjudicará su rendimiento. En caso de que quede totalmente empapada con agua, puede exprimirse con la mano como una esponja para secarla sin que se dañe. Se recomienda utilizar únicamente una junta seca para evitar que el agua penetre en las tuberías de aire y se aspire hacia el interior de la carcasa.



¡PRECAUCIÓN!

La junta no debe sumergirse en aceite ni utilizarse cerca de productos con base de aceite. El aceite y los productos derivados del aceite (aceite de máquinas + lubricante) producen daños permanentes en la junta y no se pueden eliminar. Si la junta ha absorbido aceite, debe eliminarse de forma segura, debe limpiarse el pie y reemplazarse la junta.



¡PRECAUCIÓN!

La junta no debe sumergirse en disolventes químicos ni utilizarse cerca de estos. El queroseno, la acetona, el aguarrás, el benceno, los ácidos, y en espacios cerrados, incluso sus vapores y revestimientos finos superficiales, pueden dañar la junta, su estructura y causar fallos como consecuencia.

Indicaciones de seguridad para el uso de baterías

- **No abra la batería.** Existe peligro de cortocircuito.
- **No exponga la batería a fuentes de calor, como por ejemplo, la radiación solar prolongada o el fuego, ni al agua o la humedad.** Existe peligro de explosión.
- **En caso de daño o uso inadecuado de la batería, pueden desprenderse vapores.** Tome aire fresco y consulte a un médico si siente molestias. Los vapores pueden producir irritaciones en las vías respiratorias.
- **La utilización inadecuada de la batería puede provocar fugas de líquido. Evite el contacto con él. En caso de contacto accidental, enjuague el área afectada con abundante agua. En caso de contacto con los ojos, solicite además asistencia médica.** El líquido de la batería puede irritar la piel o producir quemaduras.
- **Utilice únicamente baterías FLEX en máquinas y accesorios FLEX.** Solo de esta forma se protege a la batería de sobrecargas peligrosas.
- **Cargue las baterías exclusivamente con cargadores recomendados por el fabricante.** Existe riesgo de incendio si un cargador apto para un determinado tipo de batería se utiliza con otras baterías.

- **Los objetos puntiagudos, como clavos o destornilladores, o la acción de una fuerza externa pueden dañar la batería.**

Podría darse un cortocircuito interno y provocar que la batería se incendie, humee, explote o se sobrecargue.

Otras indicaciones de seguridad

- Utilizar exclusivamente carteles adhesivos para la identificación de los equipos. No perforar la carcasa.
- La tensión nominal debe coincidir con la tensión indicada en la placa de características.

la carga por oscilaciones a lo largo de la totalidad del tiempo de trabajo. Implemente medidas de seguridad adicionales para la protección del operario, antes de determinar las oscilaciones, como por ejemplo: el mantenimiento de las herramientas eléctricas y de aplicación, mantener calientes las manos, organización de las secuencias de trabajo.



¡PRECAUCIÓN!

Utilizar protección para el oído en caso de niveles de presión sonora superiores a los 85 dB(A).

Ruidos y vibraciones



NOTA

Por el nivel sonoro según A al igual que por los valores totales de oscilación rogamos consultar la tabla «Datos técnicos».

Los niveles de ruido y de vibración fueron determinados según EN 60335.



¡PRECAUCIÓN!

Los valores indicados son válidos para equipos nuevos. Los valores de ruido y de vibración se modifican durante el uso diario.



NOTA

El nivel de las oscilaciones indicado en estas instrucciones fue medido según un procedimiento de medición conforme a EN 60335 y puede utilizarse para la comparación de las herramientas eléctricas entre sí. También es apto para una estimación provisoria de las oscilaciones.

El nivel de oscilaciones indicado, es representativo para las principales aplicaciones de la herramienta eléctrica. Sin embargo, si la herramienta eléctrica se utiliza con herramientas de aplicación diferentes o con un mantenimiento deficiente, pueden diferir los niveles de oscilación.

Esto puede aumentar significativamente la carga por oscilaciones a lo largo de la totalidad del tiempo.

Para una estimación exacta de la carga por oscilaciones, deberán tenerse en cuenta también, los tiempos durante los cuales el equipo no estuvo en marcha, o bien que, estando en marcha, no fue realmente aplicado a su función específica.

Esto puede reducir significativamente

Datos técnicos

Equipo		VLP 18
Tipo		Elevador por vacío a batería
Tensión nominal	V	18
Batería		AP 18.0/2,5 AP 18.0/5,0 AP 18.0/8,0
Dimensiones del equipo (long. x anch. x alt.)	mm	305x190x147
Capacidad de carga autoriz. (F_{max})	kg	130
Presión negativa máx.	bar	0,85
Peso según «EPTA-procedure 1/2003» (sin batería)	kg	1,38
Peso batería	kg	
- 2,5 Ah		0,42
- 5,0 Ah		0,72
- 8,0 Ah		1,10
Nivel sonoro ponderado A, de acuerdo con la norma EN 60335 (ver «Ruidos y vibraciones»):		
Nivel de presión sonora L_{pA}	dB(A)	59
Nivel de potencia acústica L_{WA}	dB(A)	70
Incertidumbre K	db	3,0
Valor total de oscilaciones de acuerdo con la norma EN 60335 (ver «Ruidos y vibraciones»):		
Valor de emisión a_h	m/s^2	<2,5
Incertidumbre K	m/s^2	1,5

Vista general

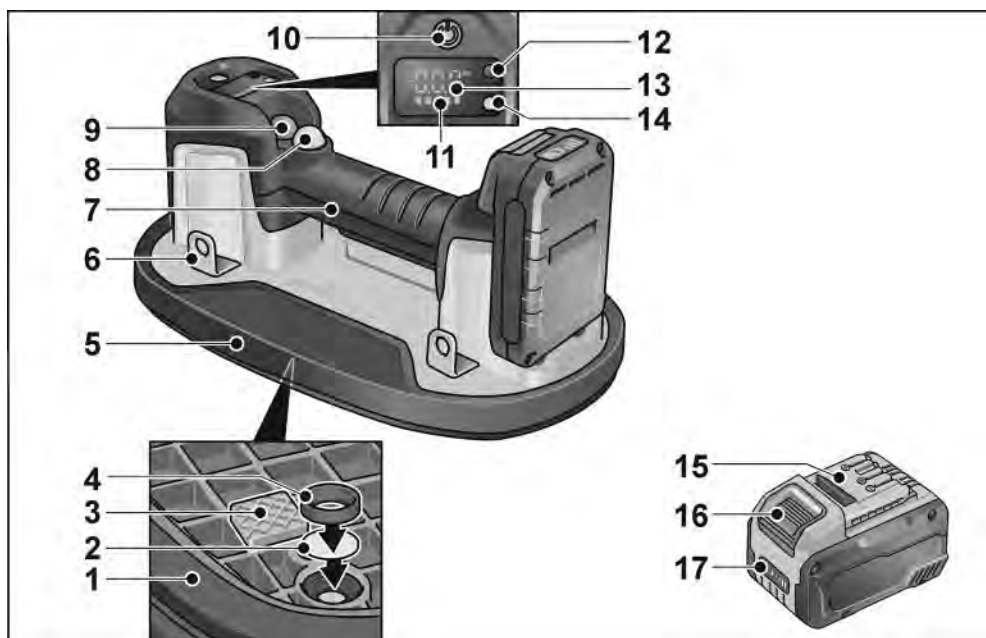

- 1 Junta de espuma
- 2 Almohadilla filtrante
- 3 Espaciador
- 4 Anillo de fijación del filtro de aire
- 5 Placa base
- 6 Ojales de fijación
- 7 Empuñadura
- 8 Tecla de arranque de la bomba (negro)
- 9 Tecla de liberación de vacío (rojo)
- 10 Tecla
Para el encendido y apagado.

- 11 Indicador de estado de la batería (equipo)
- 12 Tecla de selección de la unidad de medida
- 13 Indicador con la unidad de medida seleccionada
- 14 Indicador de estado de funcionamiento
- 15 Batería Li-Ion (2,5 Ah/5,0 Ah/8,0 Ah)
- 16 Pulsador de desbloqueo de la batería
- 17 Indicador de estado de la batería (batería)

Indicaciones para el uso

⚠ ¡ADVERTENCIA!
Antes de realizar cualquier trabajo en el equipo, extraer la batería.

Antes de la puesta en marcha

Extraer el equipo y los accesorios del envase y comprobar que la unidad está completa y que no haya sufrido daños durante el transporte.

i **NOTA**

Las baterías no vienen completamente cargadas. Cargar completamente las baterías antes de la primera puesta en marcha. Véase para ello el manual de instrucciones del cargador.

Introducción/sustitución de la batería



- Introducir la batería cargada en el equipo hasta que quede completamente encajada.



- Para extraerla, presionar el pulsador de desbloqueo (1.) y retirar la batería (2.).

⚠ ¡PRECAUCIÓN!
Proteger los contactos de la batería cuando esta no se utilice. Las piezas de metal sueltas pueden cortocircuitar los contactos y existe peligro de explosión y de incendio.

Estado de carga de la batería

- Presionando el pulsador se puede comprobar el estado de carga en el indicador LED de estado de la batería.

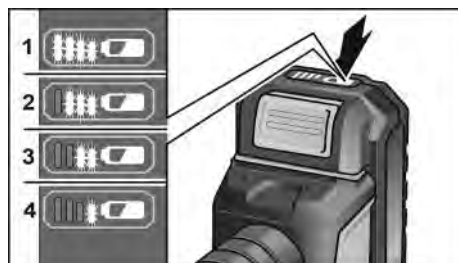

El indicador se apaga tras 5 s.

Si uno de los LED parpadea, es necesario cargar la batería. Si al accionar el pulsador no se enciende ningún LED, significa que la batería está averiada y debe sustituirse.

Encendido y apagado

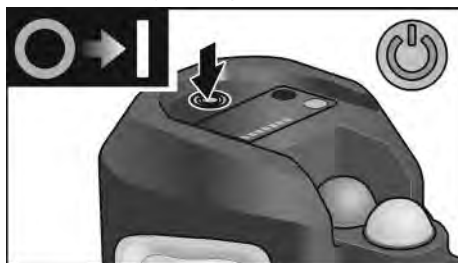

- Para encender, pulsar la tecla (10).



- Para apagar, pulsar la tecla (10) de nuevo.

Trabajo con el elevador por vacío

- Encender el equipo.
- El indicador de estado de funcionamiento en el equipo se ilumina en rojo y en la pantalla digital se visualiza el estado de la batería y la presión actual.

i **NOTA**

Cuando la última barra del indicador de carga de la batería parpadee en rojo, la batería del equipo debe cargarse.

! **¡PRECAUCIÓN!**

El uso del equipo con poca batería puede causar lesiones y daños en el material que se va a elevar. Se recomienda cargar la batería por completo antes de utilizar el equipo.

Aspiración del equipo en el objeto

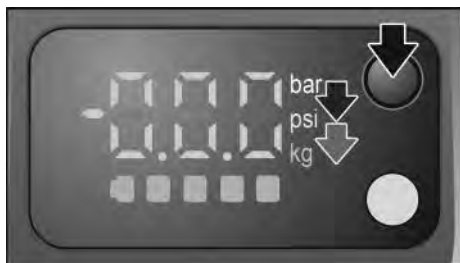

- Opcionalmente, presionar la tecla de selección para establecer la unidad de medida, para cambiar la unidad de presión de bar a psi y la unidad de peso, de kg a lbs.
- Colocar bien el equipo sobre la superficie del objeto que se va a elevar.

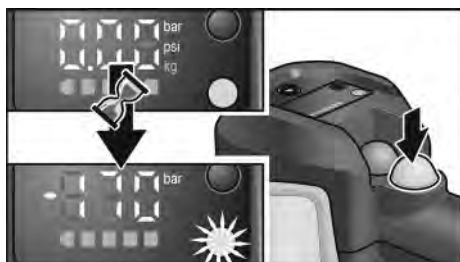

- Pulsar la tecla negra de arranque de la bomba. El indicador de estado de funcionamiento parpadea en rojo. La bomba arranca y en pocos segundos se crea la adherencia con la carga. Si la presión negativa alcanza el valor máximo, el indicador de estado de funcionamiento

parpadea en verde y el motor se detiene de forma automática.



- Elevar el objeto y desplazarlo.

i **NOTA**

Si se elevan materiales con superficies polvorientas, sucias o húmedas, eliminar antes el polvo y la suciedad en la mayor medida posible. El equipo enciende y apaga la bomba de forma automática para mantener la presión necesaria para una elevación segura.

i **NOTA**

Para una máxima seguridad, ajustar la pantalla para visualizar las unidades de peso (kg/lbs) y comparar el valor visualizado con la carga que se elevará; véase la tabla «Capacidad de elevación máxima». No elevar cargas que sean más pesadas que el valor indicado.

Fin de la elevación

Tras elevar y depositar el objeto de forma segura:



- Pulsar la tecla negra de arranque de la bomba para detener la bomba de vacío (1.).
- A continuación, pulsar la tecla roja de liberación de vacío para neutralizar la adherencia y liberar el objeto (2.).

Fijación de la correa de transporte

Para poder transportar de forma segura y fácil los objetos con el equipo, se puede fijar una correa de transporte.

La correa de transporte está disponible como accesorio.

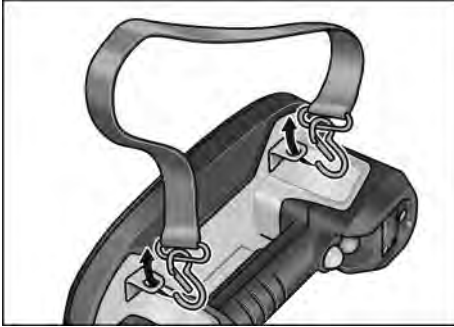

- Fijar la correa de transporte con los ganchos en dos ojales de sujeción.

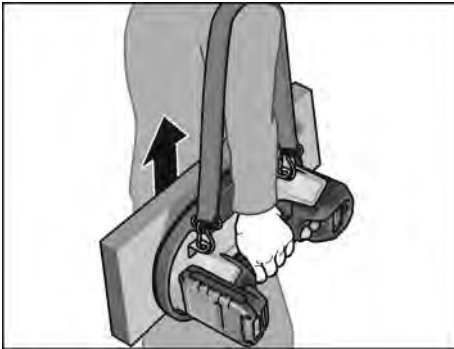

Indicaciones para el trabajo

Capacidad de elevación

i NOTA

El equipo se probó en unas condiciones de ensayo ideales con una capacidad de elevación máxima de 260 kg (570 lbs). Este valor, no obstante, es el límite de resistencia y no debe alcanzarse nunca en usos reales.

La capacidad de carga autorizada oficial se establece en 130 kg, en una proporción de 2:1 en superficies no porosas.

La capacidad de carga autorizada de 130 kg es la mitad de la capacidad de elevación máxima (260 kg) probada en condiciones ideales y debería mantenerse

en los trabajos, con independencia de la capacidad de elevación máxima.

En ningún caso deben utilizarse más de 130 kg para la elevación.

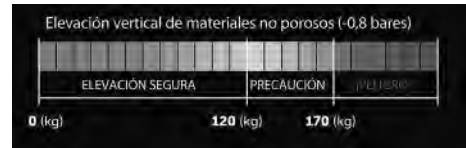

- Capacidad de carga: 130 kg en superficies no porosas

Estar atento siempre a la presión/fuerza visualizada en la pantalla LED, si se elevan diferentes materiales. No basarse exclusivamente en la tabla con las capacidades de elevación máximas estimadas. Según el caso de uso específico, hay varios factores que pueden disminuir la capacidad de elevación del equipo.

Capacidad de elevación máxima (estimada), probada en diferentes materiales:

	Carga de trabajo vertical (kg)	Carga de trabajo paralela (kg)
Vidrio	170	120
Baldosas de cerámica	170	120
Metal	110	
Plástico	100	
Madera	100	65
Hormigón de base	80	
Adoquines fundidos en seco	80	
Cartón-yeso	75	65

i NOTA

Si la presión negativa disminuye por debajo de -0,65 bar (-65 kPa), el equipo arranca la bomba de nuevo de forma automática (si la bomba está encendida) y alcanza de este modo la presión necesaria para el uso.

Para objetos muy desiguales, está disponible como accesorio una junta adaptable.

Técnicas de elevación



NOTA

Piense en qué quiere elevar y cómo quiere hacerlo. Para ello, debe tenerse en cuenta el peso del objeto.

- Comprobar si el objeto puede elevarse solo.
- Comprobar que la zona de trabajo sea uniforme, esté seca y libre de obstáculos.
- Comprobar el trayecto. Asegurarse de que el trayecto de elevación esté libre. Eliminar los elementos que puedan causar tropiezos y los obstáculos.
- Comprobar si hay superficies húmedas o resbaladizas.
- Utilizar un equipamiento ergonómico.
- Utilizar accesorios de elevación como carretillas elevadoras, carretillas, vagones taller, carretillas para paletas o plataformas elevadoras.
- Asegurarse de haber recibido la formación correspondiente antes de utilizar el equipo.
- En caso necesario, buscar apoyo. Elevar las cargas voluminosas o pesadas entre dos personas. Efectuar la elevación simultáneamente y mantener recta la carga.

Elevación diagonal



NOTA

Utilice esta técnica de elevación básica para objetos pequeños, que consiste en colocarse sobre la carga y levantarse con las piernas separadas.

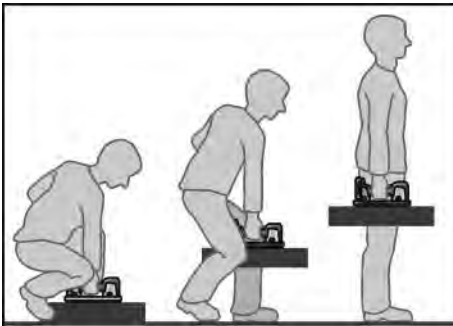

- Acérquese al máximo al objeto.
- Colóquese con las piernas separadas, con un pie delante y el otro al lado del objeto, para mantener un buen equilibrio.

- Mantenga la espalda recta, contrayendo los glúteos hacia fuera. Agáchese, con las piernas y las caderas hacia el objeto.
- Acerque al máximo el objeto al cuerpo.
- Coloque la mano (del mismo lado del pie que está situado frente al objeto) en el lado del objeto más alejado de usted.
- Asegure la carga con la mano libre, mientras se eleva la carga y se sujeta el equipo con una mano.
- Contraiga la musculatura central antes de realizar la elevación, mire en línea recta hacia delante y mantenga la espalda recta y erguida.



NOTA

No contenga la respiración al efectuar la elevación. No se incline o se gire con la cintura. Agarre siempre con toda la mano. No limite su visibilidad mientras sostiene la carga. No eleve la carga de forma brusca o rápida. Evite que los dedos queden atascados.

- Eleve la carga lentamente, acompañando el movimiento con la cabeza y los hombros.
- Mantenga la carga cerca del cuerpo.
- Estire las piernas con la espalda recta y exhale al realizar la elevación.
- Gire los pies para evitar retorcimientos.

Modo de aprendizaje/modo de calibración

Si surgen problemas con la pantalla digital, seguir los pasos siguientes para restablecer la pantalla digital.

- Colocar el equipo sobre una superficie no porosa, por ejemplo, una baldosa pulida.
- Encender el equipo.
- Pulsar la tecla de selección para establecer la unidad de medida (12) durante 10 segundos.
- Cuando la bomba arranque, soltar la tecla de selección para establecer la unidad de medida (12). El proceso de calibración dura 10-15 segundos.
- Si la bomba se apaga, finaliza el proceso de calibración.
- Apagar el equipo y volver a encenderlo.

El equipo ahora ya está calibrado y los valores que aparecen en la pantalla digital deberían ser correctos.

**NOTA**

El equipo muestra valores erróneos en la pantalla digital cuando no se calibra sobre una superficie no porosa, como baldosas o vidrio. En este caso, el proceso de calibración debe repetirse sobre un material no poroso. NO efectuar este proceso sobre vidrio con un grosor inferior a 6 mm, ya que podría dañarse.

Mantenimiento y cuidado

**ADVERTENCIA**

Antes de realizar cualquier trabajo en el equipo, extraer la batería.

Limpieza

**ADVERTENCIA**

No utilizar agua ni productos de limpieza líquidos.

- Limpiar regularmente la máquina y la junta de espuma. La frecuencia de la limpieza dependerá del material y la intensidad de uso.
- Revisar periódicamente la junta de espuma para detectar posibles daños.
- Limpiar el filtro de aire periódicamente con aire comprimido.

**NOTA**

El filtro debe reemplazarse cuando esté muy desgastado o dañado (según el criterio del cliente).

Esto dependerá del tipo de uso:

- Elevación de material limpio - mayor durabilidad del filtro
- Elevación de material sucio/polvoriento - menor durabilidad del filtro

**NOTA**

No se permite ningún tipo de modificación del equipo, incluidas modificaciones técnicas. Pueden causar lesiones. En caso de incumplimiento, se extinguirán las garantías del fabricante.

Reparaciones

Encargar las reparaciones exclusivamente a un taller de servicio técnico autorizado por el fabricante.

Sustitución de piezas de desgaste

Sustitución de la junta de espuma

**NOTA**

La junta de espuma debe reemplazarse cuando esté desgastada o dañada.



- Extraer la junta de espuma.
- Aplicar con cuidado la nueva junta de espuma. Comprobar que la colocación de la nueva junta de espuma sea correcta y segura.

Sustitución del filtro de aire

**NOTA**

Una disminución de la potencia de aspiración indica que el filtro de aire debe limpiarse o sustituirse. Al reemplazar el filtro, asegurarse de que el tubo de aire esté libre de obstáculos o cuerpos extraños.



- Girar el cabezal del equipo.
- Con la punta de un destornillador, retirar el anillo de fijación del filtro de aire y la almohadilla filtrante.

Son posibles dos procedimientos:

- Limpiar el filtro de aire con aire comprimido.
- Colocar una nueva almohadilla filtrante.
- Volver a colocar el anillo de fijación del filtro de aire para fijar el filtro.

Repuestos y accesorios

Los dibujos de despiece y las listas de repuestos se encuentran en nuestra página web: www.flex-tools.com

Indicaciones para la depolución



¡ADVERTENCIA!

Las herramientas eléctricas en desuso deben inutilizarse antes de ser desechadas:

- *en caso de herramientas que funcionan conectadas a la red, retirar los cables de alimentación,*
- *y en las que funcionan con batería, extrayendo la misma.*



Solo para países europeos
No tirar las herramientas eléctricas en la basura doméstica.

Según la Directiva europea 2012/19/CE sobre residuos de aparatos eléctricos y electrónicos y su implementación a través de leyes nacionales, las herramientas eléctricas usadas deben clasificarse por separado para su aprovechamiento de manera respetuosa con el medio ambiente.



Recuperación de materias primas en vez de eliminación de residuos.

El equipo, los accesorios y el embalaje deben reciclarse para su aprovechamiento de manera respetuosa con el medio ambiente. Con el fin de garantizar un reciclado adecuado para cada tipo de material, las piezas de plástico están adecuadamente identificadas.



¡ADVERTENCIA!

No tirar las pilas y baterías en la basura doméstica, ni arrojarlas al agua o al fuego. No abrir las baterías en desuso.

Solo aplicable a países europeos: según la Directiva 2006/66/CE, las pilas y baterías usadas o defectuosas deben reciclarse.



NOTA

Solicitar información al distribuidor habitual acerca de las opciones de eliminación.

Conformidad CE

Declaramos bajo nuestra única responsabilidad, que el producto descrito bajo "Datos técnicos" coincide con las siguientes normas y documentos normativos:

EN 60335 según las determinaciones de la pauta 2014/30/UE, 2006/42/CE, 2011/65/UE.

Responsable de la documentación técnica:
FLEX-Elektrowerkzeuge GmbH, R & D
Bahnhofstrasse 15, D-71711 Steinheim/Murr

Peter Lameli
Technical Head

Klaus Peter Weinper
Head of Quality
Department (QD)

21/08/2023

FLEX-Elektrowerkzeuge GmbH
Bahnhofstrasse 15, D-71711 Steinheim/Murr

Exclusión de la garantía

El fabricante y su representante no asumen responsabilidad alguna por daños o pérdidas de ganancia causados a la interrupción del funcionamiento de la empresa, debidos al producto o a la no utilización del mismo.

El fabricante y sus representantes no responden por daños causados por el uso incorrecto o por su uso en combinación con productos de terceros.

Índice

Símbolos utilizados	73
Símbolos no aparelho	73
Para sua segurança	73
Ruído e vibração	78
Características técnicas	79
Panorâmica do produto	80
Instruções de utilização	81
Manutenção e tratamento	85
Indicações sobre reciclagem	86
Conformidade C E	86
Exclusão de responsabilidades	86

Símbolos utilizados



AVISO!

Designa um perigo imediato e eminente. A inobservância da indicação pode implicar morte ou ferimentos muito graves.



ATENÇÃO!

Designa uma situação possivelmente perigosa. A inobservância da indicação pode implicar ferimentos ou prejuízos materiais.



INDICAÇÃO

Designa conselhos de utilização e informações importantes.

Símbolos no aparelho



Antes da colocação em funcionamento, leia as Instruções de serviço!



Utilizar luvas de proteção!



Utilizar calçado de proteção!



Indicações sobre reciclagem para o aparelho usado (ver a pág 86)!

Para sua segurança



AVISO!

Ler antes da utilização da ferramenta elétrica e proceder em conformidade com:

- estas Instruções de serviço,
- instruções gerais de segurança, para utilização com ferramentas elétricas na documentação anexa (Textos n.º: 315.915),
- as regras e as normas em vigor para prevenção de acidentes no local de utilização.

Esta ferramenta elétrica foi fabricada de acordo com o estado atual da técnica e com as regras técnicas de segurança reconhecidas. No entanto, na sua utilização, podem existir riscos para a vida e a integridade física do utilizador ou de terceiros ou ocorrer danos na máquina ou noutros bens. A ferramenta elétrica só deve ser utilizada

- para o fim a que se destina,
- em perfeita situação de segurança técnica.

Eliminar imediatamente as avarias que comprometam a segurança.

Utilização de acordo com o fim a que se destina

O elevador a vácuo com acumulador VLP 18 está desenhado para

- a utilização profissional na indústria e em oficinas,
- levantar, mover e colocar objetos como azulejos, lajes, placas de gesso cartonado, vidro e móveis com um peso máximo de 130 kg,
- trabalhar com materiais secos, ásperos e ligeiramente porosos.

O elevador a vácuo com acumulador VLP 18 não está desenhado para

- ser usado como acessório de elevação para guias, guinchos ou manipuladores de comando manual,
- escalar ou segurar um corpo humano seja de que forma for,
- escalar ou suportar o peso de uma pessoa,
- levantar, mover ou colocar objetos feitos de materiais altamente porosos, macios/flexíveis ou friáveis, p. ex., caixas simples de papelão, poliestireno, blocos de pavimento vibro-prensados, areia comprimida ou betão de má qualidade.

AVISO!

A utilização deste aparelho para escalar ou para qualquer outra finalidade não prevista pode provocar lesões ou a morte.

Indicações de segurança

AVISO!

Leia todas as indicações de segurança e instruções. A inobservância das indicações de segurança e das instruções pode ter como consequência um choque elétrico, incêndio e/ou ferimentos graves. Guarde todas as indicações de segurança e instruções para o futuro.

- Este produto não se destina a ser utilizado por pessoas (incluindo crianças) com capacidades físicas, sensoriais ou mentais limitadas ou por pessoas sem experiência e/ou conhecimentos pertinentes.
- O aparelho só deve ser utilizado por pessoas familiarizadas com o mesmo, com formação sobre o manuseamento seguro e que compreendam os perigos dele resultantes. O aparelho não se destina a ser utilizado por crianças.
- As crianças devem ser vigiadas, para garantir que não utilizam o aparelho de modo inadequado. Não deixe que crianças sem supervisão limpem o aparelho ou realizem trabalhos de manutenção.
- Mantenha a área de trabalho limpa e bem iluminada. Bancadas desarrumadas e áreas escuras propiciam acidentes.
- Não utilize a ferramenta elétrica numa atmosfera explosiva, como, p. ex., na presença de líquidos, gases e pó inflamável. A ferramenta elétrica produz faíscas que podem provocar a ignição de pó ou vapores.
- Enquanto utiliza a ferramenta elétrica, mantenha afastados crianças e passantes. Distrações podem fazer com que perca o controlo do aparelho.
- A ficha da ferramenta elétrica deve caber na tomada. Nunca efetue quaisquer manipulações ou modificações na ficha. Não utilize quaisquer fichas adaptadoras com ferramentas elétricas ligadas à terra. Apenas com fichas não modificadas e as correspondentes tomadas é que se reduz o risco de choque elétrico.

- Evite qualquer contacto do corpo com superfícies ligadas à terra, como p. ex., tubos, radiadores, fogões e frigoríficos. O risco de sofrer um choque elétrico é maior se o seu corpo estiver em contacto com a terra.
- Não exponha a ferramenta elétrica à chuva nem à humidade. Se a água penetrar na ferramenta elétrica, aumentará o risco de choque elétrico.
- Não faça uso indevido do cabo. Nunca utilize o cabo para transportar, puxar ou desligar da tomada a ficha da ferramenta elétrica. Mantenha o cabo afastado do calor, do óleo, de cantos afiados e de peças móveis. Os cabos danificados ou enredados aumentam o risco de choque elétrico.
- Ao trabalhar com uma ferramenta elétrica ao ar livre, utilize um cabo de extensão apropriado para uso exterior. Um cabo adequado para uso exterior reduz o risco de choque elétrico.
- Se for inevitável utilizar a ferramenta elétrica num local húmido, utilize uma fonte de alimentação protegida por um disjuntor diferencial (RCD). Um RCD reduz o risco de choque elétrico.
- Mantenha-se alerta, concentre-se no que está a fazer e use o seu bom senso quando estiver a utilizar uma ferramenta elétrica. Não utilize uma ferramenta elétrica se estiver fatigado ou sob a influência de drogas, álcool ou medicamentos. Um momento de distração durante a utilização de uma ferramenta elétrica pode causar ferimentos graves.
- Utilize equipamento de proteção individual. Use sempre óculos de proteção. O equipamento de proteção, como máscara de proteção contra pó, sapatos de segurança antiderrapantes, capacete de segurança ou proteção auditiva, utilizado de acordo com as condições, reduz o risco de lesões físicas.
- Evite um arranque involuntário. Assegure-se de que o interruptor está desligado antes de ligar a ferramenta a uma fonte de alimentação e/ou um acumulador e pegar nela ou a transportar. Transportar ferramentas elétricas com o dedo no interruptor ou alimentar ferramentas elétricas cujo interruptor está ligado favorece a ocorrência de acidentes.

- **Retire todas as chaves de ajuste e chaves de luneta antes de ligar a ferramenta elétrica.** Uma chave de luneta ou de ajuste que fique colocada numa parte rotativa da ferramenta elétrica pode causar lesões físicas.
 - **Não se exceda. Mantenha sempre uma posição segura e o equilíbrio.** Isto permite ter um melhor controlo da ferramenta elétrica em situações inesperadas.
 - **Vista-se apropriadamente. Não use roupa larga ou joias. Mantenha o seu cabelo e a sua roupa afastados das peças móveis.** Roupas soltas, joias ou cabelos longos podem ficar presos nas peças móveis.
 - **Se estiverem disponíveis dispositivos para a ligação de instalações de extração e recolha de pó, certifique-se de que estão conectados e a ser utilizados corretamente.** A eliminação do pó pode reduzir o risco de perigos relacionados com o pó.
 - **Não permita que a familiaridade decorrente da utilização frequente da ferramenta lhe permita tornar-se complacente e ignorar os princípios fundamentais da segurança de ferramentas.** Uma ação descuidada pode provocar lesões físicas graves numa fração de segundo.
 - **Não force a ferramenta elétrica. Utilize a ferramenta elétrica adequada para a sua aplicação.** A ferramenta elétrica adequada fará o trabalho melhor e com maior segurança à velocidade para que foi desenvolvida.
 - **Não utilize a ferramenta elétrica se o interruptor não puder ser ligado e desligado facilmente.** Qualquer ferramenta elétrica que não possa ser controlada com o interruptor é perigosa e deve ser reparada.
 - **Desligue a ficha da tomada e/ou afaste o acumulador, caso possa ser retirado, da ferramenta elétrica, antes de executar quaisquer regulações no aparelho, substituir acessórios ou guardar ferramentas elétricas.** Medidas preventivas de segurança como estas reduzem o risco de que a ferramenta elétrica se ligue involuntariamente.
 - **Guarde ferramentas elétricas inativas fora do alcance das crianças e não permita que pessoas que não estejam familiarizadas com a ferramenta elétrica ou estas instruções operem a ferramenta elétrica.** As ferramentas elétricas são perigosas nas mãos de utilizadores inexperientes.
 - **Mantenha as ferramentas elétricas em boas condições. Verifique se há desalinhamento ou emperramento de peças móveis, rutura de peças ou quaisquer outras condições que possam afetar o funcionamento da ferramenta elétrica. Se estiver danificada, mande reparar a ferramenta elétrica antes de utilizá-la.** Muitos acidentes são causados por ferramentas elétricas com manutenção deficiente.
 - **Mantenha as ferramentas de corte sempre afiadas e limpas.** As ferramentas de corte devidamente mantidas com arestas de corte afiadas são menos suscetíveis de ficarem emperradas e mais fáceis de controlar.
 - **Utilize a ferramenta elétrica, os acessórios, os bits da ferramenta, etc., de acordo com estas instruções, tendo em conta as condições de trabalho e os trabalhos a realizar.** A utilização da ferramenta elétrica para trabalhos diferentes aos previstos pode resultar em situações perigosas.
 - **Mantenha os punhos e as superfícies de agarre secos, limpos e livres de óleo e gordura.** Os punhos e as superfícies de agarre escorregadios não permitem um manuseamento e controlo seguros da ferramenta em situações inesperadas.
- ### Indicações de segurança do aparelho de elevação a vácuo
- **Nunca tente separar a carga com força extrema.** Existe o risco de a carga esmagar os pés e as mãos e danificar o objeto e a própria ferramenta.
 - **Não tente levantar objetos com um peso superior a 170 kg.** Existe o risco de a carga se soltar e cair.

- **Existe o risco de a carga esmagar os pés e as mãos ou o objeto e a própria ferramenta poderem ficar danificados.** Tenha cuidado para não sacudir a ferramenta ao levantar, mover e pousar objetos. Tenha cuidado para não balançar ou sacudir a carga ao levantar, mover e pousar objetos. Não utilize a ferramenta se a junta estiver desgastada. Levante e transporte a carga com velocidade uniforme e evite movimentos bruscos e fortes.
- **Não utilize a ferramenta enquanto a carga do acumulador estiver baixa.** Existe risco de lesões físicas e danos no material que se vai levantar.
- **Se a força de vedação começar a baixar perceptivelmente apesar de o acumulador estar completamente carregado, verifique se a junta de espuma de borracha está desgastada ou danificada.** Não tente levantar cargas com a ferramenta até que a junta tenha sido substituída.
- **Proceda com cuidado ao levantar placas flexíveis finas e grandes como gesso cartonado, papelão, plástico, contraplacado, chapas finas, etc.** As placas finas tendem a dobrar-se e flexionar-se e podem mudar inesperadamente a curvatura para além do seu limite e separar-se.
- **Não fixe a ferramenta a superfícies com acumulações de água visíveis.** Os componentes internos não são à prova de água. Se a água for aspirada para as condutas de ar, pode provocar danos permanentes na ferramenta. A ferramenta não é à prova de água. Portanto, tenha o máximo cuidado quando a utilizar em condições de chuva ou humidade.
- **Nunca deixe cair a ferramenta no chão de alturas superiores a 1,5 metros (altura do tórax).** Se cair acidentalmente, inspecione se os lábios de vedação estão danificados.
- **Não coloque objetos pesados sobre a ferramenta.**
- **Não exponha o visor digital à luz direta do sol e mantenha-o afastado de fontes de calor fortes durante períodos prolongados.** O calor extremo pode danificar o visor, podendo torná-lo ilegível. Um visor danificado não impede necessariamente a funcionalidade da ferramenta.

- **Não cubra a ferramenta para evitar que sobreaqueça.**
- **Assegure-se de que o interruptor de rede está desligado antes de transportar a ferramenta e durante o armazenamento.** Tenha atenção para que a ferramenta não seja ligada acidentalmente.
- **Utilize apenas acumuladores originais com a tensão indicada na placa de características da sua ferramenta elétrica.** No caso de utilização de outros acumuladores, p. ex., imitações ou acumuladores restaurados ou de outros fabricantes, existe perigo de ferimentos e de danos materiais devido a explosão.



AVISO!

Se as precauções de segurança não forem respeitadas, a carga pode cair sem aviso prévio! A ferramenta elétrica cria um vácuo forte.

Este tipo de falha pode ocorrer muito repentinamente e sem qualquer indicação tátil ou aviso prévio se a junta estiver danificada ou se o peso máximo admissível for excedido ou se ocorrer qualquer outro fator que provoque a perda espontânea do vácuo. Não notará que a carga se solta e não haverá forma de a parar ou apanhar. Isto representa um risco elevado, especialmente no caso de cargas pesadas. Por conseguinte, devem ser tomadas todas as precauções de segurança possíveis.



INDICAÇÃO

Devido à elevada pressão gerada pela ferramenta elétrica, recomenda-se vivamente não utilizar a ferramenta elétrica em vidros com uma espessura inferior a 6 mm. Vidro com uma espessura inferior a 6 mm pode ficar danificado.

Utilização e segurança de juntas de espuma de borracha

A junta de espuma de borracha compõe-se de duas partes: a espuma de borracha preta e a junta de silicone vermelha. A espuma de borracha preta serve principalmente para criar o vácuo inicial. Assim que a espuma de borracha esteja comprimida, a junta vermelha mantém a aderência mais duradoura e forte. Desde que a aderência inicial seja criada para obter sucção, a junta "forte" também será criada. A junta de espuma de borracha utiliza uma tecnologia patenteada e

constitui um dos componentes principais da ferramenta. Deve ser manuseada com cuidado já que o seu estado afeta diretamente o desempenho geral e a segurança da ferramenta.

- **A junta pode suportar cerca de 900 ciclos de compressão, dependendo da força e da duração da compressão, sem quaisquer danos.**
- **Nunca roce a junta sobre superfícies ásperas.** O material da junta é muito suscetível ao desgaste paralelo (move-se paralelamente à superfície áspera em movimento de passar a ferro). Levante a ferramenta perpendicularmente em superfícies muito ásperas. Se a junta for roçada sobre uma superfície lisa, como o granito, na presença de abrasivos grossos (areia grossa), a junta ficará danificada, o que pode levar ao desprendimento inesperado da carga.
- **Superfícies com arestas muito afiadas não devem ser levantadas em sujeição paralela.** As arestas mais afiadas do que 45 graus podem danificar a junta e provocar uma perda súbita do vácuo e um desprendimento súbito da carga. O motor deve estar sempre ligado.
- **Guarde sempre a junta coberto com uma tampa dura. A junta pode ser facilmente danificada por esquinas e arestas afiadas durante o armazenamento.** A junta não deve ser armazenada com ferramentas afiadas nem em contacto com objetos duros (p. ex., dentro de uma caixa de ferramentas).
- **Não mergulhe a junta em água. A junta de espuma de borracha absorve ligeiramente a água.** A menos que a junta esteja completamente mergulhada em água e encharcada, molhar ligeiramente a junta com água não prejudicará o seu desempenho. Se estiver impregnada de água, pode ser espremida à mão como uma esponja para a secar sem causar danos. É aconselhável utilizar uma junta seca para evitar que chegue água às condutas de ar e seja sugada para o interior da carcaça.



ATENÇÃO!

A junta não deve ser mergulhada em óleo ou utilizada na presença de produtos à base de óleo. Óleo e seus derivados (óleo de máquina + lubrificantes) danificarão permanentemente a junta e não poderão ser retirados. Se a junta tiver absorvido óleo, deve ser eliminada de forma segura, a base deve ser limpa e a junta substituída.



ATENÇÃO!

A junta não deve ser mergulhada em solventes químicos ou utilizada na sua presença. Querosene, acetona, terebintina, benzeno, ácidos, etc. e, em ambientes fechados, inclusivamente os seus vapores, bem como camadas superficiais finas podem causar danos na junta, danificar a sua estrutura e provocar falhas.

Indicações de segurança para o manuseamento de acumuladores

- **Não abra o acumulador.** Existe perigo de curto-circuito.
- **Proteja o acumulador do calor, por exemplo, também contra radiação solar contínua, fogo, água e humidade.** Existe perigo de explosão.
- **No caso de danos e utilização indevida do acumulador, podem libertar-se vapores.** Ventile com ar fresco e procure um médico em caso de má disposição. Os vapores podem irritar as vias respiratórias.
- **Aplicações inadequadas podem provocar fugas do líquido do acumulador.** Evite o contacto com este líquido. No caso de um contacto acidental, lave imediatamente com água. Se o líquido entrar em contacto com os olhos, procure auxílio médico. O líquido que escapa do acumulador pode causar irritações ou queimaduras na pele.
- **Utilize acumuladores FLEX apenas em conjunto com máquinas FLEX e acessórios FLEX.** Só assim se protege o acumulador contra uma sobrecarga perigosa.
- **Carregue os acumuladores apenas com carregadores recomendados pelo fabricante.** Um carregador apropriado para um determinado tipo de acumuladores pode causar um incêndio se for utilizado com outros acumuladores.

- O acumulador pode ser danificado por objetos afiados, como, p. ex., pregos ou chaves de fendas, ou pela aplicação de força externa. Pode ocorrer um curto-circuito interno e o acumulador pode queimar, fumar, explodir ou sobreaquecer.

Outras indicações de segurança

- Para identificação do aparelho, utilizar apenas placas autocolantes. Não fazer furos na estrutura da serra.
- A tensão nominal e a indicação de tensão na chapa de características têm de ser coincidentes.

Determinar medidas de segurança adicionais para protecção do utilizador do efeito das vibrações, como, por exemplo: Manutenção da ferramenta eléctrica e das ferramentas aplicadas, manutenção das mãos quentes, organização dos ciclos de trabalho.



ATENÇÃO!

Com um nível de pressão acústica superior a 85 dB(A), deve ser usado um protector para os ouvidos.

Ruído e vibração



INDICAÇÃO

Consultar os valores do nível de ruído avaliado com A e os valores totais das vibrações na tabela «Características técnicas». Os valores de ruído e de vibração foram apurados de acordo com a EN 60335.



ATENÇÃO!

Os valores de medição indicados são válidos para aparelhos novos. Na utilização diária alteram-se os valores de ruído e de oscilação.



INDICAÇÃO

O nível de vibrações indicado nestas instruções foi medido em conformidade com um processo de medição normalizado na EN 60335 e pode ser utilizado para a comparação de ferramentas eléctricas entre si. Este processo também é adequado para uma estimativa provisória da carga das vibrações.

O nível de vibrações indicado representa as principais utilizações das ferramentas eléctricas. Se, no entanto, a ferramenta eléctrica for aplicada noutras situações com ferramentas diferentes ou com insuficiente manutenção, o nível de vibrações também pode ser diferente. Isto pode aumentar claramente a carga das vibrações durante o período global de trabalho.

Para uma estimativa exacta da carga das vibrações, devem, também, ser considerados os tempos, durante os quais o aparelho está desligado ou, embora estando a funcionar, não está, de facto, em utilização. Isto pode reduzir claramente a carga das vibrações durante o período global de trabalho.

Características técnicas

Aparelho		VLP 18
Tipo		Elevador a vácuo com acumulador
Tensão nominal	V	18
Acumulador		AP 18.0/2,5 AP 18.0/5,0 AP 18.0/8,0
Dimensões do aparelho (CxLxA)	mm	305x190x147
Capacidade de carga adm. (F_{max})	kg	130
Vácuo máx.	bar	0,85
Peso de acordo com "EPTA-procedure 1/2003" (sem acumulador)	kg	1,38
Peso do acumulador - 2,5 Ah - 5,0 Ah - 8,0 Ah	kg	0,42 0,72 1,10
Nível de ruído ponderado A de acordo com a norma EN 60335 (ver "Ruído e vibração"):		
Nível de pressão acústica L_{pA}	dB(A)	59
Nível de potência acústica L_{WA}	dB(A)	70
Incerteza K	dB	3,0
Valor total das vibrações de acordo com a norma EN 60335 (ver "Ruído e vibração"):		
Valor de emissões a_h	m/s^2	<2,5
Incerteza K	m/s^2	1,5

Panorâmica do produto

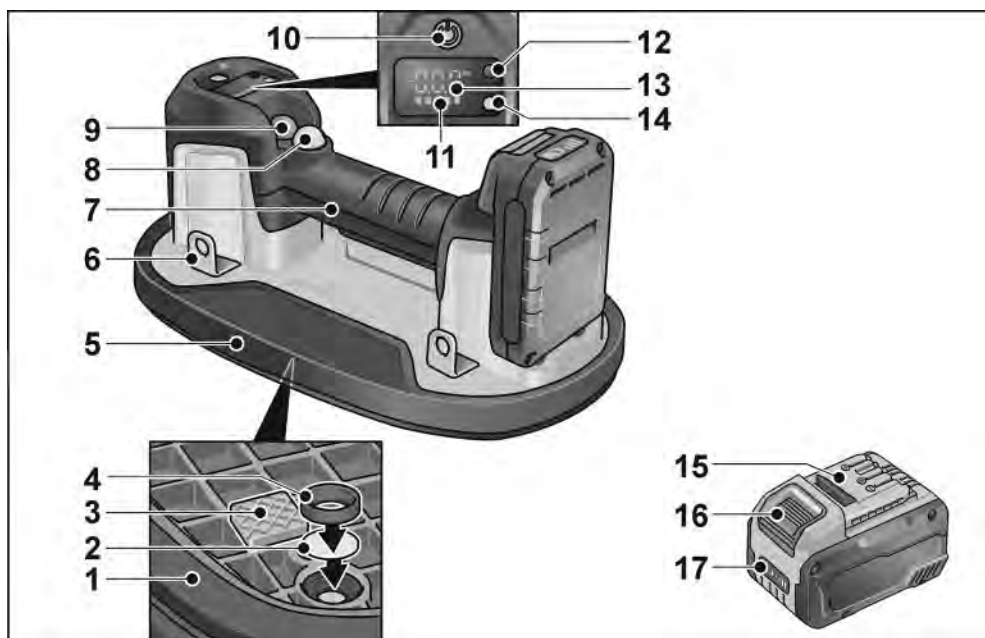

- | | | | |
|----|---|----|--|
| 1 | Junta de espuma de borracha | 11 | Indicador do estado do acumulador (aparelho) |
| 2 | Esteira de filtragem do ar | 12 | Seletor da unidade de medição |
| 3 | Espaçador | 13 | Indicador com unidade de medição selecionada |
| 4 | Anel de fecho do filtro do ar | 14 | Indicador do estado de funcionamento |
| 5 | Placa base | 15 | Acumulador de íões de lítio (2,5 Ah/5,0 Ah/8,0 Ah) |
| 6 | Patilhas de fixação | 16 | Tecla para desbloquear o acumulador |
| 7 | Punho | 17 | Indicador do estado do acumulador (acumulador) |
| 8 | Botão de arranque da bomba (preto) | | |
| 9 | Botão de libertação do vácuo (vermelho) | | |
| 10 | Botão | | |
- Para ligar e desligar.

Instruções de utilização

AVISO!

Antes de qualquer intervenção no aparelho, retirar o acumulador do aparelho.

Antes da colocação em funcionamento

Desembalar o aparelho e os acessórios e verificar se o fornecimento está completo e se existem danos provocados pelo transporte.

INDICAÇÃO

Os acumuladores, na altura do fornecimento, não têm a carga completa. Antes do primeiro funcionamento, carregar os acumuladores completamente. Para o efeito, consultar as Instruções de serviço do carregador.

Colocar/substituir o acumulador



- Pressionar o acumulador carregado até encaixar completamente no aparelho.



- Para desmontar, pressionar as teclas de desbloqueio (1.) e retirar o acumulador (2.).



ATENÇÃO!

Em caso de não utilização, proteger os contactos do acumulador. Peças metálicas soltas podem provocar curto-circuito dos contactos, havendo perigo de explosão e incêndio!

Estado de carga do acumulador

- Premindo a tecla, pode verificar-se o estado de carga nos LED do indicador do estado do acumulador.

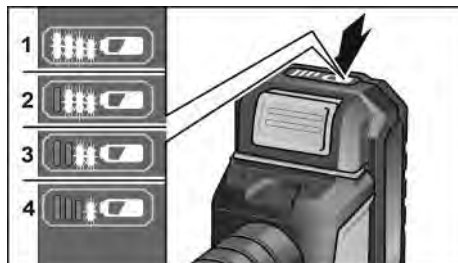

O indicador apaga-se após 5 segundos.

Se um LED piscar, é necessário carregar o acumulador. Se, depois de se premir a tecla, nenhum LED se acender, o acumulador está avariado e tem de ser substituído.

Ligar e desligar

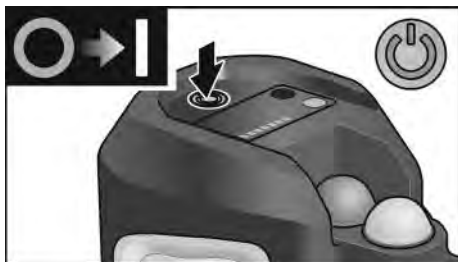

- Pressione o botão (10) para ligar.



- Pressione novamente o botão (10) para desligar.

Trabalhar com o elevador a vácuo

- Ligar o aparelho.
- O indicador do estado de funcionamento no aparelho acende-se a vermelho e o visor digital mostra a carga disponível do acumulador, bem como a pressão atual.

i INDICAÇÃO

Assim que a última barra do indicador da carga do acumulador piscar a vermelho, carregar o acumulador do aparelho.

! ATENÇÃO!

A utilização do aparelho com um baixo nível de carga do acumulador pode resultar em lesões físicas e danos no material que se vai levantar. É aconselhável carregar completamente o acumulador antes de utilizar o aparelho.

Sucção do aparelho ao objeto

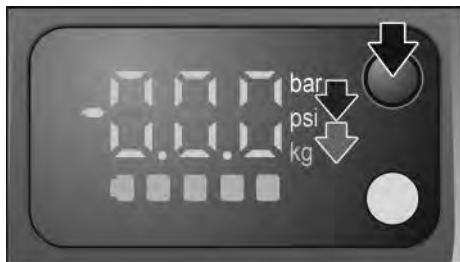

- Pressione opcionalmente o seletor da unidade de medição para mudar a unidade de pressão de bar para psi e a unidade de peso de kg para lbs.
- Posicione o aparelho firmemente contra a superfície do objeto que se pretende levantar.

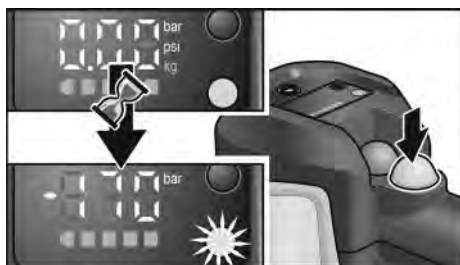

- Pressione o botão preto de arranque da bomba. O indicador do estado de funcionamento pisca a vermelho. A bomba arranca e em segundos é estabelecida a aderência com a carga. Quando o vácuo

atinge o valor máximo, o indicador do estado de funcionamento fica verde e o motor para automaticamente.



- Levante e mova o objeto.

i INDICAÇÃO

Ao levantar materiais com superfícies empoeiradas, sujas ou húmidas, remova o pó e a sujidade o máximo possível. O aparelho liga e desliga automaticamente a bomba para manter a pressão necessária a uma elevação segura.

i INDICAÇÃO

Para máxima segurança, mude o visor para unidades de peso (kg/lbs) e compare os valores mostrados com a carga a ser levantada, veja a tabela "Força de elevação máxima". Não levante nenhuma carga mais pesada do que o valor mostrado.

Para finalizar a elevação

Depois de elevar e pousar o objeto em segurança:



- Pressione o botão preto de arranque da bomba para parar a bomba de vácuo (1.).
- Em seguida, pressione o botão vermelho de libertação do vácuo para romper a aderência e soltar o objeto (2.).

Fixar a alça de transporte

Para se poder transportar objetos de forma mais fácil e segura com o aparelho, pode fixar-se uma alça de transporte.

A alça de transporte está disponível como acessório.

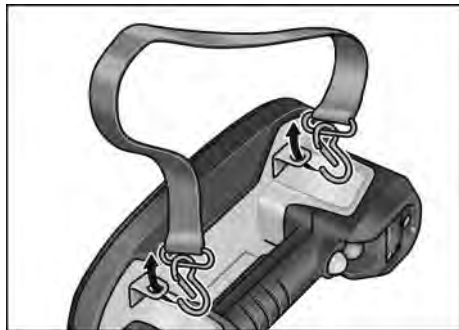

- Fixe a alça de transporte com os ganchos em duas patilhas de fixação quaisquer.

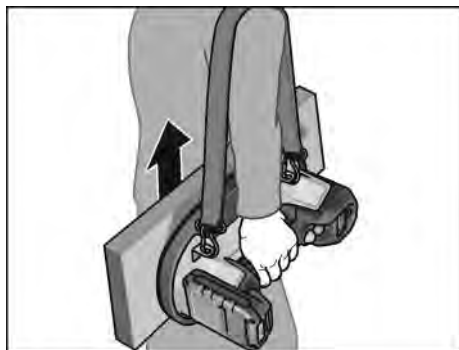

Indicações sobre trabalho

Capacidade de elevação

i INDICAÇÃO

O aparelho foi ensaiado até 260 kg (570 lbs) à força de elevação máxima sob condições de ensaio ideais. No entanto, este valor é o limite de rutura e nunca deve ser alcançado em aplicações reais.

A capacidade de carga admissível oficial está fixada em 130 kg, com base numa relação de 2:1 sobre superfícies não porosas.

A capacidade de carga admissível de 130 kg é metade da força de elevação máxima (260 kg) ensaiada sob condições

ideais e deve ser respeitada durante os trabalhos, independentemente da força de elevação máxima.

Em nenhum caso deve ser levantado mais do que 130 kg.

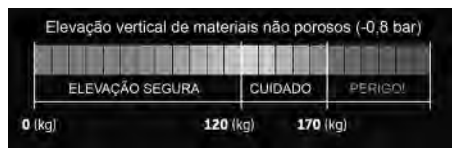

- Capacidade de carga: 130 kg sobre superfícies não porosas

Não perca de vista a pressão/força mostrada no visor LED ao levantar materiais diferentes. Não confie apenas na tabela das forças de elevação máximas estimadas. Diferentes fatores relacionados coma a aplicação específica podem reduzir a capacidades de elevação do aparelho.

Forças de elevação máximas (estimadas) ensaiadas em diferentes materiais:

	Força de retenção perpendicular (kg)	Força de retenção paralela (kg)
Vidro	170	120
Ladrilho de cerâmica	170	120
Metal	110	
Plástico	100	
Madeira	100	65
Betão bruto	80	
Blocos de pavimento vibroprensados	80	
Gesso cartonado	75	65

i INDICAÇÃO

Quando o vácuo cai abaixo dos -0,65 bar (-65 kPa), o aparelho reiniciará automaticamente a bomba (se a bomba estiver ligada), atingindo assim a pressão necessária para a utilização.

Para objetos muito rugosos, está disponível como acessório uma junta mais conformável!

Técnicas de elevação



INDICAÇÃO

Planeie com antecedência. Saiba o que pretende levantar e como o levantará. Tenha em atenção o peso do objeto.

- Determine se é ou não seguro levantar o objeto sozinho.
- Certifique-se de que a área de trabalho esteja plana, seca e livre de obstáculos.
- Verifique a sua rota! Certifique-se de que o trajeto de elevação esteja livre. Remova quaisquer riscos de tropeçar ou obstáculos.
- Verifique se há superfícies molhadas ou escorregadias.
- Utilize equipamentos ergonómicos.
- Utilize auxiliares de elevação como empilhadoras, carrinhos de mão, carrinhos móveis, transportadores de paletes ou plataformas elevatórias.
- Certifique-se de que recebeu formação antes de utilizar o equipamento.
- Peça ajuda quando seja necessário. Levante cargas volumosas ou pesadas a dois. Certifique-se de que levantam ao mesmo tempo e mantêm a carga nivelada.

Elevação diagonal



INDICAÇÃO

Utilize esta técnica básica de elevação para objetos pequenos, colocando-se de pé sobre a carga e levantando-a com as pernas abertas.

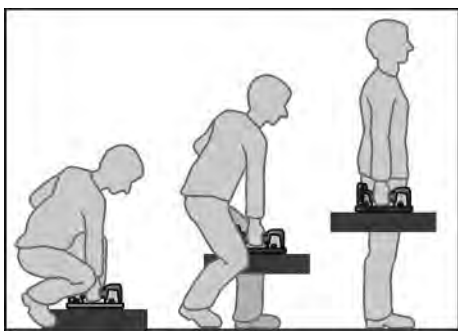

- Aproxime-se o máximo possível do objeto.
- Coloque-se com as pernas abertas, com um pé à frente e um pé ao lado do objeto, para manter o bom equilíbrio.

- Mantenha as costas direitas, empurre as nádegas para fora. Utilize as pernas e as ancas para se abaixar até ao objeto.
- Aproxime o objeto o máximo possível que puder.
- Coloque a mão (do mesmo lado que o pé posicionado à frente do objeto) no lado do objeto mais distante de si.
- Segura a carga com a mão livre, enquanto a carga é levantada e o aparelho é agarrado com uma mão.
- Antes de levantar, aperte os músculos centrais, olhe a direito para a frente e mantenha as costas rígidas e direitas.



INDICAÇÃO

Não retenha a respiração durante o levantamento. Não dobre nem torça a cintura. Agarre sempre com a mão inteira. Não obstrua a sua visão durante o transporte. Não levante a carga repentina nem rapidamente. Não entale os dedos das mãos nem dos pés.

- Levante a carga lentamente, siga com a cabeça e os ombros.
- Mantenha a carga próxima do seu corpo.
- Estenda as pernas com as costas direitas e expira ao levantar.
- Gire os pés para evitar torcê-los.

Modo de aprendizagem/modo de recalibração

No caso de problemas com o visor digital, realize os seguintes passos para repor o visor digital.

- Coloque o aparelho sobre uma superfície não porosa, p. ex., um ladrilho polido.
 - Ligar o aparelho.
 - Pressione o seletor da unidade de medição (12) durante 10 segundos.
 - Assim que a bomba arrancar, largue o seletor da unidade de medição (12). O processo de calibração demora 10-15 segundos.
 - Quando a bomba se desligar, o processo de calibração está terminado.
 - Desligue e volte a ligar o aparelho.
- O aparelho está agora calibrado e os valores no visor digital devem estar corretos.

i INDICAÇÃO

O aparelho mostrará valores errados no visor digital se não for calibrado sobre uma superfície não porosa como ladrilhos ou vidro. Neste caso, o processo de calibração tem de ser repetido sobre um material não poroso. **NÃO** realize este procedimento em vidro com uma espessura inferior a 6 mm, este pode ser danificado.

Manutenção e tratamento

⚠ AVISO!

Antes de qualquer intervenção no aparelho, retirar o acumulador do aparelho.

Limpeza

⚠ AVISO!

Não utilizar água ou produtos de limpeza líquidos.

- Limpar regularmente o aparelho e a junta de espuma de borracha. A frequência da limpeza depende do material a trabalhar e da duração da utilização.
- Verifique regularmente se a junta de espuma de borracha apresenta eventuais danos.
- Limpe regularmente o filtro do ar com ar comprimido.

i INDICAÇÃO

Assim que o filtro estiver muito gasto ou danificado, precisa de ser substituído (sujeito ao critério do cliente).

Isto é determinado pelo tipo de aplicação:

- Levantar material limpo – durabilidade maior do filtro
- Levantar material sujo/empoeirado – durabilidade reduzida do filtro

i INDICAÇÃO

Não são permitidas quaisquer alterações na ferramenta, incluindo modificações técnicas. Podem provocar lesões físicas. Se esta indicação não for respeitada, expiram as obrigações de garantia do fabricante.

Reparações

As reparações devem ser executadas, exclusivamente, por Serviços Técnicos autorizados pelo fabricante.

Substituição de peças de desgaste

Substituir a junta de espuma de borracha

i INDICAÇÃO

Assim que a junta de espuma de borracha estiver muito gasta ou danificada, precisa de ser substituída.



- Extraia a junta de espuma de borracha.
- Pressione cuidadosamente uma junta de espuma de borracha nova contra a base. Preste atenção à colocação correta e segura da junta de espuma de borracha nova.

Substituir o filtro do ar

i INDICAÇÃO

Uma diminuição na potência de sucção indica que o filtro do ar precisa de ser limpo e/ou substituído. Verifique se a conduta de ar está livre de qualquer obstrução ou corpos estranhos durante a substituição do filtro.



- Vire o aparelho ao contrário.

- Remova o anel de fecho do filtro do ar e a esteira de filtragem do ar com a ponta de uma chave de fenda.

Agora pode proceder de duas formas:

- Limpe o filtro do ar com ar comprimido,
- Insira uma esteira de filtragem do ar nova.

- Volte a inserir o anel de fecho do filtro do ar para fixar o filtro.

Peças de substituição e acessórios

Pode consultar vistas explodidas e listas de peças de substituição na nossa Homepage: www.flex-tools.com

Indicações sobre reciclagem

AVISO!

As ferramentas elétricas fora de serviço devem ser inutilizadas antes de serem eliminadas:

- *ferramentas elétricas com conexão à rede por remoção do cabo de rede,*
- *ferramentas elétricas com acumulador por remoção do acumulador.*



Só para os países da UE

Não coloque as ferramentas elétricas no lixo doméstico!

Em conformidade com a Diretiva Europeia 2012/19/UE sobre aparelhos elétricos e eletrónicos usados e com a transposição para o Direito Nacional, as ferramentas elétricas usadas têm de ser reunidas separadamente e encaminhadas para o reaproveitamento sem poluição do meio ambiente.



Recuperação de matérias-primas em vez de eliminação de resíduos.

O aparelho, os acessórios e a embalagem devem ser encaminhados para reaproveitamento compatível com o meio ambiente. A identificação dos componentes de plástico permite a correta separação para reciclagem.

AVISO!

Não deitar acumuladores/baterias no lixo doméstico, para o fogo ou para a água. Não abrir acumuladores já inutilizados.

Só para os países da UE: de acordo com a diretiva 2006/66/CE, acumuladores/baterias com defeito ou fora de uso têm de ser reciclados.



INDICAÇÃO

Informe-se sobre as possibilidades de eliminação junto do agente especializado!

Conformidade

Declaramos, sob nossa inteira responsabilidade, que o produto descrito em «Características técnicas» se encontra em conformidade com as normas e os documentos normativos seguintes:

EN 60335 de acordo com as determinações das directivas 2014/30/UE, 2006/42/CE, 2011/65/UE.

Responsável pela documentação técnica: FLEX-Elektrowerkzeuge GmbH, R & D Bahnhofstrasse 15, D-71711 Steinheim/Murr

Peter Lameli
Technical Head

Klaus Peter Weinper
Head of Quality
Department (QD)

21/08/2023

FLEX-Elektrowerkzeuge GmbH
Bahnhofstrasse 15, D-71711 Steinheim/Murr

Exclusão de responsabilidades

O fabricante e seus representantes não se responsabilizam por danos e perda de lucros, resultantes da interrupção do negócio, provocada pelo produto ou pela possível não utilização do mesmo.

O fabricante e seus representantes não se responsabilizam por danos provocados por uma utilização inadequada ou em conjugação com produtos de outros fabricantes.

Inhoud

Gebruikte symbolen	87
Symbolen op het apparaat	87
Voor uw veiligheid	87
Geluid en trillingen	92
Technische gegevens	93
In één oogopslag	94
Gebruiksaanwijzing	95
Onderhoud en verzorging	99
Afvoeren van verpakking en machine .	100
CE-Conformiteit	100
Uitsluiting van aansprakelijkheid	100

Gebruikte symbolen



WAARSCHUWING!

Geeft een onmiddellijk dreigend gevaar aan. Als de waarschuwing niet in acht wordt genomen, dreigen levensgevaarlijke of zeer ernstige verwondingen.



VOORZICHTIG!

Geeft een mogelijk gevaarlijke situatie aan. Als de aanwijzing niet in acht wordt genomen, kan persoonlijk letsel of materiële schade het gevolg zijn.



LET OP

Geeft gebruikstips en belangrijke informatie aan.

Symbolen op het apparaat



Lees de gebruiksaanwijzing voordat u het gereedschap in gebruik neemt!



Draag werkhandschoenen!



Draag beschermende schoenen!



Afvoeren van het oude apparaat (zie pagina 100)!

Voor uw veiligheid



WAARSCHUWING!

Lees voordat u het elektrische gereedschap gebruikt en handel daarna volgens:

- deze gebruiksaanwijzing,
- de "Algemene veiligheidsvoorschriften" voor het gebruik van elektrische gereedschappen in de meegeleverde brochure (documentnummer: 315.915),
- de op de plaats van gebruik geldende regels en voorschriften ter voorkoming van ongevallen.

Dit elektrische gereedschap is geconstrueerd volgens de stand van de techniek en de erkende veiligheidstechnische regels. Toch kunnen bij het gebruik ervan levensgevaar en verwondingsgevaar voor de gebruiker en voor andere personen resp. gevaren voor beschadigingen aan de machine of aan andere zaken optreden. Het elektrische gereedschap mag alleen worden gebruikt

- voor de beoogde bestemming,
- als het veiligheidstechnisch volledig in orde is.

Verhelp storingen die de veiligheid in gevaar brengen onmiddellijk.

Beoogd gebruik

- De accu-vacuümheffer VLP 18 is bedoeld
- voor professioneel gebruik in de industrie en door de vakman,
 - voor het tillen, verplaatsen en plaatsen van voorwerpen zoals tegels, plavuizen, gipsplaten, glas en meubels met een maximaal gewicht van 130 kg,
 - voor gebruik met droog, ruw en licht poreus materiaal.

De accu-vacuümheffer VLP 18 is niet bedoeld

- als losse lastdrager voor kranen, takels of handmanipulators,
- om te klimmen of om een menselijk lichaam op een of andere manier te beveiligen,
- om het gewicht van een persoon te dragen,
- om voorwerpen op te tillen, te verplaatsen of te plaatsen die gemaakt zijn van zeer poreus, zacht/flexibel of brokkelig materiaal, bijvoorbeeld eenvoudige kartonnen dozen, piepschuim, droge straatstenen, geperst zand of beton van slechte kwaliteit.

WAARSCHUWING!

Het gebruik van het apparaat om te klimmen of voor andere doeleinden dan waarvoor het bedoeld is, kan letsel of de dood tot gevolg hebben.

Veiligheidsinstructies

WAARSCHUWING!

Lees alle veiligheidsvoorschriften en aanwijzingen. Als de veiligheidsvoorschriften en aanwijzingen niet in acht worden genomen, kan dit een elektrische schok, brand en/of ernstig letsel tot gevolg hebben. Bewaar alle veiligheidsvoorschriften en aanwijzingen voor later gebruik.

- Dit apparaat is niet bedoeld om te worden gebruikt door personen (inclusief kinderen) met lichamelijke, zintuiglijke of verstandelijke beperkingen of door personen zonder ervaring en kennis.
- Het apparaat mag alleen door personen worden gebruikt die hiermee vertrouwd zijn, die in de bediening ervan werden geschoold en die bekend zijn met de gevaren die daaruit resulteren. Het apparaat is niet bedoeld voor gebruik door kinderen.
- Kinderen moeten onder toezicht staan om ervoor te zorgen dat ze het apparaat niet op een verkeerde manier gebruiken. Sta niet toe dat kinderen het apparaat reinigen of onderhoudswerkzaamheden uitvoeren.
- Houd het werkgebied schoon en let op een goede verlichting. Rommelige werkbanken en donkere ruimtes werken ongelukken in de hand.
- Gebruik het elektrisch gereedschap niet in een explosieve atmosfeer, bijv. in de buurt van brandbare vloeistoffen, gassen of stof. Het elektrische gereedschap produceert vonken waardoor stof of dampen kunnen ontbranden.
- Houd kinderen en omstanders uit de buurt tijdens het gebruik van het elektrische gereedschap. Door afleiding kunt u de controle verliezen.
- De stekker van het elektrische gereedschap moet in het stopcontact passen. Breng nooit wijzigingen aan de stekker aan. Gebruik geen adapterstekkers in combinatie met geaarde gereedschappen. Alleen ongewijzigde stekkers en bijpassende stopcontacten verminderen het risico op een elektrische schok.
- Vermijd elk lichaamscontact met geaarde oppervlakken zoals leidingen, radiatoren, kachels en koelkasten. Er bestaat een verhoogd risico van een elektrische schok wanneer uw lichaam geaard is.
- Stel het elektrische gereedschap niet bloot aan regen of vocht. Het binnendringen van water in het elektrische gereedschap vergroot het risico van een elektrische schok.
- Gebruik de kabel niet voor een verkeerd doel. Gebruik de kabel niet om het gereedschap te dragen of op te hangen of om de stekker uit het stopcontact te trekken. Houd de kabel uit de buurt van hitte, olie, scherpe randen en bewegende gereedschapsdelen. Beschadigde of geknoopte kabels vergroten het risico van een elektrische schok.
- Als u elektrisch gereedschap buitenshuis gebruikt, gebruik dan een verlengkabel dat geschikt is voor gebruik buitenshuis. Een voor gebruik buitenshuis geschikte verlengkabel beperkt het risico van een elektrische schok.
- Als het gebruik van het elektrische gereedschap op een vochtige locatie onvermijdelijk is, gebruik dan een door een aardlekschakelaar beveiligde stroomvoorziening. Een aardlekschakelaar vermindert het risico van een elektrische schok.
- Blijf alert, let op wat u doet en gebruik uw gezond verstand bij het bedienen van elektrisch gereedschap. Gebruik geen elektrisch gereedschap als u moe bent of onder invloed van drugs, alcohol of medicijnen verkeert. Bij de bediening van elektrische gereedschappen kan één moment van onachtzaamheid tot ernstig letsel leiden.
- Draag persoonlijke beschermende uitrusting. Draag altijd een veiligheidsbril. Beschermende uitrusting zoals een stofmasker, antislipveiligheidsschoenen, een veiligheidshelm of gehoorbescherming, die op de juiste manier wordt gebruikt voor de omstandigheden, zal het risico op letsel verminderen.

- **Voorkom per ongeluk inschakelen. Controleer of de schakelaar uitgeschakeld is voordat u het elektrische gereedschap op een stroombron en/of accu aansluit en voordat u het oppakt of draagt.** Het dragen van elektrisch gereedschap met uw vinger aan de schakelaar of het op een stroombron aansluiten van elektrisch gereedschap terwijl de schakelaar is ingeschakeld, verhoogt het risico op ongelukken.
- **Verwijder alle afstelsleutels en schroef sleutels voordat u het elektrische gereedschap inschakelt.** Een schroef sleutel die aan een draaiend onderdeel van het elektrische gereedschap is bevestigd, kan letsel veroorzaken.
- **Reik niet te ver naar voren. Zorg er altijd voor dat u stevig staat en uw evenwicht behoudt.** Hierdoor kan het elektrische gereedschap beter gecontroleerd worden in onverwachte situaties.
- **Zorg voor passende kleding. Draag geen loshangende kleding of sieraden. Houd haren en kleding uit de buurt van openingen en bewegende delen.** Loshangende kleding, sieraden en lange haren kunnen verstrikt raken in bewegende delen.
- **Als er apparaten zijn voor het aansluiten van stofafzuig- en opvangapparatuur zorg er dan voor dat deze op de juiste manier zijn aangesloten en gebruikt.** Het opruimen van stof kan het risico op stofgerelateerde gevaren verminderen.
- **Zorg ervoor dat de bekendheid die u hebt verkregen door veelvuldig gebruik van gereedschap u niet onzorgvuldig maakt of de principes van de veiligheid van gereedschap negeert.** Een onzorgvuldige handeling kan binnen een fractie van een seconde tot ernstig letsel leiden.
- **Gebruik het elektrische gereedschap niet met geweld. Gebruik het juiste elektrische gereedschap voor uw toepassing.** Met het juiste elektrische gereedschap wordt de klus beter en veiliger geklaard met de snelheid waarvoor het is ontworpen.
- **Gebruik het elektrische gereedschap niet als de schakelaar moeilijk in en uit te schakelen is.** Elk elektrisch gereedschap dat niet met de schakelaar kan worden bediend, is gevaarlijk en moet worden gerepareerd.
- **Voordat u aanpassingen uitvoert, accessoires verwisselt of elektrisch gereedschap opbergt, trekt u de stekker uit het stopcontact en/of verwijdert u de accu, indien verwijderbaar, uit het elektrische gereedschap.** Dergelijke preventieve veiligheidsmaatregelen verminderen het risico dat het elektrisch gereedschap per ongeluk wordt gestart.
- **Bewaar elektrisch gereedschap dat momenteel niet wordt gebruikt, buiten het bereik van kinderen en voorkom dat personen die niet bekend zijn met het elektrische gereedschap of deze instructies het elektrische gereedschap gebruiken.** Elektrisch gereedschap is gevaarlijk in de handen van ongetrainde gebruikers.
- **Onderhoud het elektrische gereedschap. Controleer op verkeerd uitgelijnde bewegende onderdelen, vastlopen, kapotte onderdelen of andere omstandigheden die de werking van het elektrische gereedschap kunnen beïnvloeden. Als het elektrische gereedschap beschadigd is, moet het vóór gebruik gerepareerd worden.** Veel ongevallen worden veroorzaakt door slecht onderhouden elektrische gereedschappen.
- **Houd snijdende inzetgereedschappen scherp en schoon.** Goed onderhouden snijgereedschappen met scherpe snijkanten lopen minder snel vast en zijn gemakkelijker te controleren.
- **Gebruik het elektrische gereedschap, accessoires, gereedschapsbits etc. in overeenstemming met deze handleiding, rekening houdend met de werkomstandigheden en de uit te voeren werkzaamheden.** Het gebruik van het elektrische gereedschap voor andere dan de voorziene toepassingen kan tot gevaarlijke situaties leiden.

- **Houd handgrepen en grijppoppervlakken droog, schoon en vrij van olie en vet.** Gladde handgrepen en grijpvlakken verhinderen een veilige bediening en controle van het gereedschap in onverwachte situaties.

Veiligheidsinstructies voor het vacuümheffapparaat

- **Probeer nooit om de last met geweld los te trekken.** De last kan verwondingen aan handen en voeten veroorzaken of het voorwerp en het gereedschap zelf beschadigen.
 - **Probeer geen voorwerpen op te tillen die meer dan 170 kg wegen.** Er bestaat gevaar dat de last valt.
 - **De last kan verwondingen aan handen en voeten veroorzaken of het voorwerp en het gereedschap zelf beschadigen.** Zorg ervoor dat u het gereedschap niet schudt bij het optillen, verplaatsen en neerzetten van voorwerpen. Let erop dat u de last niet schudt bij het optillen, verplaatsen en neerzetten van voorwerpen. Gebruik het gereedschap niet als de afdichting versleten is. Til en draag de last met een constante snelheid, waarbij u plotselinge, scherpe en krachtige bewegingen vermijdt.
 - **Gebruik het gereedschap niet als de accu bijna leeg is.** Er bestaat gevaar voor letsel en schade aan het op te tillen materiaal.
 - **Als er een merkbaar verlies aan afdichtingskracht optreedt, ook al is de accu volledig opgeladen, controleer dan de schuimrubberen afdichting op slijtage of beschadiging.** Probeer geen lasten met het gereedschap op te tillen totdat de afdichting is vervangen.
 - **Wees voorzichtig bij het optillen van grote, dunne en flexibele panelen, zoals gipsplaat, karton, plastic, multiplex, dun plaatstaal, enz.** Dunne platen hebben de neiging te buigen en kunnen onverwachts voorbij hun grenswaarde buigen en losraken van het gereedschap.
 - **Bevestig het gereedschap niet op duidelijk natte oppervlakken.** De inwendige onderdelen zijn niet waterdicht. Er kan permanente schade aan het gereedschap ontstaan als er water in de luchtleidingen wordt gezogen. Het gereedschap is niet
- waterproof. Wees daarom uiterst voorzichtig bij gebruik in regenachtige of vochtige omstandigheden.
- **Laat het gereedschap nooit vallen vanaf een hoogte van meer dan 1,5 meter (borsthoogte).** Als het per ongeluk valt, controleer dan de afdichtingen op schade.
 - **Plaats geen zware voorwerpen op het gereedschap.**
 - **Stel het digitale display niet gedurende langere tijd bloot aan direct zonlicht en houd het uit de buurt van sterke warmtebronnen.** Extreme hitte kan het display beschadigen en de leesbaarheid beperken. Een beschadigd display heeft niet noodzakelijkerwijs invloed op de werking van het gereedschap.
 - **Dek het gereedschap niet af om oververhitting te voorkomen.**
 - **Zorg ervoor dat de aan/uit-schakelaar uit staat voordat u het gereedschap transporteert en opbergt.** Zorg ervoor dat het gereedschap niet per ongeluk kan worden ingeschakeld.
 - **Gebruik alleen originele accu's met de spanning die op het typeplaatje van uw elektrische gereedschap is aangegeven.** Bij gebruik van andere accu's, bijvoorbeeld imitaties, geregenereerde accu's of afwijkende fabricaten, bestaat het risico van verwonding en materiële schade door exploderende accu's.



WAARSCHUWING!

Als de veiligheidsmaatregelen niet in acht worden genomen, kan de last zonder waarschuwing vallen! Het elektrische gereedschap veroorzaakt een sterke onderdruk.

Een dergelijk defect kan zeer plotseling en zonder enige tastbare indicatie of waarschuwing optreden als de afdichting beschadigd is of de gewichtslimiet wordt overschreden of als er een andere factor optreedt waardoor de onderdruk spontaan wordt opgeheven.

Het is niet merkbaar wanneer de last loskomt en er is geen manier om deze tegen te houden of op te vangen. Dit vorm een hoog risico, met name bij zware lasten. Daarom moeten alle mogelijke veiligheidsmaatregelen in volle omvang getroffen worden.



LET OP

Vanwege de hoge druk van het elektrische gereedschap wordt dringend aangeraden om het apparaat niet op glas met een dikte van minder dan 6 mm te bevestigen. Glas dat dunner dan 6 mm is, kan beschadigd raken.

Gebruik en veiligheid van schuimrubberen afdichtingen

De schuimrubberen afdichting bestaat uit twee delen: het zwarte schuimrubber en de rode siliconenafdichting. Het zwarte schuimrubber wordt meestal gebruikt om de aanvankelijke onderdruk te genereren. Zodra het schuimrubber is samengedrukt, zorgt de rode afdichting voor de meest duurzame en sterkste hechting. Zolang de aanvankelijke hechting wordt gevormd om een zuigkracht te genereren, wordt ook de "sterke" afdichting gevormd. De schuimrubberen afdichting maakt gebruik van een gepatenteerde technologie en is een van de belangrijkste componenten van het gereedschap. Er moet voorzichtig mee worden omgegaan, omdat de toestand ervan rechtstreeks van invloed is op de algehele prestaties en veiligheid van het gereedschap.

- **Naar schatting is de afdichting bestand tegen 900 compressiecycli zonder schade, afhankelijk van de kracht en duur van de compressie.**
- **Wrijf nooit met ruwe oppervlaken over de afdichting.** Het afdichtingsmateriaal is zeer gevoelig voor parallelle slijtage (beweegt parallel aan het ruwe oppervlak tijdens glijdende beweging). Til het gereedschap op zeer ruwe oppervlakken loodrecht naar boven op. Als de afdichting over een glad oppervlak wordt gewreven, zoals graniet dat dik is bedekt met schuurmiddel (grof zand), wordt de afdichting beschadigd en kan de last onverwachts loskomen.
- **Oppervlakken met zeer scherpe randen mogen niet parallel worden opgetild.** Randen die scherper zijn dan 45 graden kunnen de afdichting beschadigen en een plotselinge daling van de onderdruk en het plotselinge loslaten van de last veroorzaken. De motor moet altijd ingeschakeld zijn.

- **Bewaar de afdichting altijd met een harde afdekking. De afdichting kan tijdens opslag gemakkelijk beschadigd raken door scherpe hoeken en randen.** De afdichting mag niet samen met scherp gereedschap of in contact met harde voorwerpen (bijvoorbeeld in een gereedschapskist) worden bewaard.
- **Dompel de afdichting niet in water. De schuimrubberen afdichting is zeer absorberend.** Zolang de afdichting niet volledig in water is ondergedompeld en doordrenkt, heeft een korte bevochtiging met water geen invloed op de prestaties. Als het volledig in water is gedrenkt, kan het als een spons in de hand worden uitgeknepen om het zonder schade te drogen. Het wordt aanbevolen om alleen een droge afdichting te gebruiken om te voorkomen dat water de luchtleidingen binnendringt en in de behuizing wordt gezogen.



VOORZICHTIG!

De afdichting mag niet in olie worden ondergedompeld of in de buurt van producten op oliebasis worden gebruikt. Olie en olieproducten (machineolie + smeermiddel) beschadigen de afdichting permanent en kunnen niet worden verwijderd. Als de afdichting olie heeft geabsorbeerd, moet deze veilig worden afgevoerd, de voet worden gereinigd en de afdichting worden vervangen.



VOORZICHTIG!

De afdichting mag niet in chemische oplosmiddelen worden ondergedompeld of in de buurt daarvan worden gebruikt. Kerosine, aceton, terpentine, benzeen, zuren, enz., zelfs hun dampen binnenshuis en dunne, oppervlakkige coatings kunnen de afdichting beschadigen, de structuur ervan beschadigen en tot defecten leiden.

Veiligheidsvoorschriften voor de omgang met accu's

- **Open de accu niet.** Er is risico op kortsluiting.
- **Bescherm de accu tegen hitte, bijvoorbeeld door langdurige inwerking van zonlicht, en tegen vuur, water en vocht.** Er bestaat explosiegevaar.

- **Bij beschadiging of onjuist gebruik van de accu kunnen er dampen vrijkomen.** Zorg voor frisse lucht en raadpleeg bij klachten een arts. De dampen kunnen de luchtwegen irriteren.
- **Bij verkeerd gebruik kan vloeistof uit de accu lekken. Voorkom contact. Spoel bij onvoorzien contact met water af. Wanneer de vloeistof in de ogen komt, dient u bovendien een arts te raadplegen.** Gelekte accuvloeistof kan tot huidirritaties en verbrandingen leiden.
- **Gebruik FLEX-accu's uitsluitend in combinatie met FLEX-machines en FLEX-accessoires.** Alleen op deze manier wordt de accu beschermd tegen gevaarlijke overbelasting.
- **Laad accu's alleen op in oplaadapparaten die door de fabrikant worden geadviseerd.** Voor een oplader die voor een bepaald type accu geschikt is, bestaat brandgevaar wanneer deze met andere accu's wordt gebruikt.
- **Door spitse voorwerpen zoals spijkers en schroevendraaiers of door krachtinwerking van buitenaf kan de accu beschadigd worden.** Er kan een interne kortsluiting ontstaan en de accu kan ontbranden, roken, exploderen of oververhit raken.

Overige veiligheidsvoorschriften

- Gebruik voor het markeren van de machine alleen stickers. Boor geen gaatjes in het machinehuis.
- De netspanning en de op het typeplaatje vermelde spanningsgegevens moeten overeenkomen.

Geluid en trillingen

LET OP

Waarden voor het A-gewogen geluidsniveau en de totale trillingswaarden staan in de tabel „Technische gegevens“. De geluids- en trillingswaarden zijn vastgesteld volgens EN 60335.

VOORZICHTIG!

De aangegeven meetwaarden gelden voor nieuwe gereedschappen. Bij dagelijks gebruik veranderen geluids- en trillingswaarden.

LET OP

Het is deze instructies vermelde trillingsniveau is gemeten volgens de meetmethode zoals beschreven in de norm EN 60335 en kan worden gebruikt voor de onderlinge vergelijking van elektrische gereedschappen. Het is ook geschikt voor een voorlopige inschatting van de trillingsbelasting. Het vermelde trillingsniveau geldt voor de voornaamste toepassingen van het elektrische gereedschap. Indien het elektrische gereedschap wordt gebruikt voor andere toepassingen, met afwijkende inzetgereedschappen of zonder voldoende onderhoud, kan het trillingsniveau afwijken. Dit kan de trillingsbelasting over het gehele arbeidstijdvak duidelijk verhogen. Voor een nauwkeurige schatting van de trillingsbelasting moeten ook de tijden in aanmerking worden genomen waarin het gereedschap uitgeschakeld is, of waarin het wel loopt, maar niet feitelijk wordt gebruikt. Dit kan de trillingsbelasting over het gehele arbeidstijdvak duidelijk verminderen. Leg aanvullende veiligheidsmaatregelen ter bescherming van de bediener tegen het effect van trillingen vast, zoals: onderhoud van elektrische gereedschap en inzetgereedschappen, warm houden van de handen, organisatie van de arbeidsprocessen.

VOORZICHTIG!

Draag een gehoorbescherming bij een geluidsdruk van meer dan 85 dB(A).

Technische gegevens

Apparaat		VLP 18
Type		Accu-vacuümheffer
Nominale spanning	V	18
Accu		AP 18.0/2,5 AP 18.0/5,0 AP 18.0/8,0
Afmetingen (lxbxh)	mm	305x190x147
Toegestane draagkracht (F_{max})	kg	130
Max. onderdruk	bar	0,85
Gewicht volgens "EPTA-procedure 1/2003" (zonder accu)	kg	1,38
Gewicht accu - 2,5 Ah - 5,0 Ah - 8,0 Ah	kg	0,42 0,72 1,10
A-gewogen geluidsniveau volgens EN 60335 (zie "Geluid en trillingen"):		
Geluidsdrumniveau L_{pA}	dB(A)	59
Geluidsvermogeniveau L_{WA}	dB(A)	70
Onzekerheid K	dB	3,0
Totale trillingswaarde volgens EN 60335 (zie "Geluid en trillingen"):		
Emissiewaarde a_h	m/s^2	<2,5
Onzekerheid K	m/s^2	1,5

In één oogopslag

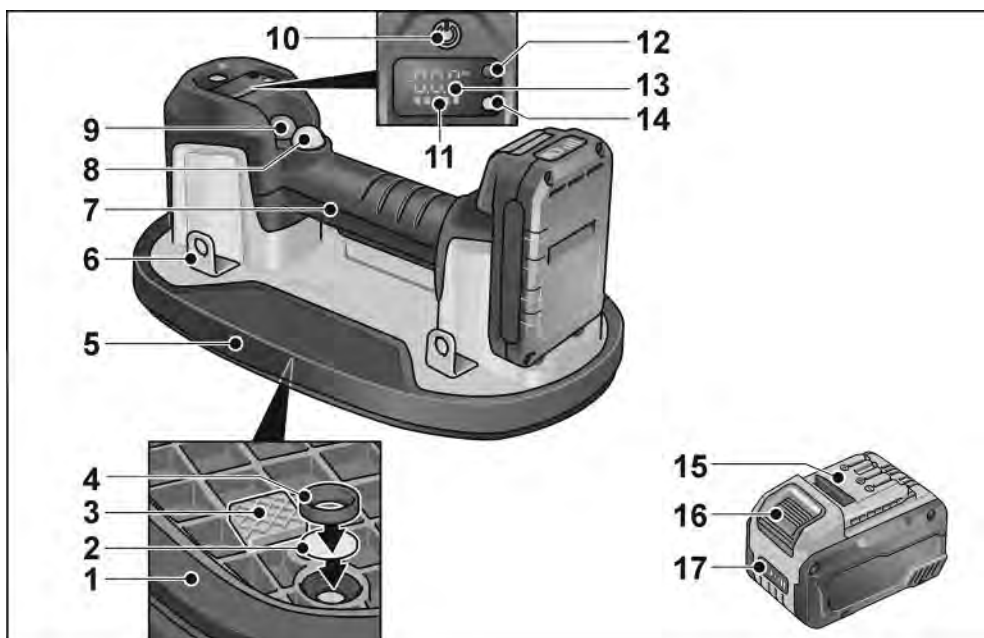

- | | | | |
|----|---------------------------------|----|---------------------------------------|
| 1 | Schuimrubberen afdichting | 11 | Accustatus-indicator (apparaat) |
| 2 | Luchtfiltermat | 12 | Keuzetoets voor maateenheid |
| 3 | Afstandshouder | 13 | Display met geselecteerde maateenheid |
| 4 | Luchtfiltersluitring | 14 | Bedrijfsstatusindicatie |
| 5 | Grondplaat | 15 | Li-ion-accu (2,5 Ah/5,0 Ah/8,0 Ah) |
| 6 | Bevestigingsogen | 16 | Ontgrendeltoets voor accu |
| 7 | Handgreep | 17 | Accustatus-indicator (accu) |
| 8 | Pompstartknop (zwart) | | |
| 9 | Vacuümontgrendelingsknop (rood) | | |
| 10 | Knop | | |
- Voor het in- en uitschakelen.

Gebruiksaanwijzing



WAARSCHUWING!

Neem vóór alle werkzaamheden aan het apparaat de accu eruit.

Vóór de ingebruikname

Pak het apparaat en de accessoires uit en controleer of het volledig geleverd is en geen transportschade heeft.



LET OP

De accu's zijn bij levering niet volledig opgeladen. Laad de accu's volledig op voor het eerste gebruik. Zie hiervoor de gebruiksaanwijzing van de oplader.

Accu plaatsen/vervangen



- Druk de geladen accu in het apparaat totdat deze volledig vastklikt.

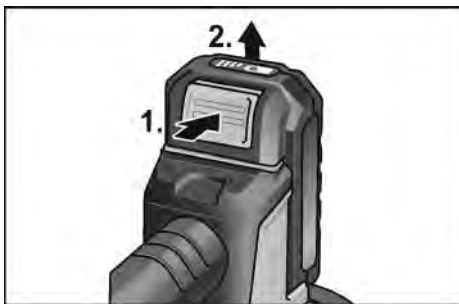

- Druk voor het verwijderen van de accu op de ontgrendelingstoetsen (1.) en trek de accu eruit (2.).



VOORZICHTIG!

Bescherm de contacten van de accu als u deze niet gebruikt. Losse metalen delen kunnen de contacten kortsluiten. Er bestaat explosie- en brandgevaar!

Oplaadstatus van de accu

- De oplaadstatus van de accu is te controleren met de LED van de accustatus-indicator.

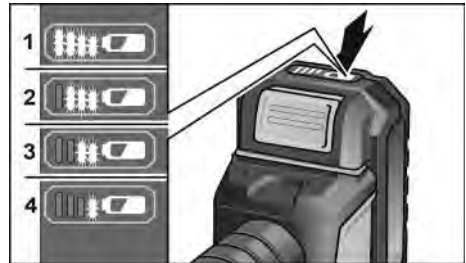

De indicator gaat na 5 seconden uit.

Als de LED knippert, moet de accu worden opgeladen. Als de LED na het indrukken van de knop niet oplicht, is de accu defect en moet deze worden vervangen.

In- en uitschakelen



- Druk op knop (10) om in te schakelen.



- Druk nogmaals op knop (10) om uit te schakelen.

Werken met de vacuümheffer

- Schakel het apparaat in.
- De bedrijfsstatusindicator op het apparaat brandt rood, en het digitale display toont het beschikbare accuniveau en de actuele druk.

i LET OP

Zodra de laatste balk van de acculaadindicator op het apparaat rood knippert, moet de accu worden opgeladen.

! VOORZICHTIG!

Het gebruik van het apparaat wanneer het accuniveau laag is, kan leiden tot verwondingen en schade aan het opgetilde materiaal. Het wordt aanbevolen om de accu volledig op te laden voordat u het apparaat gebruikt.

Vastzuigen van het apparaat aan het voorwerp

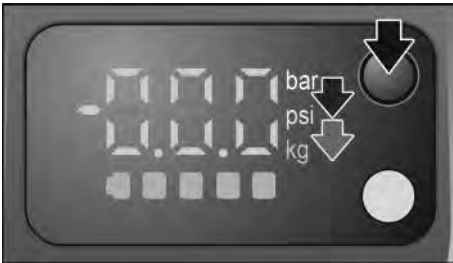

- Optioneel kunt u op de keuzeknop voor de maateenheid drukken om de drukeenheid te wijzigen van bar naar psi en de gewichtseenheid van kg naar lbs.
- Plaats het apparaat stevig op het oppervlak van het op te tillen voorwerp.

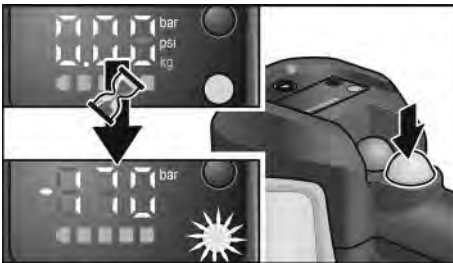

- Druk op de zwarte pompstarttoets. De bedrijfsstatusindicator knippert rood. De pomp start en binnen seconden wordt de hechting met de last tot stand gebracht.

Wanneer de onderdruk de maximale waarde bereikt, wordt de bedrijfsstatusindicator groen en stopt de motor automatisch.



- Til het voorwerp op en verplaats het.

i LET OP

Als u materialen optilt met stoffige, vuile of vochtige oppervlakken, verwijder dan vooraf zoveel mogelijk stof en vuil. Het apparaat schakelt de pomp automatisch in en uit om de druk te behouden die nodig is voor veilig tillen.

i LET OP

Voor maximale veiligheid schakelt u het display over naar gewichtseenheden (kg/lbs) en vergelijkt u de weergegeven waarden met de op te tillen last, zie tabel "Maximale tilkracht". Til geen lasten op die zwaarder zijn dan de aangegeven waarde.

Optillen beëindigen

Na het tillen en veilig neerleggen van het voorwerp:



- Druk op de zwarte pompstarttoets om de vacuümpomp te stoppen (1).
- Druk vervolgens op de rode vacuümontgrendelingsknop om de hechting te verbreken en het voorwerp los te laten (2).

Draagriem bevestigen

Er kan een draagriem worden bevestigd om het vervoeren van voorwerpen met het apparaat eenvoudiger en veiliger te maken. De draagriem is als toebehoren verkrijgbaar.

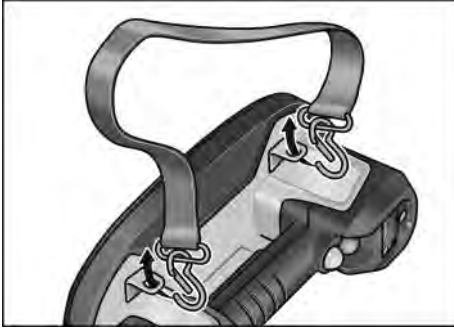

- Bevestig de draagriem met de haak aan twee willekeurige bevestigingsogen.

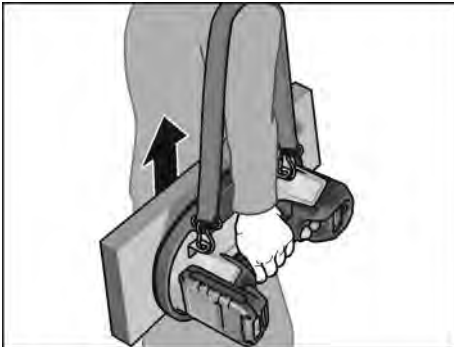

Tips voor de werkzaamheden

Tilcapaciteit

i LET OP

Het apparaat is getest onder ideale testomstandigheden met een maximaal tilvermogen van 260 kg (570 lbs). Deze waarde is echter het breekpunt en mag in echte toepassingen nooit worden bereikt.

De officieel toegestane draagkracht is vastgesteld op 130 kg in een verhouding van 2:1 op niet-poreuze oppervlakken.

De veilige draagkracht van 130 kg is de helft van het maximale tilvermogen getest onder ideale omstandigheden (260 kg) en moet bij het werken in acht worden genomen,

ongeacht het maximale tilvermogen.

Er mag in geen geval meer dan 130 kg worden opgetild.



- Draagkracht: 130 kg op niet-poreuze oppervlakken

Houd bij het optillen van verschillende materialen altijd de druk/kracht in de gaten die op het LED-display wordt weergegeven. Vertrouw niet uitsluitend op de tabel met geschatte maximale tilcapaciteit.

Afhankelijk van de specifieke toepassing kunnen verschillende factoren het tilvermogen van het apparaat verminderen.

Maximale tilkrachten (geschat), getest op verschillende materialen:

	Verticale houdkracht (kg)	Parallele houdkracht (kg)
Glas	170	120
Keramische tegels	170	120
Metaal	110	
Kunststof	100	
Hout	100	65
Onderbeton	80	
Droge straatstenen	80	
Gipsplaat	75	65

i LET OP

Wanneer de onderdruk onder de -0,65 bar (-65 kPa) daalt, zal het apparaat de pomp automatisch opnieuw opstarten (als de pomp aan staat), waardoor de voor gebruik vereiste druk wordt bereikt.

Voor sterk oneffen voorwerpen is er één soepelere afdichting verkrijgbaar als toebehoren!

Tiltechnieken



LET OP

Bedenk wat u wilt optillen en hoe u het gaat optillen. Let daarbij op het gewicht van het voorwerp.

- Bekijk of u het voorwerp alleen kunt optillen.
- Zorg ervoor dat het werkgebied vlak, droog en zonder hindernissen is.
- Controleer de loopweg! Zorg ervoor dat het tilpad vrij is. Verwijder struikelgevaaren en obstakels.
- Controleer op natte of gladde oppervlakken.
- Gebruik ergonomische uitrusting.
- Gebruik tilhulpmiddelen zoals vorkheftrucks, steekwagens, materiaalwagens, palletwagens of hefplatforms.
- Zorg ervoor dat u goed bent opgeleid voordat u de apparatuur gebruikt.
- Zorg indien nodig voor ondersteuning. Gebruik twee personen om omvangrijke of zware lasten te tillen. Let op het gelijktijdig tillen en houd de last recht.

Diagonaal optillen



LET OP

Gebruik deze basistechniek voor het tillen van kleine voorwerpen door over de last te gaan staan en met uw benen uit elkaar te tillen.

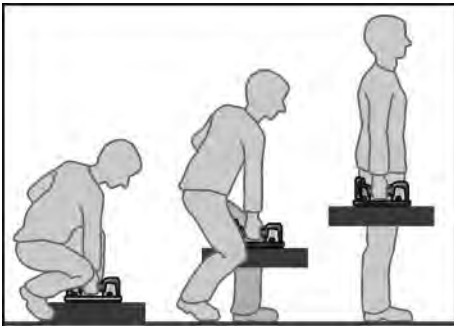

- Ga zo dicht mogelijk bij het voorwerp staan.
- Ga met uw voeten uit elkaar staan, één voet voor het object en één voet opzij voor een goede balans.

- Houd uw rug recht en duw uw billen naar buiten. Buig met uw benen en heupen naar het voorwerp toe.
- Verplaats het voorwerp zo dicht mogelijk naar u toe.
- Plaats uw hand (aan dezelfde kant als de voet die voor het voorwerp staat) op de kant van het voorwerp die het verst van u af is.
- Houd de last vast met een vrije hand, terwijl u de last optilt en het gereedschap met één hand vasthoudt.
- Span voor het tillen de kernspieren aan, kijk recht vooruit en houd de rug stijf en recht.



LET OP

U moet bij het tillen niet de adem inhouden. Buig of draai niet in uw middel. Grijp altijd met de hele hand. Beperk uw zicht niet bij het dragen. Til de last niet plotseling of snel op. Zorg ervoor dat uw vingers of tenen niet bekneld raken.

- Til de last langzaam op, gevolgd door uw hoofd en schouders.
- Houd de last dicht tegen het lichaam.
- Strek uw benen met een rechte rug en adem uit terwijl u tilt.
- Draai de voeten om verdraaien te voorkomen.

Inleermodus / herkalibratiemodus

Als u problemen ondervindt met het digitale display, volg dan de onderstaande stappen om het digitale display te resetten.

- Zet het apparaat op een niet-poreus oppervlak, bijv. een gepolijste tegel.
- Schakel het apparaat in.
- Druk gedurende 10 seconden op keuzeknop voor de maateenheid (12).
- Zodra de pomp start, laat u de keuzeknop voor de maateenheid (12) los. Het kalibreren duurt 10-15 seconden.
- Als de pomp uitschakelt, is de kalibratie beëindigd.
- Schakel het apparaat uit- en weer in. Het apparaat is nu gekalibreerd, en de waarden in het digitale display zijn nu correct.

i **LET OP**

Het apparaat geeft onjuiste waarden weer op het digitale display als het niet is gekalibreerd op een niet-poreus oppervlak zoals tegels of glas. In dit geval moet het kalibratieproces worden herhaald op een niet-poreus materiaal. Voer deze handeling NIET uit op glas dat dunner is dan 6 mm, omdat dit beschadigd kan worden.

Onderhoud en verzorging**⚠ WAARSCHUWING!**

Neem vóór alle werkzaamheden aan het apparaat de accu eruit.

Reiniging**⚠ WAARSCHUWING!**

Gebruik geen water of vloeibare reinigingsmiddelen.

- Reinig het apparaat en de schuimrubberen afdichting regelmatig. De frequentie van de reiniging is afhankelijk van het bewerkte materiaal en van de duur van het gebruik.
- Controleer de schuimrubberen afdichting regelmatig op eventuele beschadigingen.
- Reinig het luchtfilter regelmatig met perslucht.

i **LET OP**

Zodra het filter sterk versleten of beschadigd is, moet het vervangen worden (ter beoordeling van de klant). Dit hangt af van de manier van gebruik:

- Optillen van schoon materiaal - langere houdbaarheid van het filter
- Optillen van vuil/stoffig materiaal - kortere houdbaarheid van het filter

i **LET OP**

Alle wijzigingen aan het apparaat, ook technische wijzigingen, zijn niet toegestaan. Deze kunnen tot verwondingen leiden. Bij niet-naleving vervallen de garantieverplichtingen van de fabrikant.

Reparaties

Laat reparaties uitsluitend uitvoeren in de werkplaats van een door de fabrikant erkende klantenservice.

Vervanging van slijtageonderdelen
Schuimrubberen afdichting vervangen**i** **LET OP**

Zodra de schuimrubberen afdichting versleten of beschadigd is, moet deze worden vervangen.



- Trek de schuimrubberen afdichting eruit.
- Druk de nieuwe schuimrubberen afdichting voorzichtig aan. Let op de correcte en veilige bevestiging van de nieuwe schuimrubberen afdichting.

Luchtfilter vervangen**i** **LET OP**

Een afname van de zuigkracht geeft aan dat het luchtfilter gereinigd en/of vervangen moet worden. Zorg er bij het vervangen van het filter voor dat de luchtleiding vrij is van obstakels of vreemde voorwerpen.



- Draai het apparaat op zijn kop.
- Gebruik de punt van een schroevendraaier om de sluiting van het luchtfilter en de luchtfiltermat te verwijderen.

Er zijn nu twee handelingen mogelijk:

- Reinig het luchtfilter met perslucht,
- Plaats de nieuwe luchtfiltermat.
- Plaats de luchtfiltersluitring terug om het filter vast te zetten.

Vervangingsonderdelen en toebehoren

Explosietekeningen en onderdelenlijsten vindt u op onze website:
www.flex-tools.com

Afvoeren van verpakking en machine

WAARSCHUWING!

Maak afgedankte elektrische gereedschappen onbruikbaar voordat deze worden afgevoerd:

- *op het lichtnet aangesloten elektrisch gereedschap door verwijdering van het netsnoer,*
- *op accu's werkend elektrisch gereedschap door verwijdering van de accu.*



Alleen voor EU-landen
 Gooi elektrische gereedschappen niet bij het huisvuil!

Volgens de Europese richtlijn 2012/19/EU betreffende afgedankte elektrische en elektronische apparatuur en de omzetting van de richtlijn in nationaal recht moeten versleten elektrische gereedschappen apart worden ingezameld en op een voor het milieu verantwoorde wijze worden gerecycled.



Terugwinnen van grondstoffen in plaats van weggooien van afval.

Apparaat, toebehoren en verpakking dienen op een voor het milieu verantwoorde manier te worden hergebruikt. De kunststof delen zijn gekenmerkt om deze per soort te kunnen recycleren.

WAARSCHUWING!

Gooi accu's en batterijen niet bij het huisvuil, in het vuur of in het water. Demonteer versleten accu's niet.

Alleen voor EU-landen: volgens richtlijn 2006/66/EG moeten defecte of versleten accu's en batterijen worden gerecycled.



LET OP

Vraag uw vakhandel naar de mogelijkheden om afgedankte apparatuur af te geven!

CE-Conformiteit

Wij verklaren als alleen verantwoordelijke dat het onder „Technische gegevens” beschreven product voldoet aan de volgende normen en normatieve documenten:

EN 60335 volgens de bepalingen van de richtlijnen 2014/30/EU, 2006/42/EG, 2011/65/EU.

Verantwoordelijk voor technische documentatie:
 FLEX-Elektrowerkzeuge GmbH, R & D
 Bahnhofstrasse 15, D-71711 Steinheim/Murr

Peter Lameli
 Technical Head

Klaus Peter Weinper
 Head of Quality
 Department (QD)

21-08-2023

FLEX-Elektrowerkzeuge GmbH
 Bahnhofstrasse 15, D-71711 Steinheim/Murr

Uitsluiting van aansprakelijkheid

De fabrikant en zijn vertegenwoordiger zijn niet aansprakelijk voor schade en verloren winst door onderbreking van de werkzaamheden die door het product of het niet-mogelijke gebruik van het product zijn veroorzaakt. De fabrikant en zijn vertegenwoordiger zijn niet aansprakelijk voor schade die door ondeskundig gebruik of in combinatie met producten van andere fabrikanten is veroorzaakt.

Indhold

Anvendte symboler	101
Symboler på enheden	101
For din egen sikkerheds skyld	101
Støj og vibration	105
Tekniske data	106
Oversigt	107
Brugsanvisning	108
Vedligeholdelse og pleje	112
Bortskaffelsehenvisninger	113
CE-Overensstemmelse	113
Ansvarsudelukkelse	113

Anvendte symboler



ADVARSEL!

Betegner en umiddelbar truende fare. Ved tilsidesættelse af henvisningen er der livsfare eller fare for alvorlige kvæstelser.



FORSIGTIG!

Betegner en mulig farlig situation. Ved tilsidesættelse af henvisningen opstår der fare for kvæstelser eller materielle skader.



BEMÆRK

Betegner anvendelsestips og vigtige informationer.

Symboler på enheden



Læs betjeningsvejledningen inden ibrugtagning!



Brug beskyttelseshandsker!



Brug beskyttelsessko!



Henvisning om bortskaffelse af den udtjente enhed (se side 113)!

For din egen sikkerheds skyld



ADVARSEL!

Inden el-værktøjet tages i brug, skal du læse og følge:

- denne betjeningsvejledning,
- "Generelle sikkerhedsforskrifter" på håndtering af el-værktøjer i vedlagte hæfte (skrift- nr.: 315.915),
- de for anvendelsesstedet gældende regler og forskrifter vedrørende forebyggelse af ulykker.

Dette el-værktøj er konstrueret i henhold til aktuelt teknisk niveau og anerkendte sikkerhedstekniske regler. Alligevel kan der ved dens brug opstå fare for brugers eller tredjemands liv og lemmer, maskinen kan beskadiges, eller der kan opstå andre materielle skader. El-værktøjet må kun benyttes

- til det formål, den er beregnet til
 - i sikkerhedsteknisk upåklagelig tilstand.
- Fejl, der har negativ indflydelse på sikkerheden, skal afhjælpes omgående.

Bestemmelsesmæssig brug

Batteri-vakuumløfteren VLP 18 er beregnet

- til erhvervs-mæssig brug inden for industri og håndværk
- til at løfte, flytte og placere af genstande som fliser, stenplader gipsvægge, glas og møbler med en maksimal vægt på 130 kg,
- til brug på tørre, ru og let porøse materialer.

Batteri-vakuumløfteren VLP 18 er ikke beregnet

- som løs lasthåndteringsudstyr til kraner, taljer eller håndstyrede manipulatorer,
- til at hæve eller sikre et menneske på nogen måde
- til at hæve eller bære vægten af et menneske
- til at løfte, flytte eller placere genstande af meget porøst, blødt/fleksibelt eller sprødt materiale, f.eks. simple papkasser, polystyren, tørstøbt belægningssten, komprimeret sand eller beton af dårlig kvalitet.



ADVARSEL!

Brug af enheden til klatring eller ethvert andet formål end det, den er beregnet til, kan resultere i kvæstelser eller død.

Sikkerhedsanvisninger



ADVARSEL!

Læs alle sikkerhedsforskrifter og anvisninger. I tilfælde af manglende overholdelse af sikkerhedsanvisningerne og anvisningerne er der risiko for elektrisk stød, brand og/eller alvorlige kvæstelser. Opbevar alle sikkerhedsforskrifter og anvisninger til senere brug.

- Dette produkt må ikke betjenes af personer (inklusive børn) med nedsatte fysiske, sensoriske eller mentale evner eller manglende erfaring og/eller viden.
- Apparatet må kun betjenes af personer, som er fortrolige med det, som er blevet instrueret i sikker håndtering af det, og som forstår de farer, der er forbundet hermed. Apparatet må ikke betjenes af børn.
- Børn skal være under opsyn for at sikre, at de ikke anvender apparatet ukorrekt. Børn, som ikke er under opsyn, må ikke rengøre apparatet eller udføre servicearbejde på det.
- Hold arbejdsområdet rent, og sørg for god belysning. På rodede arbejdsborde og mørke steder er der risiko for ulykker.
- Brug ikke el-værktøjet i en eksplosiv atmosfære, f.eks. i nærheden af brændbare væsker, gasser eller støv. El-værktøjet producerer gnister, der kan antænde støv eller dampe.
- Hold børn og andre personer på afstand, når el-værktøjet betjenes. Hvis du bliver distraheret, kan du miste kontrollen.
- El-værktøjets stik skal passe til stikkontakten. Foretag aldrig ændringer på stikket. Brug ikke mellemstik sammen med jordet el-værktøj. Brug kun stik, som ikke er ændret, og de rigtige stikkontakter for at reducere risikoen for elektrisk stød.
- Undgå enhver fysisk kontakt med jordede eller jordede overflader som for eksempel rør, radiatorer, komfurer og køleskabe. Risikoen for elektrisk stød øges, hvis din krop er jordet.
- Udsæt ikke el-værktøjet for regn eller fugt. Hvis der kommer vand ind i et el-værktøj, øges risikoen for elektrisk stød.
- Du må ikke bruge kablet til andet, end det er beregnet til. Brug aldrig ledningen til at bære, trække eller tænde og slukke el-værktøjet med. Hold kablet væk fra varme, olie, skarpe kanter og bevægelige dele. Beskadede eller snoede kabler øger risikoen for elektrisk stød.
- Når du bruger el-værktøj udendørs, skal du bruge en forlængerledning, der er egnet til udendørs brug. En ledning, der er egnet til udendørs brug, reducerer risikoen for elektrisk stød.
- Hvis du er nødt til at bruge el-værktøjet et fugtigt sted, skal du bruge en strømforsyning, der er beskyttet af en fejlstrømafbryder (RCD). En fejlstrømsafbryder reducerer risikoen for elektrisk stød.
- Vær altid opmærksom på, hvad du laver, og brug din sunde fornuft, når du bruger el-værktøj. Brug ikke el-værktøjet, hvis du er træt, har indtaget alkohol eller er påvirket af medicin eller euforiserende stoffer. Et øjeblik uopmærksomhed, når du bruger et el-værktøj, kan resultere i alvorlige kvæstelser.
- Bær personligt beskyttelsesudstyr. Brug altid beskyttelsesbriller. Beskyttelsesudstyr som støvmaske, skridsikre sikkerhedssko, hjelm eller høreværn, der bruges efter forholdene, vil reducere risikoen for kvæstelser.
- Undgå utilsigtet opstart. Sørg for, at kontakten er anbragt i slukket position, før du slutter el-værktøjet til en strømkilde og/eller et batteri eller samler det op eller bærer rundt på det. Hvis du bærer et el-værktøj med fingeren på kontakten eller slutter strøm til et el-værktøj med kontakten tændt, kan der ske en ulykke.
- Fjern alle justeringsnøgler og skruenøgler, før el-værktøjet tændes. En skruenøgle, der sidder fast på en roterende del af el-værktøjet, kan forårsage kvæstelser.
- Læn dig ikke for langt ud. Sørg altid for at have et sikkert fodfæste og god balance. Det giver bedre kontrol over el-værktøjet, hvis der opstår uventede situationer.
- Klæd dig korrekt på. Undgå løse beklædningsgenstande eller smykker. Hold hår og tøj væk fra bevægelige dele. Løstsiddende tøj, smykker eller langt hår kan blive fanget i bevægelige dele.

- Hvis der er anordninger til tilslutning af støvudsugnings- og opsamlingsudstyr, skal du sørge for, at de er tilsluttet og bruges korrekt. Ved at fjerne støv reducerer du risikoen for støvrelaterede farer.
- Selvom du føler dig fortrolig med el-værktøjet og bruger det ofte, må du aldrig være uforsigtig eller tilsidesætte principperne for sikker værktøjshåndtering. En uforsigtig handling kan føre til alvorlige kvæstelser på et øjeblik.
- Brug aldrig overdreven kraft, når du anvender el-værktøjet. Brug det rigtige el-værktøj til opgaven. Det rigtige el-værktøj gør arbejdet bedre og mere sikkert, hvis det anvendes ved den hastighed, det er designet til.
- Brug ikke el-værktøjet, hvis det er svært at tænde og slukke for kontakten. El-værktøj, der ikke kan betjenes med kontakten, er farligt og skal repareres.
- Tag stikket ud af stikkontakten, og/eller fjern batteriet, hvis det kan fjernes, fra el-værktøjet, før du foretager justeringer, skifter tilbehør eller stiller el-værktøjet til opbevaring. Sådanne forebyggende sikkerhedsforanstaltninger reducerer risikoen for utilsigtet start af el-værktøjet.
- Opbevar el-værktøj, der ikke er i brug, utilgængeligt for børn, og hold personer, der ikke er fortrolige med el-værktøjet eller denne vejledning, væk fra el-værktøjet. El-værktøj er farligt i hænderne på utrænede brugere.
- Pas godt på el-værktøjet. Kontrollér, om bevægelige dele sidder skævt eller fast, om der er knækkede dele eller andre forhold, der kan påvirke el-værktøjets funktion. Hvis el-værktøjet er beskadiget, skal du få det repareret, før du bruger det. Mange ulykker skyldes, at el-værktøj har været dårligt vedligeholdt.
- Sørg for, at skæreværktøjer er skarpe og rene. Korrekt vedligeholdte skæreværktøjer med skarpe skærekanter er mindre tilbøjelige til at sætte sig fast og er lettere at kontrollere.
- Brug el-værktøjet, tilbehøret, værktøjsbits etc. i overensstemmelse med denne vejledning og under hensyntagen til arbejdsforholdene og det arbejde, der skal udføres. Hvis du bruger el-værktøjet til andet, end det er beregnet til, kan det resultere i en farlig situation.
- Hold håndtag og gribeblader tørre, rene og fri for olie og fedt. Glatte håndtag og gribeblader forhindrer sikker håndtering og kontrol af værktøjet i uventede situationer.

Sikkerhedsanvisninger til vakuumløfter

- Forsøg aldrig at rive lasten af med magt. Belastningen kan forårsage knusningsskader på hænder og fødder eller skader på genstanden og selve værktøjet.
- Forsøg ikke at løfte genstande, der vejer mere end 170 kg. Der er risiko for, at lasten falder ned.
- Det kan resultere i knusningsskader på hænder og fødder eller skader på genstanden og selve værktøjet. Pas på ikke at ryste værktøjet, når du løfter, flytter og anbringer genstande. Pas på ikke at svinge eller ryste lasten, når du løfter, flytter eller anbringer genstande. Brug ikke værktøjet, hvis forseglingen er slidt. Løft og bær lasten med jævn hastighed, og undgå pludselige, skarpe og kraftige bevægelser.
- Brug ikke værktøjet, når batteriniveauet er lavt. Der er risiko for kvæstelser og skader på genstanden, der løftes.
- Hvis forseglingskraften aftager mærkbart, selvom batteriet er fuldt opladet, skal du kontrollere skumforseglingen for slid eller skader. Forsøg ikke at løfte genstande med værktøjet, før forseglingen er blevet udskiftet.
- Vær forsigtig, når du løfter store, tynde og fleksible plader som gipsplader, pap, plast, krydsfiner, tynde metalplader etc. Tynde plader har tendens til at bøje og kan uventet bøje ud over deres grænse og løsne sig fra værktøjet.

- **Fastgør ikke værktøjet til åbenlyst våde overflader.** De indvendige dele er ikke vandtætte. Hvis der suges vand ind i luftslangerne, kan det forårsage permanent skade på værktøjet. Værktøjet er ikke vandtæt. Vær derfor ekstremt forsigtig, når du bruger værktøjet i regn eller fugt.
- **Lad aldrig værktøjet falde til jorden fra en højde på mere end 1,5 meter (brysthøjde).** Hvis den tabes ved et uheld, skal tætningsslæberne undersøges for skader.
- **Anbring ikke tunge genstande på værktøjet.**
- **Udsæt ikke det digitale display for direkte sollys i længere tid ad gangen, og hold det væk fra stærke varmekilder.** Ekstrem varme kan beskadige displayet og begrænse læsbarheden. Et beskadiget display påvirker ikke nødvendigvis værktøjets funktionalitet.
- **Værktøjet må ikke tildækkes, da det kan overophede.**
- **Sørg for, at afbryderen er slukket, før du transporterer værktøjet eller stiller det til opbevaring.** Sørg for, at værktøjet ikke kan tændes ved et uheld.
- **Brug kun originale batterier med den spænding, der er angivet på dit el-værktøjs typeskilt.** Ved brug af andre batterier, f.eks. efterligninger, regenererede batterier eller fremmede fabrikater, er der fare for personskader eller materielle skader på grund af eksploderende batterier.



ADVARSEL!

Hvis sikkerhedsforanstaltningerne ikke overholdes, kan lasten pludselig falde ned! El-værktøjet genererer et kraftigt undertryk. En sådan fejl kan opstå meget pludseligt og uden synlige tegn eller advarsler, hvis forseglingen er beskadiget, eller den maksimalt tilladte vægt overskrides, eller der indtræder et andet forhold, som får vakuumsystemet til at falde spontant. Det er ikke til at se, når lasten falder af, og der er ingen måde at stoppe den eller fange den på. Det udgør en stor risiko, især ved tung last. Derfor skal der træffes alle nødvendige sikkerhedsforanstaltninger.



BEMÆRK

På grund af det høje tryk, der genereres af el-værktøjet, anbefales det på det kraftigste ikke at montere el-værktøjet på glas med en tykkelse på mindre end 6 mm. Glas, der er tyndere end 6 mm, kan blive beskadiget.

Brug af og sikkerhed ved skumforseglinger

Skumforseglingen består af to dele: det sorte skum og den røde silikonesejling. Det sorte skum bruges primært til at skabe det første vakuum. Når skummet er komprimeret, giver den røde forsegling den mest holdbare og stærkeste vedhæftning. Når den første vedhæftning dannes for at skabe sug, dannes den "stærke" forsegling også. Skumforseglingen anvender en patenteret teknologi og er en af hovedkomponenterne i værktøjet. Den skal håndteres forsigtigt, da dens tilstand direkte påvirker værktøjets samlede ydeevne og sikkerhed.

- **Forseglingen kan modstå ca. 900 kompressionscykluser uden skader afhængigt af kraften og varigheden af kompressionen.**
- **Undgå, at ru overflader gnider hen over forseglingen.** Forseglingsmaterialet er meget modtageligt over for parallelt slid (bevæger sig parallelt med den ru overflade, når det glider). På meget ru overflader skal du løfte værktøjet lodret opad. Hvis forseglingen grides over en glat overflade som f.eks. granit, der er tykt belagt med slibemiddel (groft sand), vil forseglingen blive beskadiget, hvilket får lasten til at løsne sig uventet.
- **Overflader med meget skarpe kanter bør ikke løftes i et parallelt greb.** Kanter, der er skarpere end 45 grader, kan beskadige forseglingen og forårsage et pludseligt fald i vakuum og en pludselig frigørelse af lasten. Motoren skal altid være tændt.
- **Opbevar altid forseglingen under en hård afskærmning.** Forseglingen kan let blive beskadiget af skarpe hjørner og kanter under opbevaring. Forseglingen må ikke opbevares sammen med skarpt værktøj eller i kontakt med hårde genstande (f.eks. i en værktøjskasse).

- **Sænk ikke forseglingen ned i vand. Skumforseglingen er meget absorberende.** Så længe forseglingen ikke er helt nedsænket i vand og gennemblødt, vil en kortvarig fugtning med vand ikke påvirke dens ydeevne. Hvis den er blevet helt gennemblødt af vand, kan forseglingen trykkes sammen med hånden som en svamp, så vandet presses ud, hvorved den kan tørre uden at tage skade. Det anbefales kun at bruge en tør forsegling, så der ikke trænger vand ind i luftkanalerne, som kan blive suget ind i kabinettet.



FORSIGTIG!

Forseglingen må ikke nedsænkes i olie eller bruges i nærheden af oliebaseerede produkter. Olie og olieprodukter (maskinolie + smøremiddel) forårsager permanent skade på forseglingen og kan ikke fjernes. Hvis forseglingen har absorberet olie, skal den bortskaffes på sikker vis, foden skal rengøres, og forseglingen skal udskiftes.



FORSIGTIG!

Forseglingen må ikke nedsænkes i kemisk opløsningsmiddel eller bruges i nærheden af heraf. Paraffin, acetone, terpentiner, benzen, syrer etc., dampene herfra eller tynde og overfladiske belægninger kan i lukkede rum endda forårsage skader på forseglingen, beskadige dens struktur og resultere i svigt.

Sikkerhedsanvisninger for håndtering af akkuer

- **Åbn ikke akkuen.** Der er fare for kortslutning.
- **Beskyt akkuen mod varme, f.eks. også mod vedvarende sollys, ild, vand og fugt.** Der er eksplosionsfare.
- **Ved beskadigelse og ukorrekt brug af akkuen kan der sive dampe ud.** Luft straks ud, og opsøg en læge i tilfælde af kvalme eller ubehag. Dampene kan irritere luftvejene.
- **Hvis akkuen anvendes forkert, kan der slippe væske ud af akkuen. Undgå at komme i kontakt med denne væske. Hvis det alligevel skulle ske, skylles med vand. Søg læge, hvis væsken kommer i øjnene.** Akku-væske kan give hudirritation eller forbrændinger.

- **Brug kun FLEX-batterier sammen med FLEX-maskiner og FLEX-tilbehør.** Kun på den måde kan du beskytte batteriet mod farlig overbelastning.
- **Oplad kun akkuer med ladeaggregater, der er anbefalet af producenten.** Et ladeaggregat, der er egnet til en bestemt type akkuer, må ikke benyttes med andre akkuer – brandfare.
- **Akkuen kan beskadiges af spidse genstande, f.eks. søm eller skruetrækkere, eller ved udefra kommende kraftpåvirkning.** Der kan opstå intern kortslutning, og akkuen kan brænde, ryge, eksplodere eller blive overophedet.

Andre sikkerhedsanvisninger

- Brug udelukkende klæbemærker til mærkning af apparatet. Bor aldrig huller i huset.
- Den nominelle spænding og spændingsangivelsen på typeskiltet skal stemme overens.

Støj og vibration



BEMÆRK

Værdierne for det A-vægtede støjniveau samt de samlede svingningsværdier fremgår af tabellen „Tekniske data“. Støj- og svingningsværdierne er beregnet ifølge EN 60335.



FORSIGTIG!

De angivne måleværdier gælder for nye apparater. Støj- og svingningsværdierne ændrer sig ved daglig brug.



BEMÆRK

Det svingningsniveau, der er angivet i disse anvisninger, er blevet målt i henhold til en standardiseret måleproces i EN 60335 og kan bruges til at sammenligne elværktøjerne. Det egner sig også til en foreløbig vurdering af svingningsbelastningen.

Det angivne svingningsniveau repræsenterer elværktøjets hovedsagelige anvendelse. Hvis elværktøjet dog benyttes til andre formål, med afvigende indsatsværktøjer eller det vedligeholdes utilstrækkeligt, kan svingningsniveauet ændre sig. Dette kan øge svingningsbelastningen betydeligt i hele arbejdstidsrummet.

For nøjagtigt at kunne vurdere svingningsbelastningen bør man også tage højde for de tider, hvor apparatet er slukket eller kører, men ikke bruges. Dette kan reducere svingningsbelastningen betydeligt i hele arbejdstidsrummet.

Fastlæg derfor yderligere sikkerhedsforanstaltninger til beskyttelse af brugeren imod påvirkning af svingninger, f.eks. vedligeholdelse af elværktøj og indsatsværktøjer, varmeholdelse af hænder, organisation af arbejdsforløb.



FORSIGTIG!
Ved et lydtryk på over 85 dB(A) skal der benyttes høreværn.

Tekniske data

Enhed		VLP 18
Type		Batteri-vakuumløfter
Nominel spænding	V	18
Batteri		AP 18.0/2,5 AP 18.0/5,0 AP 18.0/8,0
Enhedens mål (LxBxH)	mm	305x190x147
tilladt belastningskapacitet (F_{\max})	kg	130
maks. undertryk	bar	0,85
Vægt i henhold til "EPTA-procedure 1/2003" (uden batteri)	kg	1,38
Vægt batteri - 2,5 Ah - 5,0 Ah - 8,0 Ah	kg	0,42 0,72 1,10
A-vægtet støjniveau i henhold til EN 60335 (se "støj og vibrationer"):		
Lydtryksniveau L_{pA}	dB(A)	59
Lydeffektniveau L_{WA}	dB(A)	70
Usikkerhed K	db	3,0
Samlet vibrationsstyrke i henhold til EN 60335 (se "Støj og vibration"):		
Emissionsværdi a_h	m/s^2	<2,5
Usikkerhed K	m/s^2	1,5

Overzicht

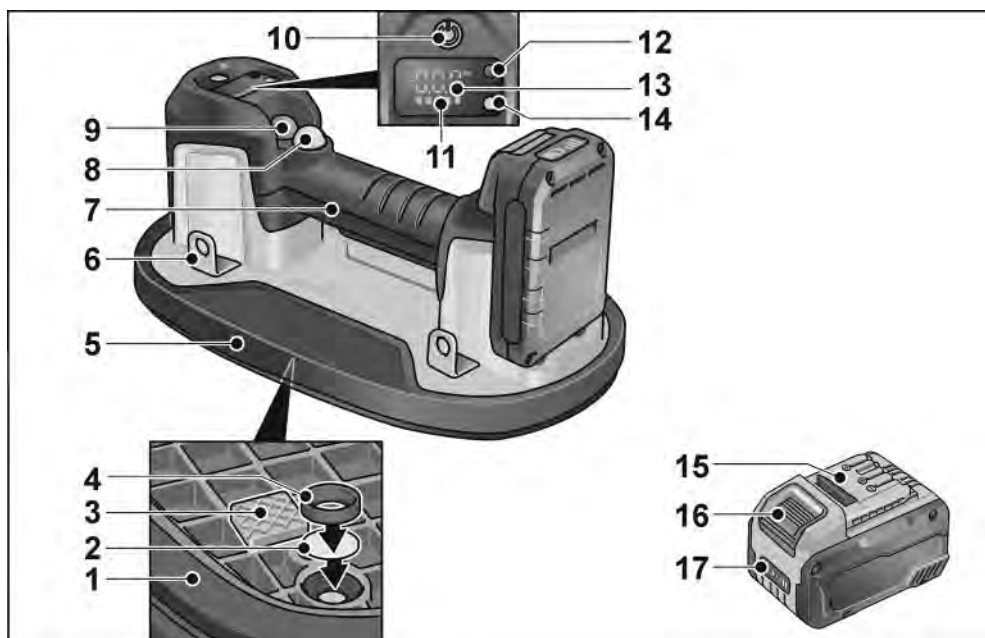

- | | | | |
|----|---------------------------------|----|--|
| 1 | Skumforsegling | 11 | Visning af batteriets ladeniveau (Device) |
| 2 | Luftfiltermåtte | 12 | Knap til valg af måleenhed |
| 3 | Afstandsholder | 13 | Visning med valgt måleenhed |
| 4 | Låserring til luftfilter | 14 | Visning af driftstilstand |
| 5 | Grundplade | 15 | Lithium-ion-batteri (2,5 Ah/5,0 Ah/8,0 Ah) |
| 6 | Monteringsbeslag | 16 | Frigørelsesknap til batteri |
| 7 | Håndtag | 17 | Visning af batteriets ladeniveau (Batteri) |
| 8 | Pumpestartknap (sort) | | |
| 9 | Vakuumløserknap (rød) | | |
| 10 | Knap
Til at tænde og slukke. | | |

Brugsanvisning

ADVARSEL!

Før du arbejder på enheden, skal du tage batteriet ud.

Inden ibrugtagning

Pak enheden og tilbehøret ud, og kontrollér, om det er komplet eller er blevet beskadiget under transporten.

BEMÆRK

Batterierne er ikke fuldstændigt opladede ved levering. Før første anvendelse skal batterierne oplades fuldstændigt. Se i den forbindelse betjeningsvejledningen til ladeaggregatet.

Isætning/skift af batteri



- Tryk det opladede batteri ind i enheden, indtil det går i indgreb.



- Før du tager batteriet ud, skal du trykke på oplåsningsknapperne (1.) og derefter tage batteriet ud (2.).

FORSIGTIG!

Når batterier ikke er i brug, skal du beskytte kontakterne. Løse metaldele kan kortslutte kontakterne, eksplosions- og brandfare!

Batteriets ladeniveau

- Hvis du trykker på knappen, kan du på lysdioden til visning af batteriets ladeniveau kontrollere ladeniveauet.

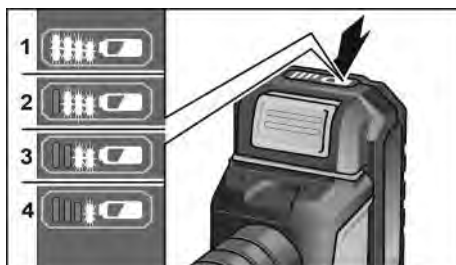

Visningen forsvinder efter 5 sekunder.

Hvis en af lysdioderne blinker, skal batteriet oplades. Hvis ingen lysdiode lyser, efter at du har trykket på knappen, er batteriet defekt og skal udskiftes.

Tænd og sluk

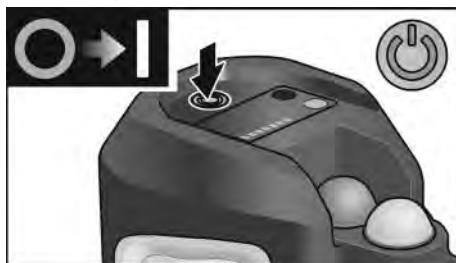

- Tryk på knappen (10) for at tænde.



- Tryk på knappen (10) igen for at slukke.

Arbejde med vakuumløfteren

- Tænd enheden.
- Indikatoren til visning af driftstilstand på enheden lyser rødt, og på det digitale display vises batteriets aktuelle ladeniveau og det aktuelle tryk.

i BEMÆRK

Så snart den sidste bjælke i indikatoren til visning af batteriets ladeniveau på enheden blinker rødt, skal du sætte enhedens batteri til opladning.

! FORSIGTIG!

Hvis du anvender enheden med lavt batteriniveau, kan det forårsage kvæstelser og skade på det materiale, der løftes. Det anbefales at oplade batteriet helt, før enheden tages i brug.

Sugning af enheden mod genstanden

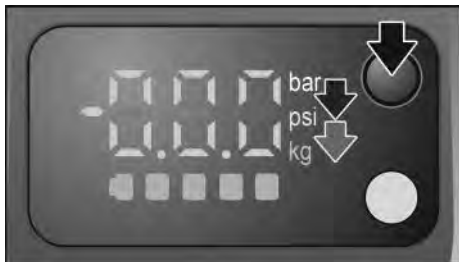

- Tryk eventuelt på knappen til valg af måleenhed for at ændre trykenheden fra bar til psi og vægtenheden fra kg til lbs.
- Placer enheden fast på overfladen af den genstand, der skal løftes.

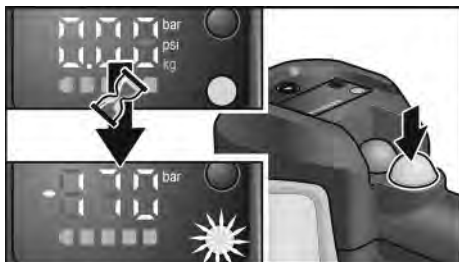

- Tryk på den sorte pumpestartknap. Indikatoren til visning af driftstilstand blinker rødt. Pumpen starter, og i løbet af få sekunder er vedhæftningen med lasten etableret. Når undertrykket når den maksimale værdi, bliver indikatoren til

visning af driftstilstand grøn, og motoren stopper automatisk.



- Løft og flyt genstanden.

i BEMÆRK

Når du løfter materialer med støvede, snavsede eller fugtige overflader, skal du fjerne så meget støv og snavs som muligt på forhånd. Enheden tænder og slukker automatisk for pumpen for at opretholde det tryk, der kræves for et sikkert løft.

i BEMÆRK

For at opnå maksimal sikkerhed skal du skifte visningen til vægtenheder (kg/lbs) og sammenligne de viste værdier med den last, der skal løftes. Se tabellen "Maksimal løftekapacitet". Løft ikke laster, der er tungere end den viste værdi.

Afslut løftet

Når løftet er afsluttet, og genstanden er korrekt placeret:



- Tryk på den sorte pumpestartknap for at stoppe vakuumpumpen (1.).
- Tryk derefter på den røde vakuumudløserknap, så vedhæftningen afbrydes, og genstanden kan frigøres (2.).

Fastgør en bærestrop

Du kan montere en bærestrop for at gøre det lettere og mere sikkert at transportere genstande med enheden.

Bærestroppen fås som tilbehør.

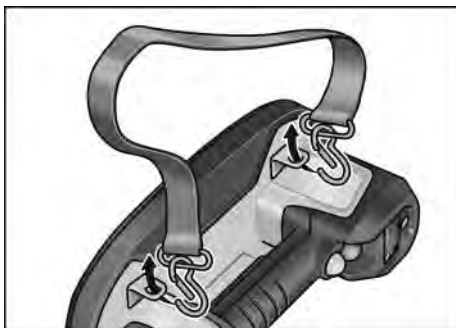

- Fastgør bærestroppen med krogene til to vilkårlige fastgørelsesstropper.

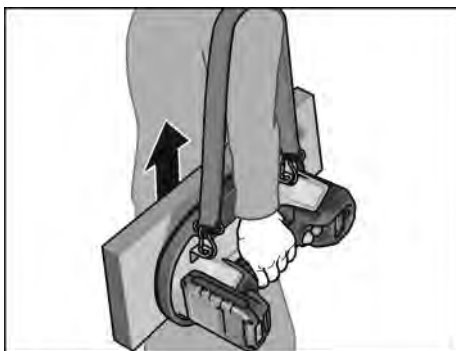

Arbejdsanvisninger

Løftekapacitet

i BEMÆRK

Enheden er blevet testet under ideelle testforhold med en maksimal løftekraft på 260 kg (570 lbs). Denne værdi er udtryk for brudgrænsen, og du må under praktisk brug aldrig komme i nærheden af denne værdi.

Den officielt tilladte belastningskapacitet er sat til 130 kg i forholdet 2:1 på ikke-porøse overflader.

Den tilladte belastningskapacitet på 130 kg er halvdelen af den maksimale løftekapacitet, der er testet under ideelle forhold (260 kg), og den skal overholdes under arbejdet, uanset hvad den maksimale løftekapacitet er.

Der må under ingen omstændigheder bruges mere end 130 kg til løft.



- Belastningskapacitet: 130 kg på ikke-porøse overflader

Hold altid øje med det angivne tryk/den angivne kraft på LED-displayet, når du løfter forskellige materialer. Stol ikke kun på tabellen med de anslåede maksimale løftekræfter. Afhængigt af den specifikke anvendelse kan forskellige faktorer reducere enhedens løftekapacitet.

Maksimale løftekræfter (anslået) testet på forskellige materialer:

	Lodret holde-kraft (kg)	Parallell holde-kraft (kg)
Glas	170	120
Keramiske fliser	170	120
Metal	110	
Plast	100	
Træ	100	65
Underbeton	80	
Tørstøbte belægningssten	80	
Gipsplader	75	65



BEMÆRK

Hvis vakuumbetningen falder til under -0,65 bar (-65 kPa), starter enheden automatisk pumpen igen (hvis pumpen er tændt) for at nå det tryk, der kræves til brug.

Til meget ujævne genstande fås en mere formbar forsegling som tilbehør!

Løftekunsten



BEMÆRK

Overvej, hvad du vil løfte, og hvordan du vil løfte det. Vær opmærksom på genstandens vægt.

- Sørg for, at genstanden kan løftes alene.
- Sørg for, at arbejdsområdet er plant, tørt og frit for forhindringer.

- Kontrollér løftevejen! Sørg for, at løftevejen er fri. Fjern forhindringer og genstande, der udgør en snubelfare.
- Kontrollér, om der er våde eller glatte overflader.
- Brug ergonomisk udstyr.
- Brug løftegrej som gaffeltrucks, sækkevogne, udstyrsvogne, pallevogne eller løfteplatforme.
- Du skal have modtaget tilstrækkelig undervisning i brugen, før du anvender udstyret.
- Få hjælp, hvis det er nødvendigt. Vær altid to personer ved løft af store og tunge byrder. Sørg for at løfte samtidig, og hold lasten lige.

Diagonale løft

i BEMÆRK

Brug denne grundlæggende løfteteknik til små genstande ved at stå over lasten og løfte den med spredte ben.

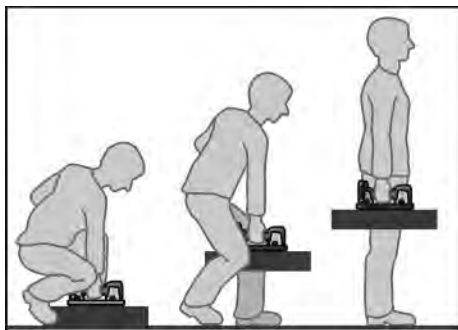

- Kom så tæt på genstanden som muligt.
- Stå ved siden af genstanden med en fod foran og en fod ved siden af genstanden for at holde balancen.
- Hold ryggen ret, og pres bagdelen bagud. Bøj benene og hofterne ned mod genstanden.
- Flyt genstanden så tæt mod dig selv som muligt.
- Placer hånden (på samme side som den fod, der er placeret foran genstanden) på den side af genstanden, der er længst væk fra dig.
- Fastgør lasten med den ene hånd, mens du løfter lasten og holder enheden med den anden hånd.

- Før du løfter, skal du spænde musklerne i bagdelen, kigge lige frem og holde ryggen ret.

i BEMÆRK

Du bør ikke holde vejret, når du løfter. Lad være med at bøje og vride i taljen. Tag altid fat med hele hånden. Sørg altid for at have godt udsyn, når du løfter og bærer. Løft ikke lasten rykvist eller hurtigt. Undgå at få fingre eller tæer i klemme.

- Løft lasten langsomt, mens du følger med hoved og skuldre.
- Hold lasten tæt mod kroppen.
- Stræk benene med ret ryg, og pust ud, mens du løfter.
- Drej fødderne for at undgå vrid.

Programmeringstilstand/ rekalibreringstilstand

Hvis der er problemer med det digitale display, skal du følge nedenstående trin for at nulstille det digitale display.

- Stil enheden på en ikke-porøs overflade, f.eks. en poleret flise.
- Tænd enheden.
- Tryk på knappen til valg af måleenhed (12) i 10 sekunder.
- Så snart pumpen starter, skal du slippe knappen til valg af måleenhed (12). Kalibreringsprocessen tager 10-15 sekunder.
- Når pumpen slukker, er kalibreringsprocessen afsluttet.
- Sluk og tænd for enheden igen.

Enheden er nu kalibreret, og værdierne på det digitale display bør være korrekte.

i BEMÆRK

Enheden viser forkerte værdier på det digitale display, hvis den ikke er kalibreret på en ikke-porøs overflade som f.eks. fliser eller glas. I dette tilfælde skal kalibreringsproceduren gentages på et ikke-porøst materiale. Udfør IKKE denne procedure på glas, der er tyndere end 6 mm, da det kan blive beskadiget.

Vedligeholdelse og pleje

ADVARSEL!

Før du arbejder på enheden, skal du tage batteriet ud.

Rengøring

ADVARSEL!

Der må ikke anvendes vand eller flydende rengøringsmidler.

- Rengør enheden og skumforseglingen regelmæssigt. Intervallerne afhænger af materialet, der skal bearbejdes, og af brugsvarigheden.
- Kontrollér regelmæssigt skumforseglingen for eventuelle skader.
- Rengør luftfilteret regelmæssigt med trykluft.

BEMÆRK

Så snart filteret er meget slidt eller beskadiget, skal det udskiftes (efter kundens valg).

Det afhænger af typen af brug:

- Løft af rent materiale - længere holdbarhed af filteret
- Løft af snavset/støvet materiale - forkortet holdbarhed af filteret

BEMÆRK

Enhver ændring af enheden, herunder tekniske ændringer, er ikke tilladt. De kan føre til kvæstelser. Ved tilsidesættelse af dette bortfalder producentens garantiforpligtelser.

Reparationer

Reparationer må udelukkende udføres af et kundeserviceværksted, der er autoriseret af producenten.

Udskiftning af sliddele

Skift skumforsegling



BEMÆRK

Så snart skumforseglingen er slidt eller beskadiget, skal den udskiftes.



- Træk skumforseglingen ud.
- Tryk forsigtigt den nye skumforsegling på. Sørg for, at den nye skumforsegling sidder korrekt og sikkert.

Skift luftfilter



BEMÆRK

Et fald i sugeeffekten indikerer, at luftfilteret skal renses og/eller udskiftes. Når du skifter filter, skal du sørge for, at luftkanalen er fri for forhindringer eller fremmedlegemer.



- Vend enheden på hovedet.
- Brug spidsen af en skruetrækker til at fjerne luftfilterets låsering og luftfiltermåten.

Du kan nu gøre en af to ting:

- Rengør luftfilteret med trykluft
- Sæt den nye luftfiltermåte i.
- Sæt luftfilterlåseringen på igen for at fastgøre filteret.

Reserve dele og tilbehør

Ekspllosionstegninger og reservedelslister finder du på vores hjemmeside:
www.flex-tools.com

Bortskaffelsehenvisninger



ADVARSEL!

Udtjent elværktøj skal gøres ubrugeligt før bortskaffelse:

- *neddrevet elværktøj ved at fjerne netledningen,*
- *akku-drevet elværktøj ved at fjerne akkuen.*



Kun for EU-lande
 Elværktøjer er ikke normalt husholdningsaffald!

I henhold til europæisk direktiv 2012/19/EU om affald af elektrisk og elektronisk udstyr og implementering i national ret skal udtjente elektroværktøjer indsamles separat og afleveres på et indsamlingssted for materialelegenvinding.



Genvinding af råstoffer i stedet for fjernelse af affald.

Produktet, tilbehøret og emballagen skal affaldsbehandles miljørigtigt. Plastdelene er mærket til sortering efter affaldstype.



ADVARSEL!

Akkumulatorer/batterier er ikke normalt affald og må derfor ikke destrueres sammen med normalt husholdningsaffald, brændes eller kastes i vand. Udtjente akkumulatorer må ikke åbnes.

Kun for EU-lande: Ifølge direktiv 2006/66/EF skal defekte eller udtjente akkuer/batterier anvendes til genbrug.



BEMÆRK

Forhandleren giver oplysninger om bortskaffelsesmuligheder!

CE-Overensstemmelse

Vi erklærer under almindeligt ansvar, at produktet beskrevet under „Tekniske data“ er i overensstemmelse med følgende standarder eller normative dokumenter:

EN 60335 ifølge bestemmelserne i direktiv 2014/30/EU, 2006/42/EF, 2011/65/EU.

Ansvarlig for det tekniske dossier:

FLEX-Elektrowerkzeuge GmbH, R & D
 Bahnhofstrasse 15, D-71711 Steinheim/Murr

i.V.  

Peter Lameli
 Technical Head

Klaus Peter Weinper
 Head of Quality
 Department (QD)

21-08-2023

FLEX-Elektrowerkzeuge GmbH
 Bahnhofstrasse 15, D-71711 Steinheim/Murr

Ansvarsudelukkelse

Fabrikanten og hans repræsentant hæfter ikke for skader og fortjeneste som virksomheden evt. er gået glip af som følge af driftsafbrydelse i virksomheden, forårsaget af produktet eller fordi produktet ikke kunne benyttes.

Fabrikanten og dennes repræsentant hæfter ikke for skader opstået som følge af usagkyndig anvendelse eller i forbindelse med produktet fra andre fabrikanter.

Innhold

Benyttede symboler	114
Symboler på produktet	114
For din egen sikkerhet	114
Støy og vibrasjon	118
Tekniske data	119
Oversikt	120
Bruksanvisning	121
Vedlikehold og pleie	124
Henvisninger om skroting	125
CE-Konformitet	126
Utelukkelse av ansvar	126

Benyttede symboler



ADVARSEL!

Gjør oppmerksom på en umiddelbar truende fare. Det kan oppstå livsfare eller fare for alvorlige skader dersom dette ikke blir fulgt.



FORSIKTIG!

Gjør oppmerksom på en situasjon som kan være farlig. Det kan oppstå skader på personer eller ting dersom dette ikke blir fulgt.



HENVISNING

Betegner tips om bruk og viktig informasjon.

Symboler på produktet



Les bruksanvisningen før bruk!



Bruk vernehansker!



Bruk vernesko!



Informasjon om kassering av brukt utstyr (se side 125)!

For din egen sikkerhet



ADVARSEL!

Følgende må leses og tas hensyn til før bruk av elektroverktøyet:

- denne bruksanvisningen
- de "generelle sikkerhetsanvisningene" i omgang med elektroverktøy i den vedlagte brosjyren (nr. 315.915)
- reglene og forskriftene for ulykkesforebygging som gjelder på bruksstedet.

Dette elektroverktøyet er bygget etter teknikkens stand og anerkjente sikkerhetstekniske regler. Det kan likevel oppstå skade for liv og helse for brukeren eller tredjepersoner eller skade på produktet eller andre ting under bruken av produktet. Elektroverktøyet må kun brukes

- til formålet det er beregnet for
- i sikkerhetsteknisk feilfri stand.

Feil som har innflytelse på sikkerheten, må straks utbedres.

Forskriftsmessig bruk

Den batteridrevne vakuumløfteren VLP 18 er beregnet til

- kommersiell bruk i industri og håndverk
- løfting, flytting og plassering av gjenstander som fliser, steinplater, gipsplater, glass og møbler med en maksimalvekt på 130 kg
- bruk med tørt, rått og lettere porøst materiale.

Den batteridrevne vakuumløfteren VLP 18 er ikke beregnet til

- som løst løfteutstyr for kraner, heiseverk eller manuelle håndteringsanordninger,
- klatring eller sikring av en menneskekropp på noen som helst måte
- klatring eller bæring av vekten av en person
- løfting, flytting eller nedsetting av gjenstander som består av svært porøst, mykt/fleksibelt eller sprøtt materiale, f.eks. enkle pappkartonger, isopor, tørrstøpte belegningssteiner, presset sand eller betong av dårlig kvalitet.



ADVARSEL!

Bruk av produktet til klatring eller andre ikke-tiltenkte formål, kan føre til personskader eller død.

Sikkerhetsanvisninger



ADVARSEL!

Les alle sikkerhetsanvisningene og instruksjonene. Manglende overholdelse av sikkerhetsanvisningene eller andre anvisninger kan føre til elektrisk støt, brann og/eller alvorlige personskader. Oppbevar alle sikkerhetsanvisningene og instruksjonene for senere bruk.

- Dette apparatet er ikke beregnet brukt av personer (inkludert barn) med fysiske, sansemessige eller mentale funksjonsnedsettelse eller personer uten nødvendig erfaring og/eller kunnskap.
- Apparatet må kun brukes av personer som er fortrolige med det, har fått opplæring i sikker bruk og forstår farene som er forbundet med det. Apparatet er ikke beregnet brukt av barn.
- Barn må holdes under tilsyn, slik at de ikke bruker apparatet på feil måte. La ikke barn rengjøre apparatet eller utføre vedlikehold uten at de er under tilsyn.
- Hold arbeidsområdet rent og sørg for god belysning. Rotete arbeidsbenker og mørke områder øker faren for ulykker.
- Ikke bruk elektroverktøyet i en eksplosiv atmosfære, for eksempel i nærheten av brennbare væsker, gasser eller støv. Elektroverktøyet genererer gnister, som kan antenne støv eller damp.
- Hold barn og andre uvedkommende på trygg avstand under betjening av elektroverktøyet. Distraksjoner kan få deg til å miste kontrollen over maskinen.
- Støpselet til elektroverktøyet må passe inn i stikkkontakten. Det er ikke tillatt å foreta endringer på støpslet. Ikke bruk adapterstøpsler til jordete elektroverktøy. Bare uendrede støpsler og riktig type stikkontakter reduserer faren for elektrisk støt.
- Unngå enhver kroppskontakt med jordete eller jordete overflater som rør, varmeelementer, komfyrer og kjøleskap. Faren for elektrisk støt øker når kroppen din er jordet.
- Ikke utsett elektroverktøyet for regn eller fuktighet. Hvis det kommer vann inn i elektroverktøyet, økes faren for elektrisk støt.
- Håndter kabelen riktig. Ikke bær eller trekk noe etter kabelen, og ikke bruk kabelen til å koble fra elektroverktøyet. Beskytt kabelen mot varme, olje, skarpe kanter og bevegelige deler. Skadde eller sammenviklede kabler øker risikoen for elektrisk støt.
- Hvis elektroverktøyet brukes utendørs, må du bruke en skjøteledning som er egnet til utendørs bruk. Bruk av kabler som egner seg til utendørs bruk, reduserer faren for elektrisk støt.
- Hvis du er nødt til å bruke elektroverktøyet på fuktige steder, må du bruke en strømforsyning som er beskyttet av en feilstrømvernebryter (FI-bryter). En FI-bryter reduserer faren for elektrisk støt.
- Vær våken og se hva du gjør, og bruk sunn fornuft når du betjener et elektroverktøy. Ikke bruk elektroverktøy hvis du er trøtt eller påvirket av medikamenter eller rusmidler, inkludert alkohol. Et øyeblikks uoppmerksomhet når du bruker et elektroverktøy, kan føre til alvorlige personskader.
- Bruk personlig verneutstyr. Bruk alltid vernebriller. Verneutstyr som støvmaske, sklisikre vernesko, vernehjelm eller hørselsvern, som brukes korrekt, reduserer faren for personskader.
- Unngå utilsiktet start. Forsikre deg om at bryteren er slått av før du kobler verktøyet til et strømmett og/eller et batteri og holder det i hånden eller bærer det rundt omkring. Hvis du bærer elektroverktøyet med fingeren på bryteren eller slår på strømmen til elektroverktøyet når bryteren er på, øker dette faren for ulykker.
- Fjern alle justeringsnøkler og skrunøkler før du slår på elektroverktøyet. En skrunøkkel eller andre nøkler som blir stående festet til en roterende del på elektroverktøyet, kan føre til personskader.
- Ikke strekk deg for langt. Sørg alltid for å stå støtt og ha god balanse. Dette gir mulighet til bedre styring av elektroverktøyet i uventede situasjoner.
- Bruk egnet påkledning. Ikke bruk vide klær eller smykker. Hold hår og klær unna bevegelige deler. Vide klær, smykker eller langt hår kan sette seg fast i bevegelige deler.

- Hvis anordninger for tilkobling av støvavsugs eller oppsamlingsinnretninger er tilgjengelige, må du kontrollere at disse er tilkoblet og brukes forskriftsmessig. Fjerning av støv kan redusere faren for støvrelaterte farer.
 - Pass på at fortroligheten med verktøyet som du har fått gjennom hyppig bruk, ikke får deg til å bli uoppmerksom eller ignorere de grunnleggende reglene for verktøysikkerhet. En uforsiktig handling kan i løpet av et brøkdels sekund føre til alvorlige personskader.
 - Ikke bruk makt på elektroverktøyet. Bruk det riktige elektroverktøyet til bruksområdet. Det riktige elektroverktøyet utfører arbeidet bedre og sikrer med den hastigheten den er konstruert for.
 - Ikke bruk elektroverktøyet hvis bryteren er vanskelig å slå på og av. Ethvert elektroverktøy som ikke kan styres med bryteren, er farlig og må repareres.
 - Trekk støpslet ut av stikkkontakten og/eller fjern batteriet hvis dette er mulig, før du foretar innstillinger, skifter tilbehørsdeler eller oppbevarer elektroverktøy. Slike forebyggende sikkerhetstiltak reduserer faren for at elektroverktøyet startes utilsiktet.
 - Oppbevar elektroverktøy som ikke er i bruk, utenfor barns rekkevidde, og sørg for at personer som ikke er fortrolig med elektroverktøyet eller denne bruksanvisningen, ikke bruker elektroverktøyet. Elektroverktøy er farlige i hendene på uskolerte brukere.
 - Vedlikehold elektroverktøyet ditt. Kontroller om de bevegelige delene er feil innstilt eller i klem, om noen deler er brukket eller om det finnes andre forhold som kan påvirke driften av elektroverktøyet. Hvis elektroverktøyet blir skadet, må du få det reparert før du bruker det på nytt. Mange ulykker skyldes dårlig vedlikehold av elektroverktøy.
 - Hold skjæreverktøyene skarpe og rene. Forskriftsmessig vedlikeholdte skjæreverktøy med skarpe skjærekanter er mindre utsatt for fastklemming og er lettere å styre.
 - Bruk elektroverktøyet, tilbehøret, verktøybitsene osv. i henhold til denne bruksanvisningen og ut fra arbeidsbetingelsene og arbeidet som skal utføres. Bruk av elektroverktøyet til annet eller de tiltenkte arbeidsoppgavene kan føre til en farlig situasjon.
 - Hold håndtak og gripeflater tørre, rene og uten olje og fett. Sleipe håndtak og gripeflater hindrer sikker håndtering og styring av verktøyet i uventede situasjoner.
- ### Sikkerhetsanvisninger for vakuumløfteren
- Prøv aldri å løse lasten med makt. Lasten kan føre til klemskader på hender og føtter eller til at gjenstanden og verktøyet blir skadet.
 - Ikke prøv å løfte gjenstander som veier over 170 kg. Det er da fare for å lasten kan falle ned.
 - Dette kan føre til klemskader på hender og føtter eller at selve gjenstanden og maskinen blir skadet. Pass på at du ikke rister maskinen under løfting, flytting og nedsetting av gjenstander. Pass på at du ikke svinger eller rister lasten under løfting, flytting og nedsetting av gjenstander. Ikke bruk maskinen hvis pakningen er slitt. Løft og bær lasten med samme hastighet, og unngå brå og kraftige bevegelser.
 - Ikke bruk maskinen med lavt batterinivå. Fare for personskader og fare for skader på materialet som skal løftes.
 - Hvis sugkraften synker merkbart, selv om batteriet er fulladet, må du kontrollere skumplastpakningen for slitasje og skader. Ikke prøv å løfte opp lasten med maskinen før pakningen er skiftet ut.
 - Vær forsiktig ved løfting av store, tynne og bøyelige plater som gipsplater, kartong, plast, kryssfiner, tynne metallplater osv. Tynne plater har en tendens til å bøyes, og kan plutselig bøyes ut over grenseverdien og løsne fra maskinen.
 - Ikke fest verktøyet på tydelig våte overflater. De innvendige komponentene er ikke vannrette. Hvis det suges vann inn i luftledningene, kan dette føre til permanente skader på maskinen. Verktøyet er ikke vannrett. Vær ytterst forsiktig hvis du bruker det i regn eller fuktig vær.

- **Ikke la verktøyet falle ned på bakken fra en høyde på over 1,5 meter (brysthøyde).**
Hvis det faller ned utilsikket, må du undersøke om pakningsleppene er skadet.
- **Ikke plasser tunge gjenstander på verktøyet.**
- **Ikke utsett displayet for direkte solskinn over lengre tid og hold det på avstand fra sterke varmekilder.** Ekstrem varme kan skade displayet og redusere lesbarheten. Et skadet display påvirker ikke nødvendigvis funksjonaliteten til verktøyet.
- **Ikke dekk til verktøyet for å unngå overoppheting.**
- **Kontroller at nettbryteren er slått av før transport og lagring av verktøyet.** Pass på at verktøyet ikke kan slås på utilsikket.
- **Bruk kun originalbatterier med spenningen som er angitt på merkeskiltet til elektroverktøyet.** Ved bruk av andre batterier, f.eks. etterligninger, utbedrede batterier eller andre fabrikater, er det fare for både personskader og materielle skader på grunn av eksploderende batteri.



ADVARSEL!

*Hvis sikkerhetstiltakene ikke overholdes, kan lasten falle ned uten forvarsel!
Elektroverktøyet genererer et kraftig undertrykk.*

En slik svikt kan skje svært plutselig og uten noen merkbare tegn eller forvarsel hvis pakningen er skadet eller den tillatte maksimalvekten er overskredet, eller på grunn av andre faktorer som fører til at undertrykket plutselig avtar.

Det kan ikke merkes når lasten løsner, og det er ikke mulig å holde den oppe eller fange den opp. Dette innebærer en høy risiko, særlig ved tung last. Derfor må alle mulige sikkerhetstiltak gjennomføres i fullt omfang.



HENVISNING

På grunn av det høye trykket elektroverktøyet genererer, frarådes det sterkt å feste elektroverktøyet til glass med en tykkelse under 6 mm. Glass som er tynnere enn 6 mm, kan bli skadet.

Bruk og sikkerhet for skumplastpakninger

Skumplastpakningen består av to deler: den svarte skumplasten og den røde silikonpakningen. Den svarte skumplasten brukes hovedsakelig til å generere undertrykket ved start. Når skumplasten er sammenpresset, sørger den røde pakningen for den mest holdbare og sterkeste adhesjonen. Sålenge startadhesjonen dannes for å produsere et sug, dannes også den "sterke" adhesjonen. Skumplastpakningen bruker en patentert teknologi og er en av verktøyets hovedkomponenter. Den må behandles varsomt ettersom pakningens tilstand har direkte betydning for den totale ytelsen og sikkerheten til verktøyet.

- **Pakningen tåler anslagsvis 900 kompresjonssykluser uten å bli skadet, avhengig av kraften og varigheten i kompresjonen.**
- **Ikke gni grove overflater over pakningen.** Pakningsmaterialet har liten motstandskraft mot parallell slitasje (beveger seg parallelt med den grove overflaten ved glidende bevegelse). Løft verktøyet loddrett opp på svært grove overflater. Hvis pakningen gnis over en glatt overflate som granitt som har et tykt belegg med slipemiddel (grov sand), tar pakningen skade, noe som kan føre til at lasten plutselig løsner.
- **Overflater med svært skarpe kanter må ikke løftes med parallellgrep.** Kanter som er skarpere enn 45 grader, kan skade pakningen og føre til en plutselig reduksjon i undertrykket og at lasten plutselig løsner. Motoren må alltid være slått på.
- **Oppbevar alltid pakningen med et hardt deksel.** Pakningen kan lett bli skadet under oppbevaring på grunn av skarpe hjørner og kanter. Pakningen må ikke oppbevares sammen med skarpe verktøy eller i kontakt med harde gjenstander (f.eks. i en verktøykasse).

- **Ikke legg pakningen ned i vann.** Skumplastpakningen har høy sugeevne. Så lenge pakningen ikke senkes helt ned i vannet og blir gjennomvårt, vil kortvarig fukting med vann ikke påvirke ytelsen. Hvis den ble senket helt ned i vann, kan vannet fjernes ved å presse pakningen sammen som en svamp slik at den kan tørke uten å ta skade. Det anbefales at du alltid bruker tørr pakning for å hindre at vann trenger inn i luftledningene og suges inn i det indre av huset.

 **FORSIKTIG!**
Pakningen må ikke senkes ned i olje eller brukes i nærheten av produkter på oljebasis. Olje og oljeprodukter (maskinolje + smøremidler) fører til varige skader på pakningen og kan ikke fjernes. Hvis pakningen har sugd opp olje, må den avhendes forskriftsmessig, foten må rengjøres og pakningen må skiftes ut.

 **FORSIKTIG!**
Pakningen må ikke legges ned i kjemiske løsemidler eller brukes i nærheten av slike stoffer. Parafin, aceton, terpentin, benzen, syrer osv. og i lukkede rom til og med damp og tynne overflatebelegg av disse stoffene, kan føre til skade på pakningen, ødelegge strukturen og resultere i svikt.

Sikkerhetsanvisninger for håndtering av batterier

- **Åpne ikke batteriet.** Fare for kortslutning!
- **Beskytt batteriet mot varme, f.eks. mot vedvarende solstråling, ild, vann og fuktighet.** Eksplosjonsfare!
- **Ved skader og feil bruk av batteriet kan det komme ut damp.** Sørg for at det luftes og søk legeråd dersom du føler deg uvel. Dampen kan irritere luftveiene.
- **Ved gal bruk kan det lekke væske ut av batteriet. Unngå kontakt med denne væsken. Ved tilfeldig kontakt må det skylles med vann. Hvis det kommer væske i øynene, må du i tillegg oppsøke en lege.** Batterivæske som renner ut, kan føre til irritasjoner på huden eller forbrenninger.
- **Bruk FLEX-batteriene bare i kombinasjon med FLEX-maskiner og FLEX-tilbehør.** Bare da er batteriet beskyttet mot farlig overbelastning.

- **Lad batteriet kun opp med ladere som er anbefalt av produsenten.** Det er fare for brann hvis en lader som er beregnet til en bestemt type batterier, brukes med andre batterier.
- **Batteriet kan bli skadet med spisse gjenstander som f.eks. spiker eller skrutrekkere, eller ved ytre kraftpåvirkning.** Det kan oppstå intern kortslutning og batteriet kan ta fyr, eksplodere eller bli overopphetet.

Andre sikkerhetsveiledninger

- For kjennetegning av maskinen må du bruke klistremerkene. Det må ikke bores hull i motorkassen.
- Merkespenningen må stemme overens med spenningsangivelsen på typeskiltet.

Støy og vibrasjon

 **HENVISNING**
Verdiene for det A-vurderte støynivået såsom de samlede svingningsverdiene finnes i tabellen "Tekniske data". Støy- og svingningsverdiene er målt i henhold til EN 60335.

 **FORSIKTIG!**
De angitte måleverdiene gjelder for nye apparater. Under den daglige bruken forandres støy- og svingningsverdiene.

 **HENVISNING**
Det svingningsnivået som er angitt i disse anvisningene er målt i henhold til et måle-metode som er normert etter EN 60335, og kan brukes for sammenligning av elektroverktøy. Den egner seg også for en foreløpig vurdering av svingningsbelastningen. Det angitte svingningsnivået representerer de hovedsakelige anvendelsene til elektroverktøyet. Dersom elektroverktøyet blir brukt for annen bruk med avvikende innsatsverktøy, eller det ikke foretas tilstrekkelig vedlikehold, kan svingningsnivået avvike. Dette kan føre til en tydelig forhøyning av svingningsbelastningen for hele arbeidstiden.

For en nøyaktig vurdering av svingningsbelastningen bør også tidene tas hensyn til hvor apparatet er slått av eller er i gang, men ikke blir brukt.

Dette kan tydelig redusere svingningsbelastningen over hele arbeidstiden.

Det bør fastlegges ekstra sikkerhetstiltak for vern av brukeren overfor svingninger,

som f.eks. vedlikehold av elektroverktøy og innsatsverktøy, oppvarming av hendene, organisasjon av arbeidsforløpene.



FORSIKTIG!

Ved lydtrykk på over 85 dB(A) må det brukes hørselsvern.

Tekniske data

Produkt		VLP 18	
Type		Batteridrevet vakuumløfter	
Merkespenning	V	18	
Batteri		AP 18.0/2,5 AP 18.0/5,0 AP 18.0/8,0	
Produktmål (LxBxH)	mm	305x190x147	
Tillatt bæreevne (F_{max})	kg	130	
Maks. undertrykk	bar	0,85	
Vekt iht. „EPTA-procedyre 1/2003“ (uten batteri)	kg	1,38	
Vekt batteri	kg		
- 2,5 Ah			0,42
- 5,0 Ah			0,72
- 8,0 Ah			1,10
A-vektet støynivå ifølge EN 60335 (se „Støy og vibrasjon“):			
Lydtryknivå L_{pA}	dB(A)	59	
Lydeffektnivå L_{WA}	dB(A)	70	
Usikkerhet K	db	3,0	
Vibrasjon totalt ifølge EN 60335 (se „Støy og vibrasjon“):			
Utslippsverdi a_h	m/s^2	<2,5	
Usikkerhet K	m/s^2	1,5	

Oversikt

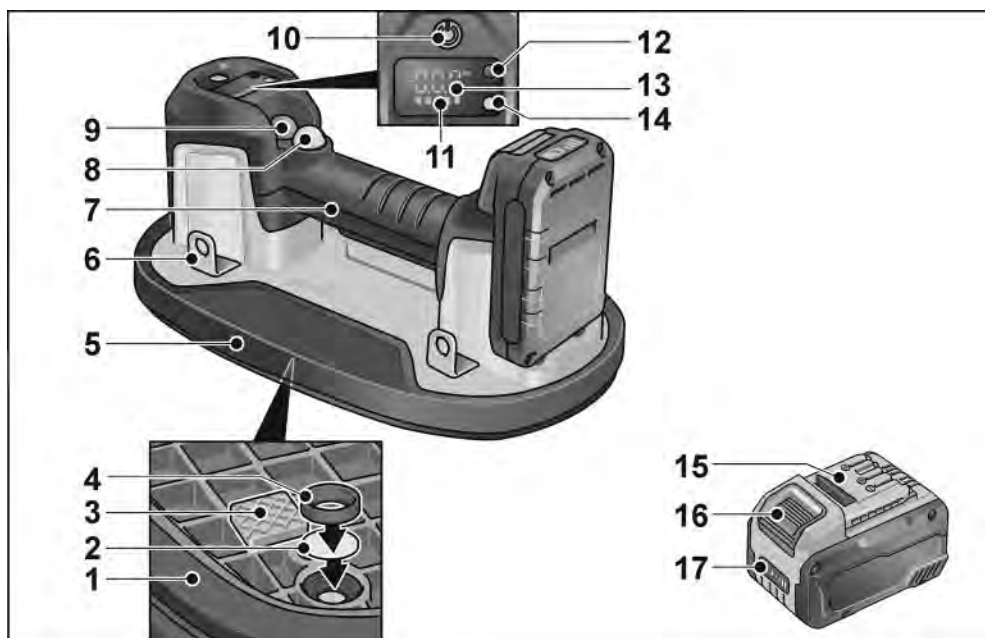

- | | | | |
|----|-----------------------------|----|---------------------------------------|
| 1 | Skumplastpakning | 11 | Batterinivå-indikator (verktøy) |
| 2 | Luftfiltermatte | 12 | Valgknapp for måleenhet |
| 3 | Avstandsholder | 13 | Indikator med valgt måleenhet |
| 4 | Luftfilter-låsering | 14 | Indikator for driftsstatus |
| 5 | Grunnplate | 15 | Li-Ion-batteri (2,5 Ah/5,0 Ah/8,0 Ah) |
| 6 | Festelasker | 16 | Utløserknapp for batteri |
| 7 | Håndtak | 17 | Batterinivåindikator (batteri) |
| 8 | Pumpestartbryter (svart) | | |
| 9 | Vakuumsutslippsbryter (rød) | | |
| 10 | Bryter | | |
| | Brukes til å slå på og av. | | |

Bruksanvisning



ADVARSEL!

Trekk ut batteriet før alt arbeid på verktøyet.

Før verktøyet tas i bruk

Pakk ut verktøyet og tilbehøret og kontroller at leveransen er komplett og at det ikke er oppstått transportskader.



HENVISNING

Batteriene er ikke fullstendig ladet ved levering. Før første gangs bruk må batteriene lades helt opp. Se bruksanvisningen for laderen.

Sette inn/skifte batteri



- Trykk det oppladete batteriet helt inn i verktøyet til det går i lås.



- Batteriet tas ut ved å trykke på utløserknappene (1.) og trekke ut batteriet (2.).



FORSIKTIG!

Når batteriet ikke er i bruk, må kontaktene beskyttes. Løse metalldeler kan kortslutte kontaktene, det er da fare for eksplosjon og brann!

Batteriets lade nivå

- Ved å trykke på knappen kan man kontrollere lade nivået på LED-ene til batteri nivåindikatoren.

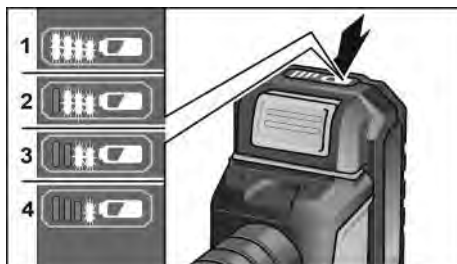

Indikatoren slukner etter 5 sekunder.

Blinker en av LED-ene, må batteriet lades. Hvis ingen LED-er lyser når man har trykt på knappen, er batteriet defekt og må skiftes.

Slå på og av verktøyet

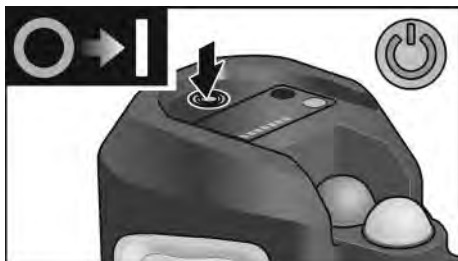

- Trykk på bryteren (10) for å slå på.



- Trykk en gang til på bryteren (10) for å slå av.

Arbeide med vakuumløfteren

- Slå på verktøyet.
- Indikatoren for driftsstatus på verktøyet lyser rødt, og det digitale displayet viser tilgjengelig batterinivå og gjeldende trykk.

i HENVISNING

Når den siste streken på batteriladeindikatoren på verktøyet blinker rødt, må batteriet lades opp.

! FORSIKTIG!

Bruk av verktøyet ved lavt batterinivå kan føre til personskader og skader på materialet som løftes. Det anbefales å lade batteriet helt opp før verktøyet tas i bruk.

Fastsuging av verktøyet på gjenstanden

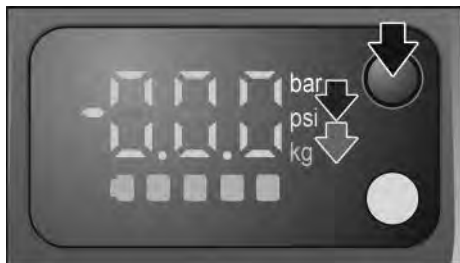

- Trykk eventuelt på valgknappen for måleenheten for å skifte trykkenhet fra bar til psi og for å skifte vektenhet fra kg til lbs.
- Plasser verktøyet fast på overflaten til gjenstanden som skal løftes.

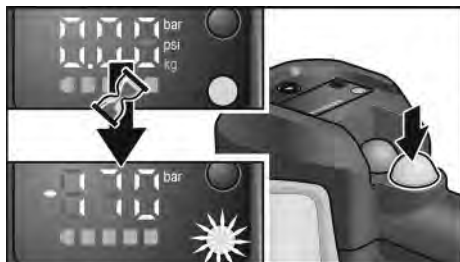

- Trykk på den svarte pumpestartknappen. Indikatoren for driftsstatus blinker rødt. Pumpen starter og i løpet av få sekunder opprettes adhesjonen med lasten. Når undertrykket når maksimal verdi, lyser indikatoren for driftsstatus grønt og motoren stopper automatisk.



- Løft og flytt gjenstanden.

i HENVISNING

Når du skal løfte materialer med støvete, skitne eller fuktige overflater, må du i den grad det er mulig først fjerne støv og smuss. Verktøyet kobler automatisk pumpen inn og ut, for å opprettholde det nødvendige trykket for sikker løfting.

i HENVISNING

For maksimal sikkerhet må displayet endres til vektenheter (kg/lbs) og de viste verdiene sammenlignes med lasten som skal løftes, se tabell "Maksimal løftekraft". Ikke løft last som er tyngre enn den viste verdien.

Avslutte løftingen

Etter løfting og sikker nedsetting av gjenstanden:



- Trykk på den svarte pumpestartknappen for å stoppe vakuumpumpen (1).
- Trykk deretter på den røde vakuumpåslippknappen for å oppheve adhesjonen og frigjøre gjenstanden (2).

Feste bærestropp

For enklere og tryggere transport av gjenstander med verktøyet kan man montere en bærestropp.

Stroppen leveres som tilbehør.

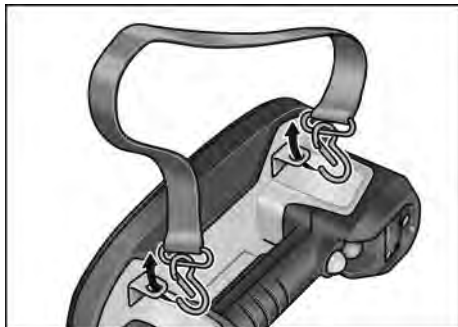

- Fest stroppen med krokene på to fritt valgte festelasker.

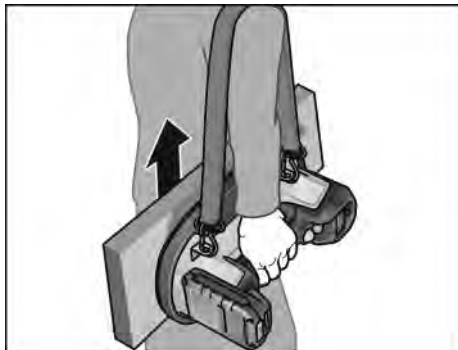

Informasjon om bruk

Løftekapasitet

i HENVISNING

Verktøyet er testet under ideelle testbetingelser med en maksimal løftkraft på 260 kg (570 lbs). Denne verdien er imidlertid bruddgrensen og skal ikke nås ved faktisk bruk.

Den offisielt tillatte bæreevnen er fastsatt i forholdet 2:1 til 130 kg for ikke-porøse overflater.

Den tillatte bærekapasiteten på 130 kg er halvparten av den testede maksimale løftkraften under ideelle betingelser (260 kg) og skal alltid overholdes under arbeidet, uavhengig av den maksimale løftkraften.

Under ingen omstendigheter må det løftes mer enn 130 kg.



- Bæreevne: 130 kg for ikke-porøse overflater

Ta alltid hensyn til vist trykk/kraft på LED-displayet når ulike materialer skal løftes. Ikke stol ukritisk på tabellen over anslåtte maksimale løftekrefter. Avhengig av det spesifikke brukstilfellet kan ulike faktorer redusere verktøyet's løfteevne.

Maksimal løftkraft (anslått), testet på forskjellige materialer:

	Loddrett holdekraft (kg)	Parallell holdekraft (kg)
Glass	170	120
Keramikkfliser	170	120
Metall	110	
Plast	100	
Tre	100	65
Underbetong	80	
Tørrstøpte belegningssteiner	80	
Gipsplate	75	65



HENVISNING

Når undertrykket synker under $-0,65$ bar (-65 kPa), starter verktøyet automatisk pumpen på nytt (hvis pumpen er slått på) og oppnår på den måten det nødvendige trykket for løftingen.

For svært ujevne gjenstander kan det leveres en mer fastsugende pakning som tilbehør!

Løfteteknikker



HENVISNING

Tenk over hva du vil løfte og hvordan du vil løfte det. Ta i denne sammenhengen også hensyn til gjenstandens vekt.

- Kontroller om gjenstanden kan løftes alene.
- Kontroller at arbeidsområdet er flatt, tørt og uten hindringer.

- Kontroller løfteruten! Kontroller at løfteruten er fri. Fjern hindringer og snublefeller.
- Sjekk for våte eller glatte overflater.
- Bruk ergonomisk utstyr.
- Bruk løfteutstyr som gaffeltruck, sekketralle, redskapsvogn, gaffelstabler og løfteplattformer.
- Kontroller at du har tilstrekkelige kunnskaper før du bruker utstyret.
- Hent hjelp om nødvendig. Det trengs to personer til å løfte uhandterlig eller tung last. Pass på at dere løfter samtidig og holder lasten rett.

Løfte diagonalt

i HENVISNING

Bruk denne grunnleggende løfteteknikken for små gjenstander, ved å plassere deg over lasten og løfte den opp med bena fra hverandre.

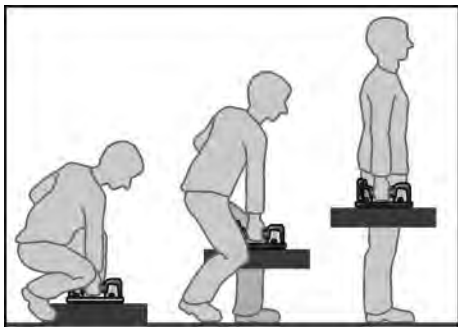

- Gå så nær gjenstanden som mulig.
- Stå med bena fra hverandre, med den ene foten foran og den andre på siden av gjenstanden for å sikre god balanse.
- Hold ryggen rett og press setet utover. Bøy deg i bena og hoftene ned til gjenstanden.
- Flytt deg så nær gjenstanden som mulig.
- Legg hånden (på den samme siden som foten som er plassert foran gjenstanden) på den siden av gjenstanden som er lengst fra deg.
- Hold lasten fast med den ledige hånden, samtidig som du løfter opp lasten og verktøyet med den andre hånden.
- Stram setemusklene før løftingen, se rett frem og hold ryggen stiv og rett.



HENVISNING

Ikke hold pusten når du løfter. Ikke bøy deg eller vri kroppen. Hold alltid fast med hele hånden. Ikke steng for utsikten når du løfter. Ikke løft i rykk og napp eller for raskt. Ikke klem fast fingrene eller tærne.

- Løft lasten langsomt, og følg på med hodet og skuldrene.
- Hold lasten nær kroppen.
- Strekk ut bena med rett rygg og pust ut mens du løfter.
- Snu føttene for å unngå å vri dem.

Programmeringsmodus / rekallibreringsmodus

Ved problemer med det digitale displayet utfører du følgende trinn for å tilbakestille displayet.

- Sett verktøyet på en ikke-porøs overflate f.eks. en polert flis.
- Slå på verktøyet.
- Trykk på valgknappen for måleenhet (12) i 10 sekunder.
- Slipp valgknappen for måleenhet (12) straks pumpen starter. Kalibreringen tar 10-15 sekunder.
- Når pumpen slår seg av, er kalibreringen fullført.
- Slå verktøyet av og på igjen.

Verktøyet er nå kalibrert, og verdiene på det digitale displayet skal være riktige.



HENVISNING

Verktøyet viser uriktige verdier på displayet hvis det ikke kalibreres på en ikke-porøs overflate som fliser eller glass. I slike tilfeller må kalibreringen gjentas på et ikke-porøst materiale. Denne prosedyren må ikke utføres på glass som er tynnere enn 6 mm, for da kan glasset bli skadet.

Vedlikehold og pleie



ADVARSEL!

Trekk ut batteriet før alt arbeid på verktøyet.

Rengjøring



ADVARSEL!

Ikke bruk vann eller flytende rengjøringsmidler.

- Verktøyet og skumplastpakningen må rengjøres regelmessig. Hvor ofte dette må gjøres, avhenger av materialet som bearbeides og hvor lenge verktøyet er i bruk.

- Kontroller skumplastpakningen regelmessig for skader.
- Rengjør luftfilteret regelmessig med trykkluft.

i HENVISNING

Når filteret blir veldig slitt eller skadet, må det skiftes ut (etter kundens skjønn). Slitasjen avhenger av bruken av verktøyet:

- Løfting av rent materiale - lengre holdbarhet for filteret
- Løfting av skittent eller støvete materiale - kortere holdbarhet for filteret

i HENVISNING

Det er ikke tillatt å gjøre endringer på verktøyet, heller ikke tekniske endringer. Slike endringer kan føre til personskader. Dersom dette ikke blir fulgt, slettes produsentens garantiforpliktelser.

Reparasjoner

Reparasjoner må utelukkende utføres av et serviceverksted som er autorisert av produsenten.

Utskifting av slidedeler

Skifte skumplastpakning

i HENVISNING

Når skumplastpakningen er slitt eller skadd, må den skiftes ut.

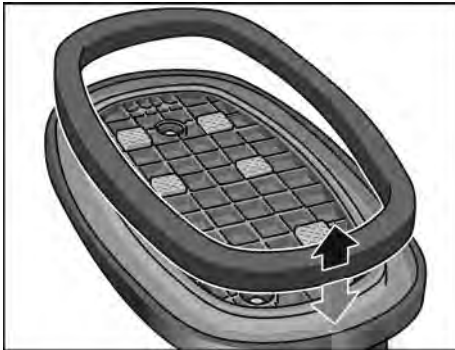

- Trekk ut skumplastpakningen.
- Trykk forsiktig på plass en ny skumplastpakning. Kontroller at den nye skumplastpakningen er satt på riktig og sitter godt fast.

Skifte luftfilter

i HENVISNING

Dårligere sugedytelse betyr at luftfilteret må rengjøres og/eller skiftes ut. Ved utskifting av filteret må du passe på at det ikke er hindringer eller fremmedlegemer i luftledningen.



- Snu verktøyet på hodet.
- Bruk en skrutrekker og fjern luftfilter-låseringen og luftfiltermatten med spissen av skrutrekkeren.

To prosedyrer er nå mulig:

- Rengjør luftfilteret med trykkluft, – sette på en ny luftfiltermatte.
- Sett luftfilter-låseringen tilbake på plass slik at filteret sitter godt fast.

Reservedeler og tilbehør

Sprengskisser og reservedelslister finnes på vår nettside: www.flex-tools.com

Henvisninger om skroting

! ADVARSEL!

Gjør brukte elektroverktøy ubrukelige før kassering:

- nettdrevne elektroverktøy ved at strømkabelen fjernes
- batteridrevne elektroverktøy ved at batteriet tas ut.



- Kun for EU-land
- Ikke kast elektroverktøy i husholdningsavfallet!

I henhold til EU-direktiv 2012/19/EU om brukt elektriske og elektronisk utstyr og implementering i nasjonal rett må brukte elektroverktøy samles separat og leveres inn til miljøvennlig gjenvinning.



Gjenvinning av råstoffer i stedet for avhending av boss.

Produkt, tilbehør og emballasje bør leveres til miljøvennlig gjenvinning. For riktig sortering ved resirkulering er plastdeler merket.



ADVARSEL!

Oppladbare batterier/engangs batterier må ikke kastes i det vanlige bosset, de må ikke brennes eller kastes i vannet. Brukte oppladbare batterier må ikke åpnes.

Bare for EU-land: I henhold til direktivet 2006/66/EF må defekte eller brukte batterier leveres til resirkulering.



HENVISNING

Kontakt forhandleren for informasjon om kassering!

CE-Konformitet

Vi erklærer hermed at vi alene er ansvarlig for at produkten som er beskrevet under „Tekniske data“ stemmer overens med følgende normer eller normative dokumenter:

EN 60335 i henhold til bestemmelsene i direktivene 2014/30/EU, 2006/42/EF, 2011/65/EU.

Ansvarlig for tekniske dokumenter:
FLEX-Elektrowerkzeuge GmbH, R & D
Bahnhofstrasse 15, D-71711 Steinheim/Murr

i.v. P. Lameli *Klaus Peter Weinper*

Peter Lameli
Technical Head

Klaus Peter Weinper
Head of Quality
Department (QD)

21.08.2023

FLEX-Elektrowerkzeuge GmbH
Bahnhofstrasse 15, D-71711 Steinheim/Murr

Utelukkelse av ansvar

Produsenten og hans representant er ikke ansvarlige for skader eller tappt vinning på grunn av avbrytelser i driften som er forårsaket av produktet eller ikke mulig bruk av produktet.

Produsenten og hans representant er ikke ansvarlige for skader som er forårsaket av ikke sakkyndig bruk eller i forbindelse med produkter fra andre produsenter.

Innehåll

Använda symboler	127
Symboler på verktyget	127
För din säkerhet	127
Buller och vibration	131
Tekniska data	132
Översikt	133
Bruksanvisning	134
Underhåll och skötsel	137
Skrotningsanvisningar	138
CE-Försäkran om överensstämmelse ..	139
Uteslutning av ansvar	139

Använda symboler



VARNING!

Varnar för en omedelbart hotande fara. Risk för liv och lem eller svåra personskador om varningen ej beaktas.



VAR FÖRSIKTIG!

Varnar för en potentiellt farlig situation. Risk för personskador eller materiella skador om varningen inte beaktas.



OBS!

Betecknar användningstips och viktig information.

Symboler på verktyget



Läs bruksanvisningen före idrifttagning!



Använd skyddshandskar!



Använd skyddsskor!



Anvisningar gällande avfallshantering för det gamla verktyget (se sidan 138)!

För din säkerhet



VARNING!

Innan elverktyget tas i bruk ska nedanstående läsas noggrant och följas:

- denna bruksanvisning
- "Allmänna säkerhetsanvisningar" för hantering av elverktyg i det bifogade häftet (skrift nr: 315.915)
- de regler och föreskrifter för förebyggande av olyckor som gäller på den plats där verktyget används.

Detta elverktyg är konstruerat enligt modern teknik och vedertagna säkerhetstekniska regler. Det finns dock ändå risk för att användaren eller personer i närheten skadas när verktyget används. Det finns även risk för materiella skador. Elverktyget får endast användas

- för avsett ändamål
- i säkerhetstekniskt felfritt tillstånd.

Fel som kan påverka säkerheten måste åtgärdas omgående.

Avsedd användning

Den batteridrivna vakuumlyftaren VLP 18 är avsedd

- för yrkesmässig användning inom industri och hantverk
- för att lyfta, flytta och positionera föremål som kakelplattor, stenplattor, gipsskivor, glas och möbler med en maxvikt på 130 kg
- för användning med torrt, strävt och lätt poröst material.

Den batteridrivna vakuumlyftaren VLP 18 är inte avsedd

- att användas som lastplockningsredskap till kranar, lyftdon eller manuellt styrda manipulatorer.
- för klättring eller för att bära upp en människas kropp på något sätt
- att klättras på eller för att bära en persons vikt
- för att lyfta, flytta eller positionera föremål som består av mycket poröst, mjukt/flexibelt eller sprött material, t.ex. pappkartonger i ett lager, frigit, torrgjutna markstensplattor, sandsten eller betong av dålig kvalitet.



VARNING!

Att använda verktyget till klättring eller andra ej avsedda ändamål kan leda till personskador eller dödsfall.

Säkerhetsanvisningar

VARNING!

Läs alla säkerhetsanvisningar och övriga anvisningar. Om du inte följer säkerhetsanvisningarna och övriga anvisningar kan det leda till elstötar, brand och svåra personskador. Spara alla säkerhetsanvisningar och övriga anvisningar för framtida bruk.

- Denna produkt får inte användas av personer (inklusive barn) med kroppsliga, sensoriska eller mentala funktionshinder eller av personer som saknar tillräcklig erfarenhet och/eller kunskap.
- Apparaten får endast användas av personer som är bekanta med den, som instruerats om säker hantering och som förstår vilka faror som föreligger vid hantering. Apparaten får inte användas av barn.
- Om barn ändå använder maskinen måste de hållas under uppsikt så att de inte använder maskinen på ett felaktigt sätt. Låt inte barn rengöra eller underhålla apparaten utan uppsikt.
- Håll arbetsområdet rent och se till att det finns bra belysning. Stökiga arbetsbänkar och mörka utrymmen kan leda till olyckor.
- Använd inte elverktuget i explosiva miljöer, till exempel i närheten av brännbara vätskor, gaser eller damm. Elverktuget genererar gnistor som kan antända damm eller ångor.
- Håll barn och obehöriga på avstånd medan du använder elverktuget. Distractioner kan göra att du tappar kontrollen.
- Elverktugets stickkontakt måste passa i vägguttaget. Gör aldrig modifieringar av stickkontakten. Använd inte mellankontakter i kombination med jordade elverktyg. Risken för elstötar minskar endast om man använder stickkontakten i oförändrat skick och i ett passande eluttag.
- Undvik alla former av kroppskontakt med jordade eller ojordade ytor som rör, värmelement, spisar och kylskåp. Risken för elstötar är högre när kroppen är jordad.
- Utsätt inte elverktuget för regn eller fukt. Om vatten tränger in i ett elverktyg ökar risken för elstötar.
- Kabeln får endast användas på avsett sätt. Använd aldrig kabeln för att bära, släpa eller dra ut elverktuget ur eluttaget. Håll kabeln på avstånd från värme, olja, vassa kanter och rörliga delar. Skadade eller hoptrasslade kablar innebär en ökad risk för elstötar.
- Om elverktuget används utomhus måste en förlängningskabel för utomhusbruk användas. En kabel avsedd för utomhusbruk minskar risken för elstötar.
- Om elverktuget måste användas i en fuktig miljö ska strömförsörjningen vara skyddad med en jordfelsbrytare. En jordfelsbrytare minskar risken för elstötar.
- Var uppmärksam, titta på vad du gör och använt sunt förnuft när du hanterar ett elverktyg. Använd inte elverktyg om du är trött eller om du är påverkad av droger, alkohol eller läkemedel. Ett ögonblicks oaktsamhet vid användning av ett elverktyg kan leda till allvarliga personskador.
- Använd personlig skyddsutrustning. Använd alltid skyddsglasögon. Skyddsutrustning som dammskyddsmask, halksäkra skyddsskor, skyddshjälm eller hörselskydd som används på rätt sätt minskar risken för personskador.
- Undvik att verktuget startas oavsiktligt. Se till att brytaren är i avstängt läge innan du ansluter verktuget till en strömkälla och/eller sätter i ett batteri och lyfter upp verktuget eller bär runt det. Att bära elverktuget med fingret på brytaren eller att strömsätta ett elverktyg vars brytare är i tillkopplat läge kan leda till olyckor.
- Ta bort alla justernycklar och ringnycklar framför elverktuget när det ska slås på. En ringnyckel eller justernyckel som sitter fast i en roterande del på elverktuget kan orsaka personskador.
- Sträck dig inte för långt när du använder verktuget. Se till att du alltid står stadigt med jämvikt på båda benen. Det gör det lättare att hantera elverktuget i oväntade situationer.
- Bär lämpliga kläder. Bär inte vida klädesplagg eller smycken. Håll hår och kläder borta från rörliga delar. Löst sittande kläder, smycken eller långt hår kan fastna i rörliga delar.

- Om det finns utrustning för anslutning av dammuppsugning och dammuppfångning måste du säkerställa att den är ansluten och används korrekt. Att avlägsna damm kan minska risken för dammrelaterade faror.
- Se till att du inte blir oaktsam eller ignorerar de grundläggande principerna för verktygets säkerhet när du har blivit van vid att använda verktyget. Oförsiktig hantering kan leda till svåra personskador på en bråkdelens sekund.
- Bruka inte våld för att använda elverktyget. Använd rätt elverktyg för användningsområdet i fråga. Rätt elverktyg utför arbetet bättre och säkrare samt med den hastighet som det är konstruerat för.
- Använd inte elverktyget om brytaren är trög eller svår att manövrera. Ett elverktyg vars brytare inte kan manövreras är farligt och måste repareras.
- Dra ut stickkontakten ur eluttaget och/eller ta bort batteriet från elverktyget (om det kan tas loss) innan du gör inställningar, byter tillbehör eller ska förvara elverktyget. Sådana förebyggande säkerhetsåtgärder minskar risken för att elverktyget slås på oavsiktligt.
- Förvara elverktyg som inte används utom räckhåll för barn och se till att inga personer som inte är införstådda i elverktyget eller dessa anvisningar använder elverktyget. Elverktyg är farliga i händerna på ej utbildade användare.
- Ta hand om elverktyget. Kontrollera om de rörliga delarna är felaktigt inriktade eller fastnar, om delar är trasiga eller om det finns andra omständigheter som kan påverka användningen av elverktyget. Om elverktyget är skadat måste det repareras innan det används. Många olyckor har skett på grund av dåligt underhållna elverktyg.
- Håll skärverktygen skarpa och rena. Korrekt underhållna skärverktyg med vassa skärkanter löper mindre risk att fastna och är lättare att styra.
- Använd elverktyget, tillbehören, verktygsbitsen osv. enligt denna anvisning och med hänsyn till arbetsförhållandena samt det arbete som ska utföras. Att använda elverktyget till andra arbeten än de avsedda kan leda till farliga situationer.
- Håll handtag och greppytor torra, rena samt fria från olja och fett. Hala handtag och greppytor förhindrar en säker hantering och styrning av verktyget i oväntade situationer.

Säkerhetsanvisningar för vakuumliftdaren

- Försök aldrig att dra loss lasten med våld. Lasten kan orsaka klämskador på händer och fötter. Det kan också uppstå skador på föremålet och verktyget.
- Försök inte att lyfta föremål som väger mer än 170 kg. Det finns risk för att lasten lossnar och faller.
- Detta kan leda till klämskador på händer och fötter. Det kan också uppstå skador på föremålet och verktyget. Se till att inte skaka verktyget när du lyfter, flyttar och ställer/lägger ner föremål. Se till att inte skaka lasten eller svänga den fram och tillbaka när du lyfter, flyttar och ställer/lägger ner föremål. Använd inte verktyget om tätningen är nött. Lyft och bär lasten med ett jämnt tempo och undvik plötsliga tvära och häftiga rörelser.
- Använd inte verktyget om batterinivån är låg. Detta innebär en risk för personskador och skador på det material som ska lyftas.
- Om tätningskraften minskar märkbart trots att batteriet är fulladdat måste det kontrolleras om skumtätningen är sliten eller skadad. Försök inte att lyfta laster med verktyget innan tätningen har bytts ut.
- Var försiktig när du lyfter stora, tunna och böjliga plattor, som gipsskivor, papp, plast, plywood, tunn plåt osv. Tunna plattor tenderar att böja sig och kan kröka sig så mycket att de lossnar från verktyget.
- Fäst inte verktyget på uppenbart blöta ytor. De interna komponenterna är inte vattentäta. Om vatten sugs in i luftledningarna kan det leda till permanenta skador på verktyget. Verktyget är inte vattentätt. Var därför ytterst försiktig när det används vid regn eller i fuktiga miljöer.

- **Låt aldrig verktyget falla till marken från en höjd på mer än 1,5 meter (brösthöjd).** Om verktyget har tappats måste tätningsslapparna undersökas med avseende på skador.
- **Ställ inga tunga föremål på verktyget.**
- **Utsätt inte den digitala displayen för direkt solljus under längre stunder och håll den på avstånd från starka värmekällor.** Extrem värme kan skada displayen och försämra dess läsbarhet. En skadad display påverkar inte nödvändigtvis verktygets funktion.
- **Täck inte över verktyget eftersom det kan göra att det överhettas.**
- **Säkerställ att strömbrytaren är i avstängt läge före transport och förvaring av verktyget.** Se till att verktyget inte kan slås igång av misstag.
- **Använd endast originalbatterier med den spänning som anges på elverktygets typskylt.** Om andra batterier används, t.ex. kopior, rekonitionerade batterier eller främmande fabrikat, finns det risk för person- och sakskadorna till följd av exploderande batterier.

VARNING!

Om säkerhetsanvisningarna inte följs kan lasten falla utan förvarning! Elverktyget genererar ett kraftigt undertryck.

En situation där trycket upphör kan uppstå mycket plötsligt och utan märkbara tecken samt utan förvarning om tätningen är skadad, om den tillåtna maxvikten överskrids eller på grund av någon annan faktor som leder till att undertrycket spontant minskar.

Det går inte att märka när lasten är på väg att lossna och det finns ingen möjlighet att hålla kvar den eller fånga upp den. Detta innebär en stor risk, särskilt vid tunga laster. Därför ska alla säkerhetsåtgärder vidtas fullt ut.

OBS!

På grund av det höga tryck som elverktyget genererar rekommenderas det inte att fästa det på glas som är tunnare än 6 mm. Glas som är tunnare än 6 mm kan skadas.

Skumtätningar – användning och säkerhet

Skumtätningen består av två delar: det svarta skummet och den röda silikon tätningen. Det svarta skummet används främst för att bygga upp det inledande undertrycket. Så fort skummet har komprimerats säkerställer den röda tätningen den mer långvariga och kraftfulla vidhäftningen. Så snart den inledande vidhäftningen bildas för att generera en sugkraft bildas också den ”kraftfulla” tätningen. Skumtätningen har en patenterad teknik och är en av verktygets huvudkomponenter. Den ska hanteras försiktigt eftersom dess skick har en direkt inverkan på verktygets övergripande funktion och säkerhet.

- **Tätningen tål uppskattningsvis 900 kompressionscykler, beroende på kompressionskraft och varaktighet.**
- **Gnugga aldrig skrovliga ytor mot tätningen.** Tätningsmaterialet är mycket känsligt för parallell nötning (dvs. att tätningen rör sig parallellt med en skrovlig yta). Lyft verktyget lodrätt uppåt på mycket grova och skrovliga ytor. Om tätningen gnids mot en slät yta, som granit belagd med ett tjockt lager slipmedel (grov sand), kan det skada tätningen och leda till att lasten oväntat lossnar.
- **Ytor med mycket vassa kanter ska inte lyftas med parallellt grepp.** Kanter som är spetsigare än 45 grader kan skada tätningen och leda till att undertrycket plötsligt minskar så att lasten lossnar. Motorn ska alltid vara påslagen.
- **Förvara alltid tätningen med ett hårt skydd på.** Tätningen kan lätt skadas av vassa hörn och kanter vid förvaring. Tätningen bör inte förvaras tillsammans med vassa verktyg eller med hårda föremål (t.ex. i en verktygslåda).
- **Doppa inte tätningen i vatten.** Skumtätningen är högabsorberande. Så länge tätningen inte sänks ner helt i vatten och blir genomblöt påverkas inte dess funktion om den blir lite fuktig. Om den har dränkts i vatten kan du pressa ut vattnet ur den som en tvättsvamp och låta den torka. Det rekommenderas att endast använda tätningen när den är torr för att förhindra att vatten tränger in i luftledningarna och sugs in i höljets inre.

**VAR FÖRSIKTIG!**

Tätningen får inte doppas i olja eller användas i närheten av oljebaserade produkter. Olja och oljeprodukter (maskinolja + smörjmedel) leder till bestående skador på tätningen och kan inte tas bort. Om tätningen har sugit upp olja måste den kasseras på korrekt sätt, basen måste rengöras och en ny tätning måste sättas i.

**VAR FÖRSIKTIG!**

Tätningen får inte doppas i kemiska lösningsmedel eller användas i närheten av sådana medel. Fotogen, acetone, terpentiner, bensol, syror osv. samt, i slutna utrymmen, även ångor från dessa liksom tunna, ytliga beläggningar kan orsaka skador på tätningen och förstöra dess struktur. Detta kan leda till att tätningen slutar fungera.

Säkerhetsföreskrifter för hantering av batterier

- **Öppna inte batteriet.** Det finns risk för kortslutning.
- **Skydda batteriet mot värme, även mot långvarig solstrålning, samt eld, vatten och fukt.** Det finns risk för explosion.
- **Om batteriet skadas eller används på fel sätt kan ångor tränga ut.** Tillför frisk luft och sök vid besvär upp en läkare. Ångor kan irritera andningsvägarna.
- **Om batteriet används på fel sätt finns risk för att vätska rinner ur batteriet.** Undvik kontakt med vätskan. Vid oavsiktlig kontakt, skölj med vatten. Om vätska kommer i kontakt med ögonen uppsök dessutom läkare. Läckande batterivätska kan medföra hudirritation eller brännskador.
- **Använd bara FLEX-batterier med FLEX-maskiner och FLEX-tillbehör.** Det är enda sättet att skydda batteriet mot farlig överbelastning.
- **Ladda endast batterierna med laddare som rekommenderas av tillverkaren.** Om en laddare som är lämplig för en viss typ av batterier används med andra batterier finns det risk för brand.
- **På grund av spetsiga föremål som t.ex. en nagel eller skruvmejsel eller på grund av yttre påverkan kan batteriet skadas.** Detta kan leda till en intern kortslutning och batteriet kan komma att brinna, ryka, explodera eller överhettas.

Vidare säkerhetsanvisningar

- Använd endast självhäftande skyltar för att markera maskinen. Borra ej hål i huset.
- Märkspänningen och spänningsangivelsen på typskylten måste överensstämma med varandra.

Buller och vibration**OBS**

Värden för A-uppmätt bullernivå liksom sammanlagda svängningsvärden framgår av tabellen "Tekniska data". Buller- och svängningsvärdena har uppmätts enligt EN 60335.

**VAR FÖRSIKTIG!**

De angivna mätvärdena gäller för nya maskiner. I dagligt bruk ändras buller- och svängningsvärdena.

**OBS**

Den i denna bruksanvisning angivna svängningsnivån är uppmätt enligt en i EN 60335 standardiserad mätmetod och kan användas för jämförelse av elverktyg med varandra. Den lämpar sig också för en preliminär uppskattning av svängningsbelastningen. Den angivna svängningsnivån gäller för elverktygets huvudsakliga användning. Om elverktyget används för andra ändamål med avvikande insatsverktyg eller bristande underhåll, kan svängningsnivån avvika. Detta kan avsevärt höja svängningsbelastningen över hela livslängden.

För en exakt bestämning av svängningsbelastningen bör även den tid som maskinen är fränslagen eller visserligen är igång men ej arbetar, tas med i beräkningen. Detta kan tydligt minska svängningsbelastningen över hela livslängden. Bestäm ytterligare säkerhetsåtgärder för användarens skydd mot svängningars effekt som till exempel: Underhåll av elverktyg och insatsverktyg, att händerna hålls varma och organisering av arbetsförlöppen.

**VAR FÖRSIKTIG!**

Använd hörselskydd när ljudtrycket överskrider 85 dB(A).

Tekniska data

Enhet		VLP 18
Typ		Batteridrivna vakuumlifvare
Märkspänning	V	18
Batteri		AP 18.0/2,5 AP 18.0/5,0 AP 18.0/8,0
Enhetens mått (L x B x H)	mm	305x190x147
tillåten bärformåga (F_{max})	kg	130
max. undertryck	bar	0,85
Vikt enligt "EPTA-procedure 1/2003" (utan batteri)	kg	1,38
Vikt batteri - 2,5 Ah - 5,0 Ah - 8,0 Ah	kg	0,42 0,72 1,10
A-viktad ljudnivå enligt EN 60335 (se "Buller och vibration"):		
Ljudtrycksnivå L_{pA}	dB(A)	59
Ljudeffektnivå L_{WA}	dB(A)	70
Osäkerhet K	db	3,0
Sammanlagt vibrationsvärde enligt EN 60335 (se "Buller och vibration"):		
Emissionsvärde a_h	m/s^2	<2,5
Osäkerhet K	m/s^2	1,5

Översikt

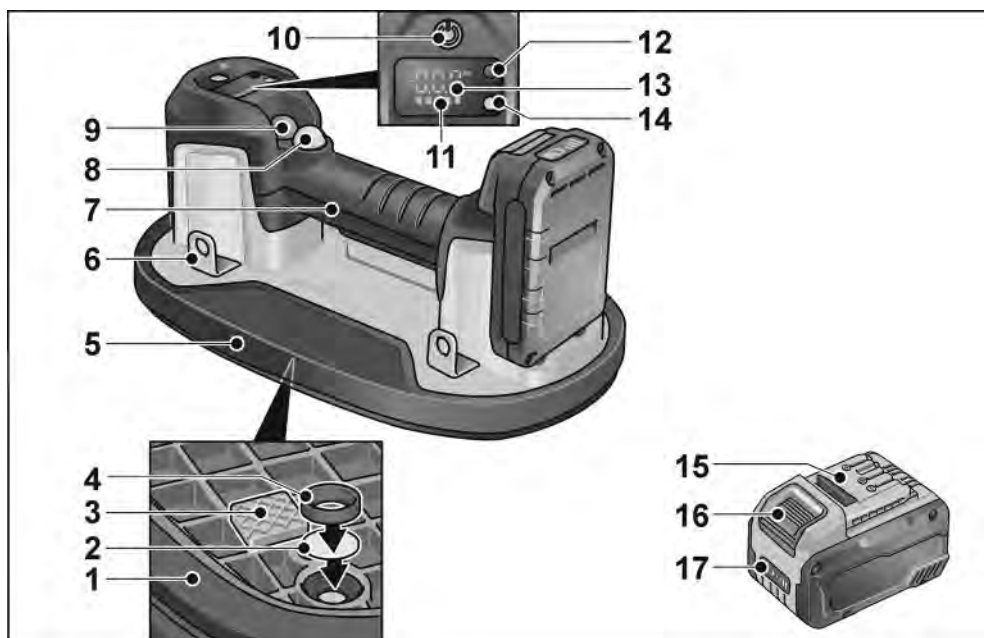

- | | | | |
|----|---------------------------------------|----|---|
| 1 | Skumtätning | 11 | Indikering av batterinivå (enhet) |
| 2 | Lufftermatta | 12 | Valknapp för måttenhet |
| 3 | Distansstycke | 13 | Visning med vald måttenhet |
| 4 | Låsring till luftfilter | 14 | Indikering av driftstatus |
| 5 | Bottenplatta | 15 | Litiumjonbatteri (2,5 Ah/5,0 Ah/8,0 Ah) |
| 6 | Fästöglor | 16 | Frigöringsknapp för batteri |
| 7 | Handtag | 17 | Indikering av batterinivå (batteri) |
| 8 | Knapp för start av pump (svart) | | |
| 9 | Knapp för minskning av vakuum (röd) | | |
| 10 | Knapp för påslagning och avstängning. | | |

Bruksanvisning



VARNING!

Ta ur batteriet före alla arbeten på verktyget.

Före idrifttagning

Packa upp verktyget och eventuella tillbehör och kontrollera att leveransen är fullständig och att inga transportskador har uppstått.



OBS!

Batterierna är inte fullständigt laddade vid leverans. Ladda batterierna helt före första användningen. Se bruksanvisningen till laddaren.

Sätta i/byta batteri



- Tryck in det laddade batteriet i verktyget tills det snäpper fast helt.



- För att ta ur batteriet trycker du på frigöringsknapparna (1.) och drar ut batteriet (2.).



VAR FÖRSIKTIG!

Skydda batterikontakterna när elverktyget inte används. Lösa metalldelar kan kortsluta kontakterna, vilket innebär risk för explosion och brand!

Batteriets laddningsnivå

- Genom att trycka på knappen kan man kontrollera laddningsnivån med hjälp av lysdioderna för batteriets laddningsnivå.

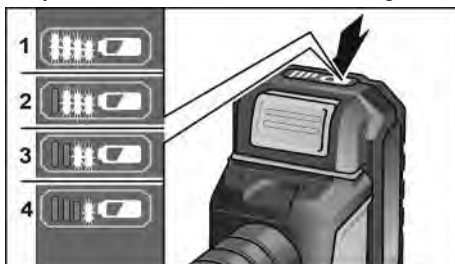

Indikeringen slocknar efter fem sekunder.

Om en av lysdioderna blinkar måste batteriet laddas. Om ingen lysdiod lyser när man trycker på knappen är batteriet defekt och måste bytas ut.

Påslagning och avstängning

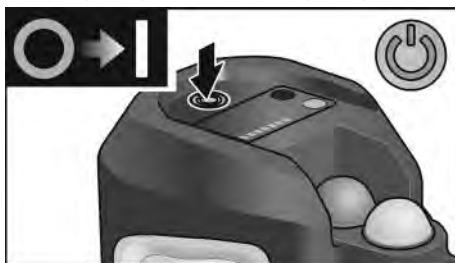

- Tryck på knappen (10) för att slå igång verktyget.



- Tryck på knappen (10) igen för att stänga av det.

Arbeta med vakuumliftern

- Slå igång verktyget.
- Indikeringen av driftstatusen på verktyget lyser rött och den digitala displayen visar kvarvarande batterinivå och aktuellt tryck.

i **OBS!**

Ladda verktygets batteri så fort den sista stapeln i indikeringen av batterinivån på enheten blinkar rött.

! **VAR FÖRSIKTIG!**

Om verktyget används när batterinivån är låg kan det leda till personskador och skador på det material som ska lyftas. Det rekommenderas att ladda batteriet helt innan verktyget ska användas.

Fastsugning av verktyget mot föremålet

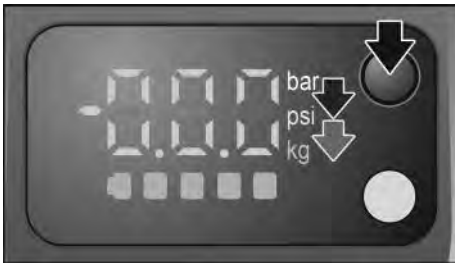

- Tryck på valknappen för måttenhet för att byta tryckenhet från bar till psi och viktenhet från kg till lbs, om så önskas.
- Placera verktyget stadigt på ytan på det föremål som ska lyftas.

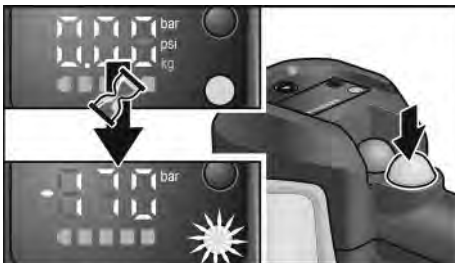

- Tryck på den svarta knappen för att starta pumpen. Indikeringen av driftstatusen blinkar rött. Pumpen startar och inom några sekunder upprättas vidhäftningen mot lasten. När undertrycket når det maximala värdet blir indikeringen av driftstatusen grön och motorn stannar automatiskt.



- Lyft och flytta föremålet.

i **OBS!**

Om du ska lyfta material med dammiga, smutsiga eller fuktiga ytor måste damm och smuts först torkas bort i den mån det går. Verktyget kopplar automatiskt till och från pumpen för att upprätthålla det tryck som krävs för att lyfta säkert.

i **OBS!**

För maximal säkerhet kan du ställa in displayen på viktenhet (kg/lbs) och jämföra de värden som visas med den last som ska lyftas, se tabellen "Maximal lyftkraft". Lyft inga laster som är tyngre än det visade värdet.

Avsluta lyftningen

När föremålet har lyfts och ställts/lagts ner på ett säkert sätt:

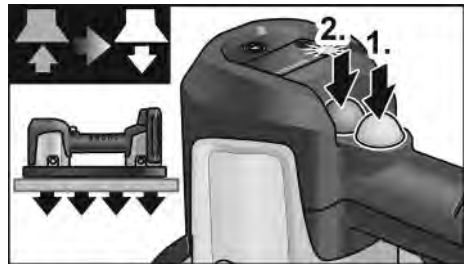

- Tryck på den svarta startknappen för att stoppa vakuumpumpen (1.).
- Tryck sedan på den röda vakuumpumpknappen så att vidhäftningen släpper och föremålet lossnar (2.).

Fästa bärremmen

En bärräm kan sättas fast så att verktyget kan användas för att transportera föremål på ett enklare och säkrare sätt.

Bärremmen finns tillgänglig som tillbehör.

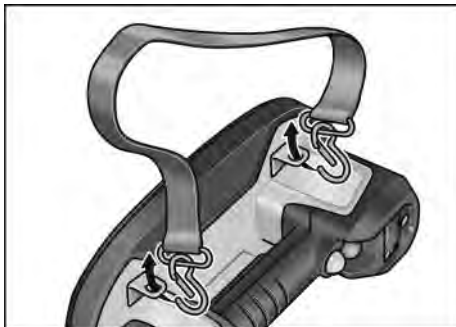

- Sätt fast bärremmen med hakarna i två valfria fästöglor.

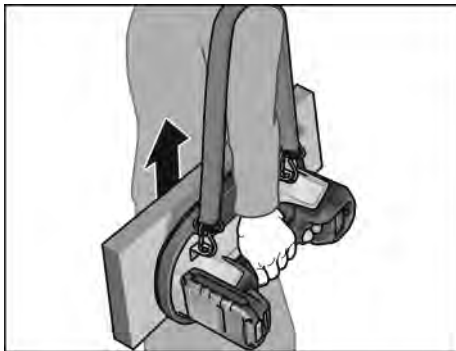

Arbetsanvisningar

Lyftkapacitet

i OBS!

Enheten har testats under optimala testförhållanden med en maximal lyftkraft på 260 kg (570 lbs). Detta värde är dock brottgränsen och får aldrig uppnås under faktisk användning.

Den officiella tillåtna bärförmågan är fastställd till 130 kg med ett förhållande på 2:1 på icke-porösa ytor.

Den tillåtna bärförmågan på 130 kg är hälften av den maximala lyftkraft som har testats under optimala förhållanden (260 kg) och bör följas vid alla lyftarbeten, trots att den maximala lyftkraften är högre.

Lyft aldrig mer än 130 kg.



– Bärförmåga: 130 kg på ej porösa ytor
Håll alltid ett öga på trycket/kraften som visas på LED-displayen när olika typer av material lyfts. Förlita dig inte enbart på tabellen med uppskattad maximal lyftkraft. Beroende på användningsområde kan olika faktorer göra att verktygets lyftförmåga försämras.

Maximal lyftkraft (uppskattad), testad på olika material:

	Lodrät hållkraft (kg)	Parallell hållkraft (kg)
Glas	170	120
Keramikplatta	170	120
Metall	110	
Plast	100	
Trä	100	65
Betong	80	
Torr gjutna markstensplattor	80	
Gipsskivor	75	65



OBS!

Om undertrycket sjunker under $-0,65$ bar (-65 kPa) startar enheten automatiskt pumpen igen (om pumpen är påslagen) för att uppnå det tryck som krävs för användningen.

En mer följksam tätning finns tillgänglig som tillbehör för mycket ojämna föremål!

Lyftteknik



OBS!

Tänk på vad du ska lyfta och hur du ska lyfta det. Ta hänsyn till föremålets vikt.

- Kontrollera om du kan lyfta föremålet själv.
- Se till att arbetsområdet är jämnt, torrt och fritt från hinder.
- Kontrollera sträckan! Se till att lyftvägen är fri. Ta bort eventuella snubbefällor och hinder.
- Undvik blöta eller hala underlag.
- Använd ergonomisk utrustning.

- Använd lyfthjälpmedel som gaffeltruck, säckkärria, redskapsvagn, pallyftare eller lyftvagn.
- Se till att du är kvalificerad att använda utrustningen innan du använder den.
- Ta hjälp vid behov. Otymlig och tung last bör lyftas av två personer. Se till att lyfta samtidigt och håll lasten rakt.

Diagonalt lyft

i **OBS!**

Använd denna lyfteknik för små föremål som du kan lyfta genom att ställa dig bredbent ovanför lasten och lyfta uppåt.

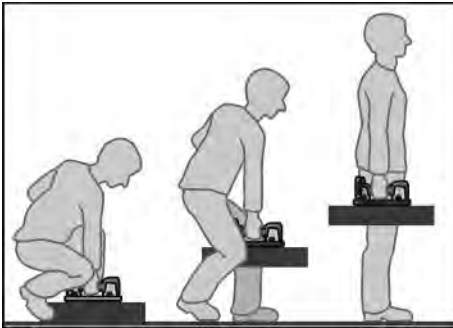

- Gå så nära föremålet som möjligt.
- Ställ dig med benen brett isär, med den ena foten framför och den andra bredvid föremålet som ska lyftas, för att få bra balans.
- Håll ryggen rak så att rumpan skjuts bakåt. Använd benen och höfterna för att böja dig ner mot föremålet.
- Flytta föremålet så nära dig som möjligt.
- Placera handen (på samma sida av kroppen som foten som är placerad framför föremålet) på den sida av föremålet som är längst bort från dig.
- Säkra lasten med din lediga hand medan du lyfter lasten och håller i verktyget med andra handen.
- Innan du lyfter ska du spänna bälmusklerna, titta rakt fram och hålla ryggen rak och sträckt.

i **OBS!**

Håll inte andan när du lyfter. Böj eller vrid dig inte i midjan. Ta alltid tag med hela handen. Se till att du har fri sikt när du bär. Lyft inte upp lasten ryckigt eller snabbt. Var försiktig så att du inte klämmer fingrarna eller tårna.

- Lyft lasten långsamt och följ med med huvudet och axlarna.
- Håll lasten nära kroppen.
- Råta ut benen med ryggen rak och andas ut när du lyfter.
- Flytta fötterna i stället för att vrida kroppen för att undvika att sträcka dig.

Inlärningsläge/omkalibreringsläge

Vid problem med den digitala displayen kan du följa nedanstående steg för att återställa den.

- Ställ verktyget på en icke-porös yta, t.ex. en polerad kakelplatta.
- Slå igång verktyget.
- Tryck på valknappen för måttenhet (12) i 10 sekunder.
- Släpp valknappen för måttenhet (12) så fort pumpen startar. Kalibreringen pågår i 10–15 sekunder.
- När pumpen stängs av är kalibreringen slutförd.
- Stäng av verktyget och slå igång det igen. Verktöget är nu kalibrerat och värdena på den digitala displayen bör vara korrekta.

i **OBS!**

Enheten visar felaktiga värden på den digitala displayen om den inte kalibreras på en icke-porös yta som kakel eller glas. I detta fall måste kalibreringen upprepas på ett icke-poröst material. Utför INTE kalibreringen på glas som är tunnare än 6 mm eftersom det kan skadas.

Underhåll och skötsel

⚠ **VARNING!**

Ta ur batteriet före alla arbeten på verktyget.

Rengöring

⚠ **VARNING!**

Använd inte vatten eller flytande rengöringsmedel.

- Rengör verktyget och skumtätningen regelbundet. Intervallen beror på vilket material som hanteras och användningstiden.
- Kontrollera skumtätningen regelbundet för att säkerställa att den inte är skadad.
- Rengör luftfiltret med tryckluft regelbundet.

**OBS!**

Filtret måste bytas ut om det är skadat eller mycket nött (detta är upp till kunden att bedöma).

Detta beror på hur verktyget används:

- Lyftning av rent material – längre hållbarhet för filtret
- Lyftning av smutsigt/dammigt material – kortare hållbarhet för filtret

**OBS!**

Att göra ändringar på verktyget, inbegripet tekniska ändringar, är inte tillåtet. Sådana ändringar kan leda till personskador och innebär att tillverkarens garantiansvar upphör att gälla.

Reparationer

Reparationer får endast utföras av en serviceverkstad som är auktoriserad av tillverkaren.

Byte av slitdelar**Byta ut skumtätningen****OBS!**

Skumtätningen måste bytas ut om den är nött eller skadad.

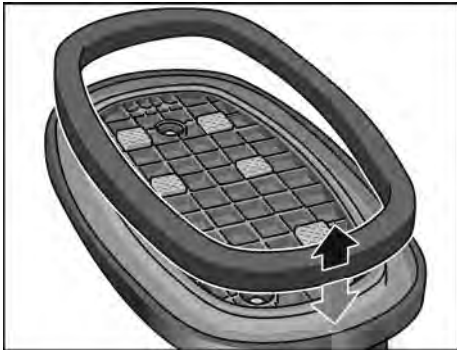

- Dra ut skumtätningen.
- Tryck försiktigt den nya skumtätningen på plats. Se till att den nya skumtätningen sitter rätt och att den sitter fast ordentligt.

Byta ut luftfiltret**OBS!**

Om sugeffekten blir sämre är det ett tecken på att luftfiltret måste rengöras och/eller bytas ut. Kontrollera att luftledningen är fri från hinder och främmande partiklar i samband med att filtret byts ut.



- Vänd verktyget uppochned.
- Ta bort låsringen till luftfiltret och luftfiltermattan med hjälp av spetsen på en skruvmejsel.

Sedan finns två alternativ:

- rengör luftfiltret med tryckluft
- sätt i en ny luftfiltermatta.
- Sätt tillbaka låsringen till luftfiltret för att fixera filtret.

Reservdelar och tillbehör

Sprängskisser och reservdelslistor hittar du på vår webbplats: www.flex-tools.com

Skrotningsanvisningar**VARNING!**

Gör förbrukade elverktyg obrukbara innan de avfallshanteras:

- Ta bort nätkabeln på nätdrivna elverktyg
- och ta bort batteriet på batteridrivna elverktyg.



Endast för länder inom EU
Kasta inte elverktyg
i hushållssoporna!

Enligt det europeiska direktivet 2012/19/EU om avfall av gamla elektriska och elektroniska apparater och direktivets tillämpning i nationell rätt ska förbrukade elverktyg samlas separat och lämnas in till miljöriktig återvinning.



Återvinning i stället för avfallshantering.

Maskin, tillbehör och förpackning kan återvinnas. För att underlätta sorteringen vid återvinning är plastdelarna markerade.



VARNING!

Kasta aldrig batterier i hushållssoporna, i eld eller i vatten. Öppna inte uttjänta batterier.

Endast för länder inom EU:

Enligt direktivet 2006/66/EG måste defekta eller förbrukade uppladdningsbara batterier/ engångsbatterier lämnas till återvinning.



OBS

Fråga fackhandlaren rörande avfallshanteringsmöjligheterna!

Uteslutning av ansvar

Tillverkaren och hans representant ikläder sig inget ansvar för skador eller förlorad vinst genom driftsavbrott som uppstår genom produkten eller genom att produkten ej kan användas.

Tillverkaren och hans representant ikläder sig inget ansvar för skador som uppstår genom felaktig användning eller i förbindelse med andra tillverkares produkter.

€ -Försäkran om överensstämmelse

Vi förklarar under vårt ensamma ansvar, att den under "Tekniska data" beskrivna produkten motsvarar följande standarder eller normativa dokument.

EN 60335 enligt bestämmelser i direktiven 2014/30/EU, 2006/42/EG, 2011/65/EU.

Ansvarig för tekniska underlag:

FLEX-Elektrowerkzeuge GmbH, R & D
Bahnhofstrasse 15, D-71711 Steinheim/Murr

Peter Lameli
Technical Head

Klaus Peter Weinper
Head of Quality
Department (QD)

2023-08-21

FLEX-Elektrowerkzeuge GmbH
Bahnhofstrasse 15, D-71711 Steinheim/Murr

Sadržaj

Korišteni simboli	140
Simboli na alatu	140
Za vašu sigurnost	140
Šum i vibracija	144
Tehnički podaci	145
Prikazani dijelovi alata	146
Upute za upotrebu	147
Održavanje i čišćenje	150
Napuci za zbrinjavanje na otpad	151
€-suglasnost	152
Isključenje iz jamstva	152

Korišteni simboli



POZORI!

Označava izravno prijeteću opasnost.
U slučaju nepridržavanja naputka prijete smrt ili najteže ozljede.



OPREZI!

Označava moguće opasnu situaciju.
U slučaju nepridržavanja naputka prijete ozljede ili materijalne štete.



NAPUTAK

Označava savjete za primjenu te važne informacije.

Simboli na alatu



Prije stavljanja u rad pročitati upute za uporabu!



Nosite zaštitne rukavice!



Nosite zaštitnu obuću!



Naputak o zbrinjavanju starog alata (pogledajte stranicu 151)!

Za vašu sigurnost



POZORI!

Prije upotrebe i početka rada s električnim alatom pročitajte:

- ove upute za uporabu,
- "Opće sigurnosne napomene" za rukovanje električnim alatima u priloženoj knjižici (br. dokumenta: 315.915),
- pravila te propise o zaštiti od nezgoda koji vrijede za mjesto uporabe.

Ovaj električni alat je proizveden sukladno stanju tehnike i priznatim sigurnosno-tehničkim pravilima. Njezina uporaba ipak može predstavljati rizik za tijelo i život korisnika ili treće osobe odn. može doći do oštećenja stroja ili materijalnih dobara.

Električni alat namijenjen je za uporabu

- sukladno odredbama,
- u sigurnosno-tehnički besprijekornom stanju.

Smetnje koje ugrožavaju sigurnost treba hitno ukloniti.

Namjenska uporaba

Akumulatorski vakuumski podizač VLP 18 je namijenjen

- za profesionalnu uporabu u industriji i obrtu,
- za podizanje, premještanje i postavljanje predmeta kao što su pločice, kamene ploče, suhozidi, staklo i namještaj maksimalne težine od 130 kg,
- za korištenje sa suhim, grubim i blago poroznim materijalima.

Akumulatorski vakuumski podizač VLP 18 nije namijenjen

- kao nepričvršćeno sredstvo za prihvatanje tereta za dizalice, mehanizme za podizanje ili ručne manipulatore,
- za penjanje ili učvršćivanje ljudskog tijela na bilo koji način,
- za penjanje ili nošenje težine osobe,
- za podizanje, pomicanje ili postavljanje predmeta izrađenih od visoko poroznog, mekog/savitljivog ili lomljivog materijala, npr. Jednostavne kartonske kutije, stiropor, suho lijevani opločnici, zbijeni pijesak ili beton loše kvalitete.



POZORI!

Upotreba uređajaza penjanje ili u bilo koju drugu svrhu za koju nije namijenjen može dovesti do ozljeda ili smrti.

Sigurnosne napomene



POZOR!

Pročitajte sve sigurnosne napomene i upute. Ako se ne bi poštivale sigurnosne napomene i upute, to bi moglo uzrokovati električni udar, požar i/ili teške ozljede. Sačuvajte sve sigurnosne napomene i upute za buduću primjenu.

- Ovaj proizvod ne smiju upotrebljavati osobe (uključujući djecu) sa smanjenim fizičkim, osjetilnim ili mentalnim sposobnostima ili osobe bez odgovarajućeg iskustva i/ili znanja.
- Uređaj smiju upotrebljavati samo osobe koje su s njim upoznate i obučene za sigurno rukovanje i osobe koje razumiju opasnosti koje iz toga proizlaze. Djeca ne smiju upotrebljavati uređaj.
- Djeca moraju biti pod nadzorom kako bi se osiguralo da primjereno upotrebljavaju uređaj. Nemojte dopustiti da djeca čiste uređaj ili izvode radove održavanja ako nisu pod nadzorom.
- Osigurajte čistoću radnog prostora i dobro osvjetljenje. Pretrpani stolovi i mračni prostori potiču nesreće.
- Ne koristite električni alat u eksplozivnoj atmosferi, kao što je npr. u blizini zapaljivih tekućina, plinova ili prašine. Električni alati stvaraju iskre koje mogu zapaliti prašinu ili pare.
- Držite djecu i promatrače podalje dok koristite električni alat. Smetnje mogu uzrokovati gubitak kontrole.
- Utičać električnog alata mora stati u utičnicu. Nikada nemojte mijenjati utikač. Ne koristite adapterske utikače s uzemljenim električnim alatima. Samo nepromijenjeni utikači i odgovarajuće utičnice će smanjiti rizik od strujnog udara.
- Izbjegavajte svaki fizički kontakt s uzemljenim površinama kao što su cijevi, radijatori, štednjaci i hladnjaci. Rizik od strujnog udara povećava se ako je vaše tijelo uzemljeno.
- Ne izlažite električni alat kiši ili vlazi. Ulazak vode u električne alate povećava rizik od strujnog udara.
- Ne zlorabite kabel. Nikada nemojte koristiti kabel za nošenje, povlačenje ili isključivanje električnog alata. Držite kabel podalje od topline, ulja, oštih rubova i pokretnih dijelova. Oštećeni ili zapetljani kabeli povećavaju rizik od strujnog udara.
- Kada koristite električni alat na otvorenom, koristite produžni kabel prikladan za vanjsku upotrebu. Kabel prikladan za vanjsku upotrebu smanjuje rizik od strujnog udara.
- Ako je uporaba električnog alata na vlažnom mjestu neizbježna, upotrijebite zaštićenu strujnu sklopku (Uređaj za preostalu struju (RCD)). RCD smanjuje rizik od strujnog udara.
- Budite oprezni, pazite što radite i koristite zdrav razum kada radite s električnim alatom. Ne koristite električni alat kada ste umorni ili pod utjecajem droga, alkohola ili lijekova. Trenutak nepažnje tijekom rada s električnim alatom može rezultirati ozbiljnom ozljedom.
- Koristite osobnu zaštitnu opremu. Uvijek nosite zaštitne naočale. Zaštitna oprema kao što je maska za prašinu, zaštitne cipele protiv klizanja, kaciga ili zaštita za sluh koja se koristi u skladu s uvjetima smanjit će rizik od ozljeda.
- Izbjegavajte slučajno pokretanje. Provjerite je li prekidač isključen prije spajanja, rukovanja ili prijenosa alata na izvor napajanja i/ili akumulator. Nošenje električnog alata s prstom na prekidaču ili uključivanje električnog alata s uključenim prekidačem povećava rizik od nezgoda.
- Uklonite sve ključeve za podešavanje i natezače prije nego što uključite električni alat. Natezač ili ključ ostavljen na rotirajućem dijelu električnog alata može uzrokovati ozljede.
- Ne istežite previše. Uvijek se pobrinite da imate siguran oslonac i ravnotežu. To omogućuje bolju kontrolu električnog alata u neočekivanim situacijama.
- Odjenite se prikladno. Ne nosite široku odjeću ili nakit. Držite kosu i odjeću dalje od pokretnih dijelova. Široka odjeća, nakit ili duga kosa mogu zapeti za pokretne dijelove.

- **Ako postoje uređaji za spajanje uređaja za usisavanje i sakupljanje prašine, provjerite jesu li spojeni i ispravno se koriste.** Uklanjanje prašine može smanjiti rizik od opasnosti povezanih s prašinom.
- **Pobrinite se da poznavanje stečeno čestom uporabom alata ne dovede do nepažnje ili zanemarivanja načela sigurnosti alata.** Neoprezno djelovanje može uzrokovati ozbiljne ozljede u djeliću sekunde.
- **Ne primjenjujte silu prilikom uporabe električnog alata. Koristite pravi električni alat za svoju primjenu.** Pravi električni alat obaviti će posao bolje i sigurnije pri brzini za koju je dizajniran.
- **Nemojte koristiti električni alat ako je prekidač teško uključiti i isključiti.** Svaki električni alat kojim se ne može upravljati prekidačem je opasan i mora se popraviti.
- **Prije bilo kakvog podešavanja, mijenjanja pribora ili spremanja električnog alata, izvucite utikač iz utičnice i/ili izvadite akumulator, ako se može ukloniti, iz električnog alata.** Takve preventivne sigurnosne mjere smanjuju rizik od slučajnog pokretanja električnog alata.
- **Električne alate koji trenutno nisu u uporabi držite izvan dohvata djece i spriječite da ih koriste osobe koje nisu upoznate s električnim alatima ili ovim uputama.** Električni alati opasni su u rukama neobučenih korisnika.
- **Održavajte električni alat. Provjerite neporavnate pokretne dijelove, pregibe, slomljene dijelove ili druge uvjete koji mogu utjecati na rad električnog alata. Ako je električni alat oštećen, dajte ga popraviti prije uporabe.** Mnoge nesreće uzrokuju loše održavani električni alati.
- **Rezne alate održavajte oštrim i čistim.** Pravilno održavani rezni alati s oštrim oštricama manje će se zaglaviti i lakše ih je kontrolirati.
- **Koristite električni alat, pribor, alate itd., u skladu s ovim uputama i uzimajući u obzir radne uvjete i posao koji treba obaviti.** Upotreba električnog alata za rad za koji nije namijenjen može dovesti do opasne situacije.

- **Ručke i površine za držanje moraju biti suhe, čiste i bez ulja i masti.** Skliske ručke i površine za držanje onemogućuju sigurno rukovanje i kontrolu alata u neočekivanim situacijama.

Sigurnosne upute za uređaj za vakuumsko podizanje

- **Nikada ne pokušavajte silom skinuti teret.** Teret može uzrokovati ozljede ruku i stopala od prignječenja ili ošteti predmet i sam alat.
- **Ne pokušavajte podizati predmete teže od 170 kg.** Postoji opasnost od pada tereta.
- **To može dovesti do prignječenja ruku i stopala ili oštećenja predmeta i samog alata.** Pazite da ne tresete alat prilikom podizanja, pomicanja ili spuštanja predmeta. Prilikom podizanja, pomicanja i spuštanja predmeta pazite da se teret ne ljulja ili tresne. Nemojte koristiti alat ako je brtva istrošena. Podižite i nosite teret ravnomiernom brzinom, izbjegavajući nagle oštre i snažne pokrete.
- **Nemojte koristiti alat kada je akumulator skoro prazan.** Postoji opasnost od ozljeda i oštećenja materijala koji se podiže.
- **Ako postoji primjetan gubitak snage brtvljenja iako je akumulator potpuno napunjen, provjerite je li brtva od pjene istrošena ili oštećena.** Ne pokušavajte podići teret alatom dok se brtva ne zamijeni.
- **Budite oprezni kada podižete velike, tanke i savitljive ploče kao što su suhozid, karton, plastika, šperploča, metalni lim itd.** Tanke ploče imaju tendenciju savijanja i mogu se neočekivano saviti preko svoje granice i odvojiti od alata.
- **Nemojte postavljati alat na vidljivo mokre površine.** Unutarnje komponente nisu vodonepropusne. Ako voda uđe u zračne vodove, može doći do trajnog oštećenja alata. Alat nije vodonepropusan. Stoga budite izuzetno oprezni kada ga koristite u kišnim ili vlažnim uvjetima.
- **Nikada ne ispuštajte alat s visine veće od 1,5 metara (visina prsa).** Ako ga slučajno ispuštite na pod, provjerite ima li oštećenja na brtvenim rubovima.
- **Ne stavljajte teške predmete na alat.**

- **Ne izlažite digitalni zaslon izravnoj sunčevoj svjetlosti dulje vrijeme i držite ga podalje od jakih izvora topline.** Ekstremna toplina može oštetiti zaslon i ograničiti njegovu čitljivost. Oštećeni zaslon ne mora nužno utjecati na funkcionalnost alata.
- **Ne prekrivajte alat kako biste izbjegli pregrijavanje.**
- **Provjerite je li prekidač isključen prije transporta i skladištenja alata.** Uvjerite se da ne možete slučajno uključiti alat.
- **Koristite samo originalne punjive akumulatore s naponom navedenim na tipskoj pločici vašeg električnog alata.** Kod korištenja drugih akumulatora, npr. imitacija, popravljenih akumulatora ili onih drugih proizvođača, postoji opasnost od ozljeda i materijalne štete uslijed eksplozije akumulatora.



POZORI!

Ako se ne poštuju mjere opreza, teret može pasti bez upozorenja! Električni alat stvara snažan vakuum.

Takav se kvar može dogoditi vrlo iznenada i bez ikakvih taktilnih znakova ili upozorenja ako je brtva oštećena ili je prekoračena granica težine ili se dogodi neki drugi čimbenik koji uzrokuje spontano oslobađanje vakuumu.

Nije primjetno kada se teret skine i ne može se zaustaviti ili uhvatiti. To predstavlja veliki rizik, osobito kod velikih opterećenja. Stoga treba maksimalno voditi računa o svim mogućim sigurnosnim mjerama.



NAPUTAK

Zbog visokog pritiska koji stvara električni alat, toplo preporučujemo da električni alat ne postavljate na staklo debljine manje od 6 mm. Staklo tanje od 6 mm može se oštetiti.

Upotreba i sigurnost pjenastih brtvi

Pjenasta brtva sastoji se od dva dijela: crne pjene i crvene silikonske brtve. Crna pjena obično se koristi za stvaranje početnog vakuumu. Kada se pjena stisne, crvene brtve pružaju najtrajnije i najjače prijanjanje. Sve dok je početni zahvat formiran za stvaranje usisa, formirat će se i „snažno“ brtvljenje. Pjenasta brtva koristi patentiranu tehnologiju i jedna je od glavnih komponenti alata. Njime se mora pažljivo rukovati jer njegovo stanje izravno utječe na ukupnu učinkovitost i sigurnost alata.

- **Brtva može izdržati približno 900 ciklusa kompresije bez oštećenja, ovisno o sili i trajanju kompresije.**
- **Nikada ne trljajte brtvu grubim površinama.** Brtveni materijal vrlo je osjetljiv na paralelno trošenje (pomicanje paralelno s hrpavom površinom tijekom klizanja). Na vrlo grubim površinama podignite alat ravno prema gore. Trljanje brtve o glatku površinu kao što je granit koji je jako obložen abrazivom (grubi pijesak) oštetit će brtvu i uzrokovati neočekivano otpuštanje tereta.
- **Površine s vrlo oštrim rubovima ne smiju se podizati paralelnim hvatom.** Rubovi oštiri od 45 stupnjeva mogu oštetiti brtvu i uzrokovati nagli pad vakuumu i naglo oslobađanje tereta. Motor uvijek treba biti uključen.
- **Brtvu uvijek čuvajte s čvrstim poklopcem.** Brtva se lako može oštetiti oštrim kutovima i rubovima tijekom skladištenja. Brtva se ne smije skladištiti zajedno s oštrim alatima ili u dodiru s tvrdim predmetima (npr. u kutiji s alatom).
- **Nemojte uranjati brtvu u vodu. Pjenasta brtva je vrlo upijajuća.** Sve dok brtva nije potpuno uronjena u vodu i natopljena, kratko uranjanje u vodu neće utjecati na njezinu izvedbu. Ako je potpuno natopljena vodom, može se stisnuti u ruci poput spužve da se osuši bez oštećenja. Preporučuje se upotreba samo suhe brtve kako bi se spriječilo prodiranje vode u zračne vodove i usisavanje unutar kućišta.



OPREZI!

Brtva se ne smije uranjati u ulje niti koristiti u blizini proizvoda na bazi ulja. Ulje i naftni proizvodi (motorno ulje + mazivo) trajno će oštetiti brtvu i ne mogu se ukloniti. Ako je brtva upila ulje, mora se sigurno zbrinuti, podnožje očistiti a brtva zamijeniti.



OPREZI!

Brtva se ne smije uranjati ili koristiti u blizini kemijskih otapala. Kerozin, aceton, terpentin, benzen, kiseline itd., čak i njihove pare u zatvorenim prostorima i tanki površinski premazi mogu oštetiti brtvu, oštetiti njenu strukturu i uzrokovati kvar.

Sigurnosna napomena za rukovanje akumulatorom

- **Ne otvarajte aku-bateriju.** Postoji opasnost od kratkog spoja.
- **Zaštite aku-bateriju od izvora topline, npr. i od trajnog Sunčevog zračenja, vatre, vode i vlage.** Inače postoji opasnost od eksplozije.
- **Kod oštećenja i nestručne uporabe aku-baterije mogu se pojaviti pare.** Dovedite svježi zrak i u slučaju poteškoća zatražite pomoć liječnika. Pare mogu nadražiti dišne putove.
- **Kod pogrešne primjene iz aku-baterije može isteći tekućina. Izbjegavajte kontakt s ovom tekućinom. Kod slučajnog kontakta ugroženo mjesto treba isprati vodom.** Ako bi ova tekućina dospjela u oči, zatražite pomoć liječnika. Istekla tekućina iz aku-baterije može dovesti do nadražaja kože ili opekline.
- **Koristite FLEX baterije samo u kombinaciji sa FLEX strojevima i FLEX priborom.** To je jedini način zaštite baterije od opasnog preopterećenja.
- **Aku-bateriju punite samo u punjačima koje preporučuje proizvođač.** Za punjač koji je predviđen za jednu određenu vrstu aku-baterije, postoji opasnost od požara ako bi se koristio s drugom aku-baterijom.
- **Oštrim predmetima kao što su npr. čavli, odvijači ili djelovanjem vanjske sile aku-baterija se može oštetiti.** Može doći do unutrašnjeg kratkog spoja i aku-baterija može izgorjeti, razviti dim, eksplodirati ili se pregrijati.

Ostale sigurnosne napomene

- Za oznaku aparata koriste se isključivo naljepnice. U kućište se ne buše rupe.
- Nazivni napon i napon naveden na označnoj pločici moraju se podudarati.

Šum i vibracija



NAPUTAK

Vrijednosti razine šuma prema ocjeni A i ukupnu vrijednost tlak možete pronaći u tablici „Tehnički podaci“.
Vrijednosti šuma i titranja su ustanovljeni sukladno EN 60335.



POZOR!

Navedene mjerne vrijednosti vrijede za nove aparate. U svakodnevnoj uporabi se vrijednosti šuma i titranja mijenjaju.



NAPUTAK

Razina titranja navedena u ovim uputama je mjerena sukladno mjernome postupku standardiziranom u EN 60335 te se može rabiti za međusobnu usporedbu električnih alata. Prikladna je također i za privremenu procjenu titrajnog opterećenja. Navedena razina titranja predstavlja glavne primjene električnoga alata. Ali ako se električni alat koristi za druge primjene, s neodgovarajućim ugradnim alatom ili s nedostatnim održavanjem, razina titranja može odstupati. Ovo može značajno povećati titrajno opterećenje tijekom cijeloga radnoga perioda. Za točnu procjenu titrajnoga opterećenja valja uzeti u obzir također i intervale, u kojima je aparat bio isključen ili doduše radi, ali se uistinu ne koristi. Ovo može značajno smanjiti titrajno opterećenje tijekom cijeloga radnoga perioda. Ustanovite dodatne sigurnosne mjere za zaštitu korisnika od djelovanja titranja, kao na primjer: održavanje električnog alata te ugradnih alata, održavanje toplote ruku, organizacija radnih procesa.



OPREZI!

Kod zvučnog tlaka preko 85 dB(A) nositi zaštitu za uši.

Tehnički podaci

Alat		VLP 18
Tip		Akumulatorski vakumski podizač
Nazivni napon	V	18
Akumulator		AP 18.0/2,5 AP 18.0/5,0 AP 18.0/8,0
Dimenzije uređaja (DxŠxV)	mm	305x190x147
dopuštena nosivost (F_{max})	kg	130
maks. negativni tlak	bar	0,85
Težina prema „EPTA-Procedure 1/2003“ (bez akumulatora)	kg	1,38
Težina akumulatora – 2,5 Ah – 5,0 Ah – 8,0 Ah	kg	0,42 0,72 1,10
Razina buke prema ocjenu A sukladno normi EN 60335 (pogledajte „Buka i vibracije“):		
Razina zvučnog tlaka L_{pA}	dB(A)	59
Razina zvučne snage L_{WA}	dB(A)	70
Nesigurnost K	db	3,0
Ukupna vrijednost vibracija sukladno EN 60335 (pogledajte „Buka i vibracije“):		
Vrijednost emisije a_h	m/s^2	<2,5
Nesigurnost K	m/s^2	1,5

Prikazani dijelovi alata

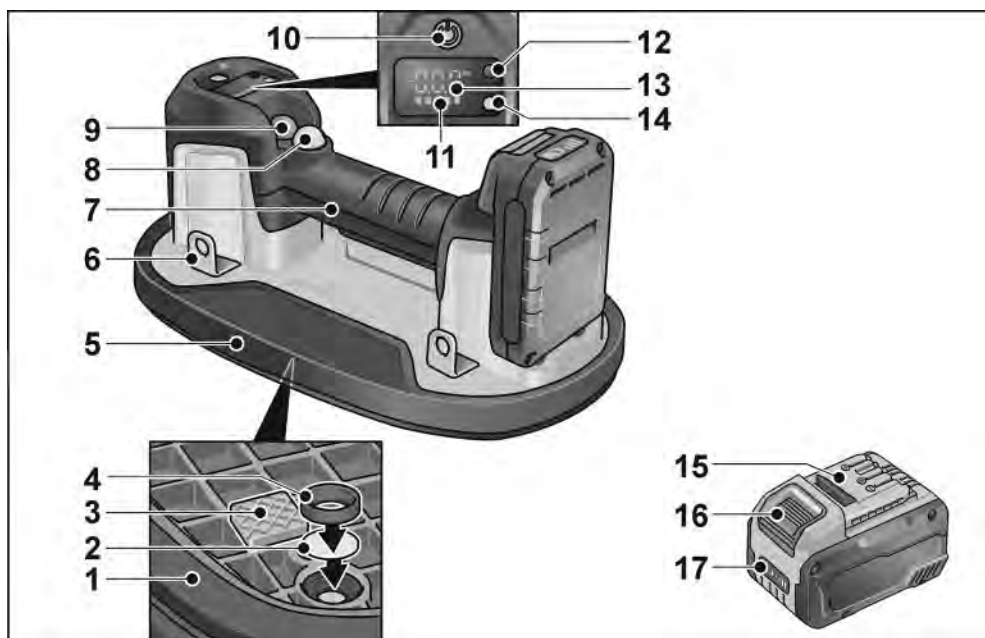

- | | | | |
|----|--|----|--|
| 1 | Pjenasta brtva | 11 | Indikator statusa akumulatora (Uređaj) |
| 2 | Podloga za filter zraka | 12 | Birač mjernih jedinica |
| 3 | Odstojnici | 13 | Prikaz s odabranom mjernom jedinicom |
| 4 | Prsten za zaključavanje filtra zraka | 14 | Prikaz radnog statusa |
| 5 | Osnovna ploča | 15 | Litij-ionski akumulator (2,5 Ah/5,0 Ah/8,0 Ah) |
| 6 | Jezičci za montažu | 16 | Tipka za deblokadu akumulatora |
| 7 | Ručka | 17 | Indikator razine akumulatora (Akumulator) |
| 8 | Gumb za pokretanje pumpe (crna) | | |
| 9 | Gumb za otpuštanje vakuuma (crvena) | | |
| 10 | Gumb
Za uključivanje i isključivanje. | | |

Upute za upotrebu



POZORI

Izvadite akumulator prije bilo kakvih radova na uređaju.

Prije stavljanja u rad

Raspakirajte uređaj i dodatke i provjerite je li isporuka kompletna i je li došlo do oštećenja tijekom transporta.



NAPUTAK

Prilikom isporuke akumulatori nisu potpuno napunjeni. Prije prvog puštanja u rad napunite akumulatore do kraja. U tu svrhu pogledajte uputu za uporabu punjača.

Umetanje/zamjena akumulatora



- Napunjeni akumulator pritisnite u alat da se uglavi do kraja.



- Za vađenje pritisnite tipke za deblokadu (1.) i izvucite akumulator (2.).



OPREZI

U slučaju nekorištenja zaštitite kontakte akumulatora. Nepričvršćeni metalni dijelovi mogu kratko spojiti kontakte, postoji opasnost od eksplozije i požara!

Stanje napunjenosti akumulatora

- Pritiskom na tipku možete provjeriti stanje napunjenosti na LED indikatoru stanja napunjenosti akumulatora.

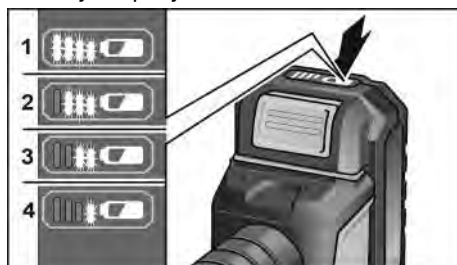

Nakon 5 sekundi indikator se gasi.

Ako LED indikator treperi, akumulator se mora napuniti. Ako nakon pritiska na tipku ne svijetli nijedan LED indikator, akumulator je neispravan i morate ga zamijeniti.

Uključivanje i isključivanje



- Pritisnite gumb (10) za uključivanje.



- Za isključivanje ponovo pritisnite gumb (10).

Rad s vakuumskim podizačem

- Uključite alat.
- Indikator statusa rada na uređaju svijetli crveno, a digitalni zaslon prikazuje dostupnu razinu baterije i trenutni tlak.

i **NAPUTAK**

Cim posljednja crtica na zaslonu napunjenosti akumulatora na uređaju zatreperi crveno, napunite akumulator uređaja.

! **OPREZI!**

Upotreba uređaja kada je razina akumulatora niska može dovesti do ozljeda i oštećenja materijala koji se podiže. Preporučujemo punjenje akumulatora do kraja prije uporabe uređaja.

Usisavanje uređaja na predmet



- Po izboru, pritisnite gumb za odabir mjerne jedinice za promjenu jedinice tlaka iz bara u psi i jedinice težine iz kg u lbs.
- Postavite uređaj čvrsto na površinu predmeta koji želite podići.

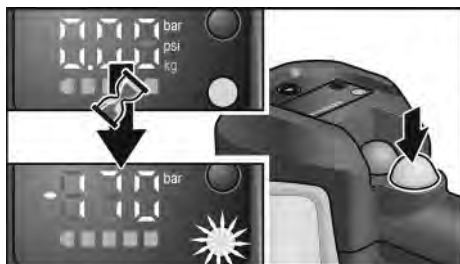

- Pritisnite crni gumb za pokretanje pumpe. Indikator statusa rada treperi crveno. Pumpa se pokreće i unutar nekoliko sekundi teret se pričvršćuje. Kada negativni tlak dosegne maksimalnu vrijednost, indikator radnog statusa svijetli zeleno i motor se automatski zaustavlja.



- Podignite i pomaknite predmet.

i **NAPUTAK**

Ako podižete materijale s prašnjavim, prljavim ili vlažnim površinama, prethodno uklonite što više prašine i prljavštine. Uređaj će automatski uključiti i isključiti pumpu, kako bi održao tlak potreban za sigurno podizanje.

i **NAPUTAK**

Za maksimalnu sigurnost, prebacite prikaz na jedinice težine (kg/lbs) i usporedite prikazane vrijednosti s teretom koji želite podići, pogledajte tablicu „Maksimalni kapacitet dizanja“. Nemojte podizati terete teže od prikazane vrijednosti.

Prekid podizanja

Nakon podizanja i sigurnog odlaganja predmeta:



- Pritisnite crni gumb za pokretanje pumpe kako biste zaustavili vakuumsku pumpu (1.).
- Zatim pritisnite crveni gumb za otpuštanje vakuuma kako biste prekinuli pričvršćivanje i oslobodili predmet (2.).

Pričvršćivanje remena za nošenje

Za lakše i sigurnije nošenje predmeta uz uređaj možete pričvrstiti traku za nošenje. Traka za nošenje dostupna je kao dodatna oprema.

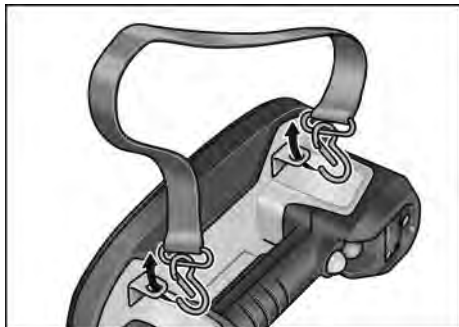

- Pričvrstite naramenicu s kukicama na bilo koje dvije trake za pričvršćivanje.

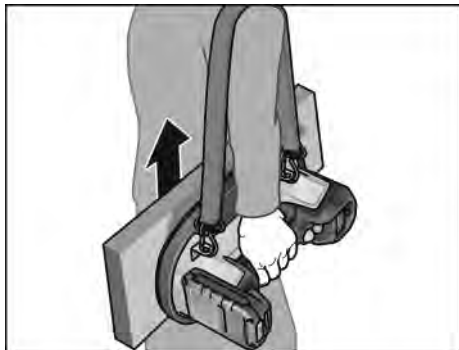

Upute za rad

Kapacitet dizanja

i NAPUTAK

Uređaj je testiran u idealnim uvjetima ispitivanja s maksimalnim kapacitetom dizanja od 260 kg (570 lbs). Međutim, ova vrijednost je prijelomna točka i nikada se ne bi trebala doseći u stvarnim primjenama.

Službena bežična lokalna petlja postavljena je na 130 kg u omjeru 2:1 na neporoznim površinama.

Sigurno radno opterećenje od 130 kg polovica je najvećeg kapaciteta dizanja testiranog u idealnim uvjetima (260 kg) i mora se uzeti u obzir pri radu bez obzira na maksimalni kapacitet podizanja.

Ni pod kojim uvjetima ne smije se koristiti više od 130 kg za podizanje.



- Puni kapacitet: 130 kg na neporoznim površinama

Prilikom podizanja različitih materijala uvijek obratite UPOZORENJE na pritisak/silu prikazanu na LED zaslonu. Nemojte se oslanjati isključivo na tablicu procijenjenog maksimalnog kapaciteta podizanja. Ovisno o specifičnoj primjeni, različiti čimbenici mogu smanjiti kapacitet podizanja uređaja.

Maksimalne sile dizanja (procijenjene) ispitane na različitim materijalima:

	Okomita snaga držanja (kg)	Paralelna snaga držanja (kg)
Staklo	170	120
Keramička pločica	170	120
Metal	110	
Plastika	100	
Drvo	100	65
Podbeton	80	
Suho lijevano kamenje za popločavanje	80	
Gipsane ploče	75	65

i NAPUTAK

Kada vakuum padne ispod $-0,65$ bara (-65 kPa), uređaj će automatski ponovno pokrenuti pumpu (ako je pumpa uključena) čime se postiže tlak potreban za korištenje. Savitljivija brtva dostupna je kao dodatak za vrlo neravne predmete!

Tehnike podizanja

i NAPUTAK

Razmislite o tome što želite podići i kako ćete to podići. Obratite pozornost na težinu predmeta.

- Provjerite može li se predmet sam podići.

- Provjerite je li radno područje ravno, suho i bez prepreka.
- Provjerite način! Uvjerite se da je put za podizanje slobodan. Uklonite opasnosti od spoticanja i prepreke.
- Provjerite mokre ili skliske površine.
- Koristite ergonomsku opremu.
- Koristite pomoćna sredstva za podizanje kao što su viličari, ručni viličari, kolica za opremu, paletni viličari ili dizalice.
- Provjerite jeste li pravilno obučeni prije korištenja opreme.
- Zatražite pomoć ako je potrebna. Koristite dvije osobe za podizanje glomaznih ili teških tereta. Pazite na istovremeno podizanje i držite teret ravno.

Dijagonalno podizanje

i **NAPUTAK**

Koristite ovu osnovnu tehniku za podizanje malih predmeta tako što ćete stajati iznad tereta i podizati ih s razmaknutim nogama.

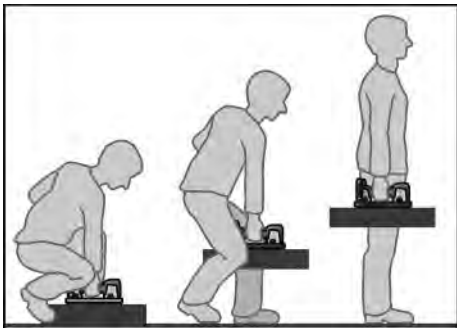

- Približite se predmetu što je više moguće.
- Stanite s raširenim stopalima, jedno stopalo ispred predmeta, a jedno sa strane za dobru ravnotežu.
- Leđa držite ravno, a stražnjicu gurnite prema van. Nogama i kukovima se nagnite prema predmetu.
- Pomaknite predmet što bliže sebi.
- Stavite svoju ruku (na istu stranu na kojoj je noga postavljena ispred predmeta) na stranu predmeta koja je najudaljenija od vas.
- Osigurajte teret slobodnom rukom dok podižete teret i držite alat jednom rukom.
- Prije podizanja, napnite mišiće, gledajte ravno ispred sebe i neka vam leđa budu ukočena i ravna.



NAPUTAK

Ne biste trebali zadržavati dah tijekom podizanja. Nemojte se savijati ili uvijati u struku. Uvijek hvatajte cijelom rukom. Ne ograničavajte svoj vid dok ga nosite. Nemojte podizati teret naglo ili brzo. Pazite da ne priklješite prste na rukama ili nogama.

- Polako podižite teret prateći glavu i ramena.
- Teret držite uz tijelo.
- Ispravite noge s ravnim leđima i izdahnite dok se podižete.
- Okrenite stopala kako biste spriječili uvijanje.

Način učenja/Način ponovne kalibracije

Ako imate problema s digitalnim zaslonom, molimo slijedite korake u nastavku za ponovno postavljanje digitalnog zaslona.

- Postavite uređaj na neporoznu površinu, npr. polirana pločica.
- Uključite alat.
- Pritisnite gumb mjerne jedinice (12) 10 sekundi.
- Kad se pumpa pokrene, otpustite gumb za odabir jedinice (12). Proces kalibracije traje 10–15 sekundi.
- Kad se pumpa isključi, proces kalibracije je završen.
- Isključite i ponovno uključite uređaj.

Uređaj je sada kalibriran i vrijednosti na digitalnom zaslonu trebale bi biti točne.



NAPUTAK

Uređaj će pokazati netočne vrijednosti na digitalnom zaslonu ako nije kalibriran na neporoznoj površini kao što su pločice ili staklo. U tom slučaju postupak kalibracije mora se ponoviti na neporoznom materijalu. NEMOJTE izvoditi ovu radnju na staklu tanjem od 6 mm, može ga oštetiti.

Održavanje i čišćenje



POZORI!

Izvadite akumulator prije bilo kakvih radova na uređaju.

Čišćenje



POZORI!

Ne upotrebljavajte vodu ili tekuća sredstva za čišćenje.

- Redovito čistite uređaj i pjenastu brtvu. Učestalost ovisi o obrađenom materijalu i trajanju uporabe.

- Redovito provjeravajte ima li oštećenja na pjenastoj brtvi.
- Redovito čistite filtar za zrak komprimiranim zrakom.

i **NAPUTAK**

Kad je filtar jako istrošen ili oštećen, treba ga zamijeniti (prema nahodanju kupca). Ovisno o vrsti upotrebe:

- Podizanje čistog materijala - duže trajanje filtra
- Podizanje prljavog/prašnjavog materijala - kraće trajanje filtra

i **NAPUTAK**

Nisu dopuštene nikakve izmjene na uređaju, uključujući tehničke. Mogu dovesti do ozljeda. Ako to ne učinite, poništiti će se jamstvene obveze proizvođača.

Popravci

Popravke smije obavljati samo servisna radionica koju je ovlastio proizvođač.

Zamjena potrošnih dijelova

Promjena pjenaste brtve

i **NAPUTAK**

Kad se pjenasta brtva istroši ili ošteti, mora se zamijeniti.

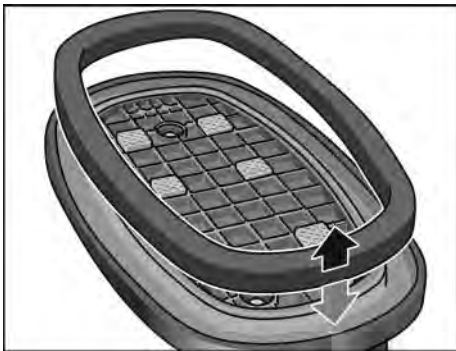

- Izvucite pjenastu brtvu.
- Pažljivo pritisnite novu pjenastu brtvu. Provjerite je li nova pjenasta brtva ispravno i sigurno postavljena.

Promijenite filtar zraka

i **NAPUTAK**

Smanjenje usisne snage znači da je potrebno očistiti i/ili zamijeniti filtar zraka. Kada mijenjate filtar, uvjerite se da u dovodu zraka nema prepreka ili stranih tijela.

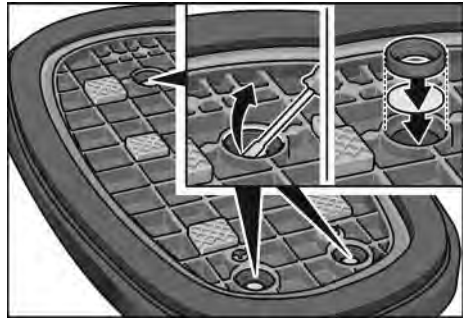

- Okrenite uređaj naopako.
- Upotrijebite vrh odvijača za uklanjanje prstena za zaključavanje pročistača zraka i podloge pročistača zraka.

Sada su moguće dvije metode:

- Očistite filtar zraka komprimiranim zrakom,
- Umetnite novu podlogu filtra za zrak.
- Ponovno postavite prsten za zaključavanje filtra za zrak kako biste učvrstili filtar.

Rezervni dijelovi i pribor

Crteže dijelova i popise rezervnih dijelova naći ćete na našoj početnoj stranici:

www.flex-tools.com

Napuci za zbrinjavanje na otpad

⚠ POZOR!

Istrošene električne alate prije zbrinjavanja onesposobite:

- električne alate s napajanjem tako da uklonite priključni utikač,
- električne alate s akumulatorom tako da uklonite akumulator.



Samo za EU-zemlje

Električne alate ne bacajte u kućno smeće!

Sukladno europskoj smjernici 2012/19/EU za električne i elektroničke stare aparate te njezinoj primjeni u nacionalnom pravu korištene električne aparate se mora odvojeno sakupljati te privesti ponovnom iskorištenju na način neškodljiv po okoliš.



Recikliranje umjesto zbrinjavanja.

Aparat, pribor i pakiranje treba vratiti u pogon za recikliranje. Plastični su dijelovi označeni u svrhu recikliranja prema vrsti.

⚠ POZORI!

Akumulatore/baterije ne bacajte u kućni otpad, u vatru ili u vodu. Istrošene akumulatore ne otvarajte.

Samo za EU-zemlje: Sukladno europskoj smjernici 2006/66/EZ neispravne ili istrošene aku-baterije moraju se odvojeno sakupljati i dovesti na ekološki prihvatljivo recikliranje.

i NAPUTAK

O mogućnostima zbrinjavanja na otpad obavijestiti se kod stručnoga trgovca!

CE-suglasnost

S punom odgovornošću izjavljujemo, da je proizvod opisan pod „Tehnički podaci” u skladu sa sljedećim sandardima ili ostalim normativnim dokumentima:

EN 60335 sukladno odredbama smjernica 2014/30/EU, 2006/42/EG, 2011/65/EU.

Odgovorni za tehničku dokumentaciju:
FLEX-Elektrowerkzeuge GmbH, R & D
Bahnhofstrasse 15, D-71711 Steinheim/Murr



Peter Lameli
Technical Head

Klaus Peter Weinper
Head of Quality
Department (QD)

21.08.2023

FLEX-Elektrowerkzeuge GmbH
Bahnhofstrasse 15, D-71711 Steinheim/Murr

Isključenje iz jamstva

Proizvodjač i njegov zastupnik ne jamče za štete te neostvarenu dobit uslijed prekida poslovne djelatnosti, koji je prouzročen proizvodom ili nemogućnošću uporabe proizvoda. Proizvodjač i njegov zastupnik ne jamče za štete, koje su prouzročene nestručnom uporabom ili u vezi s proizvodima drugih proizvodjača.

Vsebina

Uporabljeni simboli	153
Simboli na orodju	153
Za vašo varnost	153
Hrup in tresljaji	157
Tehnične specifikacije	158
Pregled	159
Navodila za uporabo	160
Vzdrževanje in nega	163
Podatki o odlaganju	164
Izjava o skladnosti C €	165
Izjava o omejitvi odgovornosti	165

Uporabljeni simboli



OPOZORILO!

Označuje neposredno nevarnost. V primeru neupoštevanja lahko povzročite smrt ali zelo hude telesne poškodbe.



PREVIDNO!

Označuje morebitno nevarnost. V primeru neupoštevanja lahko povzročite telesne poškodbe in materialno škodo.



OPOMBA

Označuje nasvete o uporabi in pomembne informacije.

Simboli na orodju



Preberite navodila za uporabo, da zmanjšate nevarnost telesnih poškodb!



Nosite zaščitne rokavice!



Nosite zaščitne čevlje!



Informacije o odlaganju starega orodja (glejte stran 164)!

Za vašo varnost



OPOZORILO!

Pred uporabo električnega orodja preberite naslednje priloge in ravnajte v skladu z njihovo vsebino:

- ta navodila za uporabo,
- splošna varnostna navodila za ravnanje z električnimi orodji, ki so vam na voljo v priloženem dokumentu (št. dokumenta: 315.915),
- veljavna pravila na mestu uporabe in predpise za preprečevanje nesreč pri delu.

Električno orodje je zasnovano v skladu s tehničnimi standardi in veljavnimi predpisi za tehnično varnost. Kljub temu lahko pri njegovi uporabi pride do smrtne nevarnosti ali nevarnosti poškodbe uporabnika ali tretjih oseb in do škode na orodju oz. do druge materialne škode. Električno orodje je dovoljeno uporabljati le

- v skladu z namembnostjo in
- v brezhibnem stanju.

Napake, ki ogrozijo varnost, je treba nemudoma odpraviti.

Namenska uporaba

Akumulatorsko vakuumsko dvigalo VLP 18 je namenjeno

- za profesionalno uporabo v industriji in obrti,
- za dvigovanje, premikanje in postavljanje predmetov, kot so ploščice, kamnite plošče, suhomontažne plošče, steklo in pohištvo z največjo težo 130 kg,
- za uporabo na suhem, grobem in rahlo poroznem materialu.

Akumulatorsko vakuumsko dvigalo VLP 18 ni namenjeno

- za uporabo kot nepritrjeni pripomoček za dviganje bremen z žerjavi, dviznimi mehanizmi in ročno vodenimi manipulatorji,
- za plezanje ali kakršno koli zavarovanje človeškega telesa,
- za plezanje ali prenašanje teže osebe,
- za dvigovanje, premikanje ali postavljanje predmetov iz zelo poroznega, mehkega/prilagodljivega ali drobljivega materiala, npr. preprostih kartonskih škatel, polistirena, suhih tlakovcev, stisnjenegega peska ali slabe kakovosti betona.

OPOZORILO!

Uporaba orodja za plezanje ali kakršen koli drug namen, ki ni predviden, lahko povzroči poškodbe ali smrt.

Varnostna opozorila

OPOZORILO!

Preberite vsa varnostna opozorila in navodila. Zaradi neupoštevanja varnostnih opozoril in navodil lahko pride do električnega udara, požara ali hudih telesnih poškodb. Varnostna opozorila in navodila spravite, če jih boste potrebovali v prihodnje.

- Ta naprava ni namenjena za uporabo s strani oseb (vključno z otroki) z omejeno telesno, senzorično ali duševno sposobnostjo oz. oseb s pomanjkljivimi izkušnjami in nezadostnim znanjem.
- Napravo lahko uporabljajo zgolj osebe, ki so podučene o njeni varni uporabi in razumejo nevarnosti, ki lahko nastanejo kot posledica uporabe. Naprava ni primerna za otroke.
- Otroke je treba nadzorovati in jim preprečiti neprimerno uporabo naprave. Ne dovolite, da bi otroci nenadzorovano čistili ali popravljali orodje.
- Delovni prostor naj bo čist in dobro osvetljen. Neurejene delovne mize in temni prostori spodbujajo nesreče.
- Električnega orodja ne uporabljajte v eksplozivnem okolju, na primer v bližini vnetljivih tekočin, plinov ali prahu. Električno orodje proizvaja iskre, ki lahko vžgejo prah ali hlape.
- Med delom z električnim orodjem poskrbite, da otroci in mimoidoči ne bodo v bližini. Zaradi močenj lahko izgubite nadzor.
- Vtič električnega orodja se mora prilegati vtičnici. Nikoli ne spreminjajte vtiča. Ne uporabljajte vmesnih vtičev z ozemljenimi električnimi orodji. Nevarnost električnega udara zmanjšuje le uporaba nespremenjenih vtičev in ustreznih vtičnic.
- Izogibajte se telesnim stikom z ozemljenimi površinami, kot so cevi, radiatorji, štedilniki in hladilniki. Nevarnost električnega udara je večja, če je vaše telo ozemljeno.

- Električnega orodja ne izpostavljajte dežju ali vlagi. Če v električno orodje pride voda, se poveča nevarnost električnega udara.
- Ne zlorabljajte kabla. Nikoli ne uporabljajte kabla za prenašanje, vlečenje ali pritrdjevanje električnega orodja. Kabel hranite stran od vročine, olja, ostrih robov in premikajočih se delov. Poškodovani ali zavozlani kabli povečujejo nevarnost električnega udara.
- Če električno orodje uporabljate na prostem, uporabite podaljšek, ki je primeren za uporabo na prostem. Kabel, primeren za uporabo na prostem, zmanjšuje nevarnost električnega udara.
- Če je uporaba električnega orodja v vlažnem prostoru neizogibna, uporabite napajanje, zaščiteno z napravo za zaščito pred preostalim tokom (odklopnik preostalega toka). Odklopnik preostalega toka zmanjšuje nevarnost električnega udara.
- Bodite pozorni, pazite, kaj počnete, in pri delu z električnim orodjem uporabljajte zdrav razum. Nikoli ne uporabljajte naprave, če ste utrujeni in če ste pod vplivom mamil, alkohola ali zdravil. Med upravljanjem električnih naprav lahko že en nepozoren trenutek povzroči hujše poškodbe.
- Uporabljajte osebno zaščitno opremo. Vedno nosite zaščitna očala. Zaščitna oprema, kot so maska proti prahu, nederseči zaščitni čevlji, trda kapa ali zaščita sluha, ki se uporablja ustrezno glede na razmere, bo zmanjšala tveganje za poškodbe.
- Izogibajte se nenamernemu zagonu. Preden orodje priključite na vir napajanja in/ali akumulatorsko baterijo ter ga vzamete v roke ali prenašate, se prepričajte, da je stikalo izklopljeno. Če nosite električno orodje s prstom na stikalu ali ga napajate z vklopljenim stikalom, lahko pride do nesreče.
- Pred vklopom električnega orodja odstranite vse nastavitvene ključe in vijačne ključe. Vijačni ključ ali ključ, ki ostane pritrjen na vrteči se del električnega orodja, lahko povzroči poškodbe.

- **Ne iztegnite se predaleč. Vedno se prepričajte, da imate varno podlago in ravnotežje.** To omogoča boljši nadzor nad električnim orodjem v nepričakovanih situacijah.
- **Ustrezno se oblecite. Ne nosite nakita. Las in oblačil ne približujte premikajočim se delom.** Ohlapna oblačila, nakit ali dolgi lasje se lahko ujamejo v premikajoče se dele.
- **Če obstajajo naprave za priključitev opreme za odsesavanje in zbiranje prahu, se prepričajte, da so pravilno priključene in uporabljene.** Odstranjevanje prahu lahko zmanjša tveganje za nevarnosti, povezane s prahom.
- **Prepričajte se, da ne boste postali nepredvidni ali zanemarili varnostnih načel orodja zaradi poznavanja, ki ste ga pridobili s pogosto uporabo orodja.** Nepredvidno dejanje lahko v delčku sekunde povzroči hude poškodbe.
- **Električnega orodja ne uporabljajte s silo. Uporabite pravo električno orodje za svojo uporabo.** Pravo električno orodje opravlja delo bolje in varneje s hitrostjo, za katero je bilo zasnovano.
- **Električnega orodja ne uporabljajte, če je stikalo težko vklopiti in izklopiti.** Vsako električno orodje, ki ga ni mogoče upravljati s stikalom, je nevarno in ga je treba popraviti.
- **Pred nastavitvami, menjavo pribora ali shranjevanjem električnega orodja vtič izvlcite iz vtičnice in/ali odstranite akumulatorsko baterijo iz električnega orodja, če jo je mogoče odstraniti.** Takšni preventivni varnostni ukrepi zmanjšujejo tveganje nenamernega zagona električnega orodja.
- **Električno orodje, ki ga trenutno ne uporabljate, hranite izven dosega otrok in preprečite uporabo električnega orodja osebam, ki niso seznanjene z električnim orodjem ali temi navodili.** Električna orodja so v rokah neusposobljenih uporabnikov nevarna.
- **Poskrbite za električno orodje. Preverite, ali so premikajoči se deli nepravilno poravnani ali zatakneni ter ali so deli pokvarjeni ali v drugih okoliščinah, ki bi lahko vplivale na delovanje električnega**

orodja. Če je električno orodje poškodovano, ga pred uporabo popravite. Zaradi slabo vzdrževanih električnih orodij lahko pride do nesreč.

- **Rezalna orodja naj bodo ostrina in čista.** Pravilno vzdrževana rezalna orodja z ostrimi rezalnimi robovi so manj nagnjena k zatikanju in jih je lažje nadzorovati.
- **Električno orodje, pribor, nastavke itd. uporabljajte v skladu s temi navodili ter ob upoštevanju delovnih pogojev in dela, ki ga je treba opraviti.** Uporaba električnega orodja za drugo delo, kot je predvideno, lahko povzroči nevarno situacijo.
- **Ročaji in prijemalne površine naj bodo suhi, čisti ter brez olja in maščob.** Spolzki ročaji in prijemalne površine preprečujejo varno rokovanje in upravljanje orodja v nepričakovanih situacijah.

Varnostna navodila za vakuumsko dvizno napravo

- **Nikoli ne poskušajte s silo odtrgati bremena.** Obremenitev lahko povzroči poškodbe rok in nog zaradi zdrsa ali poškodbe predmeta in samega orodja.
- **Ne poskušajte dvigovati predmetov, ki tehtajo več kot 170 kg.** Obstaja nevarnost padca bremena.
- **To lahko povzroči poškodbe rok in nog ali poškodbe predmeta in samega orodja.** Pri dvigovanju, premikanju in nameščanju predmetov pazite, da orodja ne stresate. Pri dvigovanju, premikanju ali nameščanju predmetov pazite, da se breme ne ziblje ali tresne. Če je tesnilo obrabljeno, orodja ne uporabljajte. Breme dvigujte in prenašajte z enakomerno hitrostjo ter se izogibajte nenadnim ostrim in močnim gibom.
- **Orodja ne uporabljajte, če je akumulatorska baterija izpraznjena.** Obstaja nevarnost poškodb in poškodb materiala, ki se dviguje.
- **Če se sila tesnjenja opazno zmanjša, čeprav je akumulatorska baterija popolnoma napolnjena, preverite, ali je penasto tesnilo obrabljeno ali poškodovano.** Dokler ne zamenjate tesnila, z orodjem ne poskušajte dvigovati bremen.

- **Pri dvigovanju velikih, tankih in prožnih plošč, kot so mavčne plošče, karton, plastika, vezan les, tanke kovinske plošče itd., ravnajte previdno.** Tanke plošče so nagnjene k upogibanju in se lahko nepričakovano ukrivijo prek svoje meje ter se odlepijo od orodja.
- **Orodja ne pritrujite na očitno mokre površine.** Notranji sestavni deli niso vodotesni. Če se v zračne cevi vsrka voda, lahko to povzroči trajne poškodbe orodja. Orodje ni vodotesno. Zato bodite pri uporabi v dežju ali vlagi zelo previdni.
- **Orodja nikoli ne spuščajte na tla z višine več kot 1,5 metra (višina prsnega koša).** Če vam po nesreči pade na tla, preglejte, ali so tesnilne ploskve poškodovane.
- **Na orodje ne postavljajte težkih predmetov.**
- **Digitalnega zaslona ne izpostavljajte dlje časa neposredni sončni svetlobi in ga hranite stran od močnih virov toplote.** Ekstremna vročina lahko poškoduje zaslon in omeji njegovo berljivost. Poškodovan zaslon ne vpliva nujno na delovanje orodja.
- **Orodja ne pokrivajte, da se ne pregreje.**
- **Pred prevozom in shranjevanjem orodja se prepričajte, da je stikalo za napajanje izklopljeno.** Prepričajte se, da orodja ni mogoče naključno vklopiti.
- **Uporabljajte le originalne akumulatorske baterije z napetostjo, ki je navedena na tipski tablici električnega orodja.** Pri uporabi drugih akumulatorskih baterij, npr.: posnetkov originalnih akumulatorskih baterij, predelanih akumulatorskih baterij ali akumulatorskih baterij drugih proizvajalcev, obstaja nevarnost poškodb in materialne škode, saj lahko pride do eksplozije akumulatorskih baterij.



OPOZORILO!

Ce ne upoštevate varnostnih ukrepov, lahko breme pade brez opozorila! Električno orodje ustvarja močan podtlak.

Takšna okvara se lahko zgodi zelo nenadoma in brez otipljivega znaka ali opozorila, če je poškodovano tesnilo, če je presežena največja dovoljena teža ali če se pojavi kak drug dejavnik, zaradi katerega se podtlak spontano zmanjša.

Ko breme pade, tega ni mogoče opaziti in

ga ni mogoče ustaviti ali ujeti. To predstavlja veliko tveganje, zlasti pri težkih bremenih. Zato je treba v največji možni meri upoštevati vse možne varnostne ukrepe.



OPOMBA

Zaradi visokega tlaka, ki ga ustvarja električno orodje, močno priporočamo, da električnega orodja ne nameščate na steklo, katerega debelina je manjša od 6 mm. Steklo, tanjše od 6 mm, se lahko poškoduje.

Uporaba in varnost penastih tesnil

Penasto tesnilo je sestavljeno iz dveh delov: črne pene in rdečega silikonskega tesnila. Črna pena se večinoma uporablja za ustvarjanje začetnega podtlaka. Ko je pena stisnjena, rdeči pečat zagotavlja najtrdnjši in najmočnejši oprijem. Dokler se oblikuje začetni oprijem za ustvarjanje sesanja, se bo oblikovalo tudi „močno“ tesnjenje. Penasto tesnilo uporablja patentirano tehnologijo in je eden glavnih sestavnih delov orodja. Z njim je treba ravnati previdno, saj njegovo stanje neposredno vpliva na celotno delovanje in varnost orodja.

- **Tesnilo lahko brez poškodb prenese približno 900 ciklov stiskanja, odvisno od moči in trajanja stiskanja.**
- **Tesnila nikoli ne drgnite z grobimi površinami.** Material tesnila je zelo občutljiv na vzporedno obrabo (med drsenjem se premika vzporedno z grobo površino). Na zelo grobih površinah orodje dvignite navpično navzgor. Če tesnilo drgnete po gladki površini, kot je granit, ki je debelo prekrita z abrazivom (grobim peskom), se tesnilo poškoduje, zaradi česar se breme nepričakovano sprosti.
- **Površin z zelo ostrimi robovi ne smete dvigovati z vzporednim prijemom.** Robovi, ostrejši od 45 stopinj, lahko poškodujejo tesnilo in povzročijo nenaden padec podtlaka ter nenadno sprostitev bremena. Motor mora biti vedno vklopljen.
- **Pečat vedno hranite s trdim ovitkom. Med skladiščenjem se tesnilo zlahka poškoduje zaradi ostrih vogalov in robov.** Tesnila ne smete shranjevati skupaj z ostrim orodjem ali v stiku s trdmi predmeti (npr. v škattli za orodje).

- **Tesnila ne potaplajte v vodo. Penasto tesnilo je zelo vpojno.** Dokler tesnilo ni popolnoma potopljeno v vodo in namočeno, kratko namakanje v vodi ne bo vplivalo na njegovo delovanje. Če je bilo popolnoma namočeno v vodo, ga lahko v roki iztisnete kot gobo in ga brez poškodb posušite. Priporočljivo je uporabljati samo suho tesnilo, da preprečite vstop vode v zračne kanale in njeno vsesavanje v ohišje.



PREVIDNO!

Tesnila ne smete potopiti v olje ali ga uporabljati v bližini izdelkov na osnovi olja. Olje in oljni izdelki (strojno olje in mazivo) trajno poškodujejo tesnilo in jih ni mogoče odstraniti. Če je tesnilo vpilo olje, ga je treba varno odstraniti, očistiti nogo in zamenjati tesnilo.



PREVIDNO!

Tesnila ne smete potopiti v kemična topila ali ga uporabljati v njihovi bližini. Parafin, aceton, terpentini, benzen, kisline itd. in celo njihovi hlapi v zaprtih prostorih in tankih površinskih premazih lahko poškodujejo tesnilo, poškodujejo njegovo strukturo in povzročijo okvaro.

Varnostna navodila za ravnanje z akumulatorskimi baterijami

- **Akumulatorske baterije ne odpirajte.** Nevarnost kratkega stika!
- **Zaščitite akumulatorsko baterijo pred vročino, npr. tudi pred stalnim sončnim obsevanjem, ognjem, vodo in vlažnostjo.** Obstaja nevarnost eksplozije.
- **Če je akumulatorska baterija poškodovana ali če jo nepravilno uporabljate, lahko iz nje uhajajo pare.** Poskrbite za dovod svežega zraka in pri težavah poiščite zdravnika. Pare lahko povzročijo draženje dihalnih poti.
- **V primeru napačne uporabe lahko iz akumulatorske baterije izteče tekočina. Izogibajte se kontaktu s njo. Pri naključnem kontaktu s kožo spirajte z vodo.** Če pride tekočina v oko, dodatno poiščite tudi zdravniško pomoč. Iztekajoča akumulatorska tekočina lahko povzroči draženje kože ali opekline.

- **Akumulatorske baterije FLEX uporabljajte le v kombinaciji z napravami FLEX in priborom FLEX.** Le tako je akumulatorska baterija zaščitena pred nevarno preobremenitvijo.
- **Akumulatorske baterije polnite samo v polnilnikih, ki jih priporoča proizvajalec.** Polnilnik, ki je namenjen določeni vrsti akumulatorskih baterij, se lahko vname, čegaboste uporabljali skupaj z drugačnimi akumulatorskimi baterijami.
- **Ostri predmeti, kot so na primer nohi ali izvijač, ali zunanje delujoče sile lahko poškodujejo akumulatorsko baterijo.** Pride lahko do notranjega kratkega stika, zaradi katerega lahko akumulatorska baterija zgori, se osmadi, pregreje ali eksplodira.

Dodatna varnostna navodila

- Za označevanje orodja uporabljajte samo nalepke. V ohišje ne vrtajte lukenj.
- Nazivna napetost mora ustrezati podatkom o dopustni napetosti na tipski plošči.

Hrup in tresljaji



OPOMBA

Vrednosti za nivo hrupa, ocenjenega s stopnjo A, ter skupne vrednosti tresljev so navedene v razpredelnici „Tehnične specifikacije“. Vrednosti hrupa in tresljev so bili določeni v skladu s standardom EN 60335.



POZOR!

Navedene meritve veljajo za nova električna orodja. Vsakodnevna uporaba povzroči, da se vrednosti hrupa in tresljev spremenijo.



POMBA

Raven emisij tresljev na tem listu z informacijami je bila izmerjena v skladu s standardiziranim preizkusom, podanim v standardu EN 60335, in ga je mogoče uporabljati za primerjavo enega orodja z drugim. Uporabljati ga je mogoče za predhodno oceno izpostavljenosti. Navedena raven emisij tresljev predstavlja glavni namen uporabe orodja. Če orodje uporabljate v druge namene, z drugimi pripomočki ali ga slabo vzdržujete, se lahko emisije tresljev razlikujejo. To lahko

močno poveča raven izpostavljenosti v celotnem obdobju uporabe.
 Če orodje uporabljate v druge namene, z drugimi pripomočki ali ga slabo vzdržujete, se lahko emisije tresljajev razlikujejo. To lahko močno zniža raven izpostavljenosti v celotnem obdobju uporabe.
 Upoštevajte tudi druge varnostne ukrepe za zaščito uporabnika pred učinki tresljajev,

na primer: vzdrževanje orodja in pripomočkov, uporaba s toplimi rokami in organizacija delovnih vzorcev.



POZOR!

Pri ravni zvočnega tlaka nad 85 dB(A) uporabljajte zaščito za ušesa.

Tehnične specifikacije

Orodje		VLP 18
Vrsta		Akumulatorsko vakuumsko dvigalo
Nazivna napetost	V	18
Akumulatorska baterija		AP 18.0/2,5 AP 18.0/5,0 AP 18.0/8,0
Dimenzije orodja (D x Š x V)	mm	305x190x147
Dovoljena nosilnost (F_{max})	kg	130
Največji podtlak	bar	0,85
Teža v skladu s „EPTA-Procedure 1/2003“ (brez akumulatorske baterije)	kg	1,38
Teža akumulatorske baterije	kg	
– 2,5 Ah		0,42
– 5,0 Ah		0,72
– 8,0 Ah		1,10
S stopnjo A ocenjena raven hrupa v skladu z EN 60335 (glejte „Hrup in tresljaji“):		
Raven zvočnega tlaka L_{pA}	dB(A)	59
Raven zvočne moči L_{WA}	dB(A)	70
Negotovost K	dB	3,0
Skupna vrednost tresljajev v skladu z EN 60335 (glejte „Hrup in tresljaji“):		
Vrednost emisij a_h	m/s^2	<2,5
Negotovost K	m/s^2	1,5

Pregled

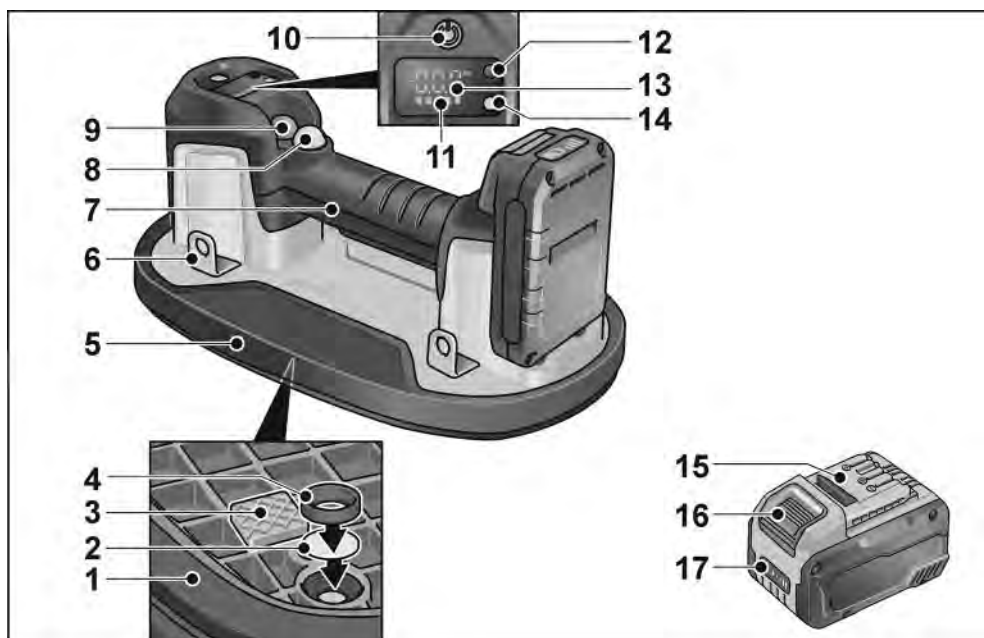

- | | | | |
|----|-------------------------------------|----|---|
| 1 | Penasto tesnilo | 11 | Prikaz stanja akumulatorske baterije (orodje) |
| 2 | Podloga za zračni filter | 12 | Gumb za izbiro merske enote |
| 3 | Distančnik | 13 | Prikaz z izbrano mersko enoto |
| 4 | Zaklepni obroč zračnega filtra | 14 | Prikaz stanja delovanja |
| 5 | Osnovna plošča | 15 | Litij-ionska akumulatorska baterija (2,5 Ah/5,0 Ah/8,0 Ah) |
| 6 | Montažni nosilci | 16 | Gumb za deblokado akumulatorske baterije |
| 7 | Ročaj | 17 | Prikaz stanja akumulatorske baterije (akumulatorska baterija) |
| 8 | Gumb za zagon črpalke (črna) | | |
| 9 | Gumb za sprostitvev vakuuma (rdeča) | | |
| 10 | Gumb
Za vklop in izklop. | | |

Navodila za uporabo

OPOZORILO!

Pred izvajanjem kakršnih koli del na orodju odstranite akumulatorsko baterijo.

Pred zagonom

Orodje in pribor odstranite iz embalaže in preverite, ali je pošiljka popolna in ali se je poškodovala med transportom.

OPOMBA

Akumulatorske baterije ob dobavi niso popolnoma napolnjene. Pred prvo uporabo akumulatorske baterije popolnoma napolnite. Glejte navodila za uporabo polnilnika.

Vstavljanje/menjava akumulatorske baterije



- Napolnjeno akumulatorsko baterijo potisnite v orodje do točke, da se popolnoma zaskoči.

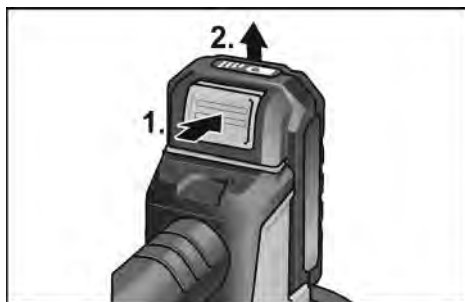

- Za odstranitev pritisnite gumb za sprostitvev (1.) in izvlecite akumulatorsko baterijo (2.).



PREVIDNO!

Če orodja dalj časa ne uporabljate, zaščitite kontakte akumulatorske baterije. Nepritrjeni kovinski deli lahko povzročijo kratek stik kontaktov, kar privede do nevarnosti eksplozije in požara!

Stanje napoljenosti akumulatorske baterije

- S pritiskom na tipko lahko z LED-diod odčitete stanje napoljenosti akumulatorske baterije.

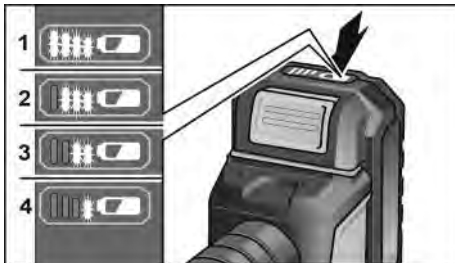

Prikaz ugasne po 5 sekundah.

Če utripa ena od LED-diod, je treba napolniti akumulatorsko baterijo. Če po pritisku na tipko ne sveti nobena LED-dioda, je akumulatorska baterija pokvarjena in jo je treba zamenjati.

Vklop in izklop

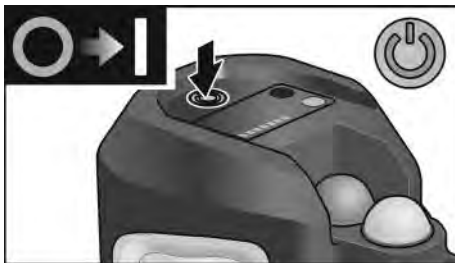

- Za vklop pritisnite gumb (10).



- Za izklop znova pritisnite gumb (10).

Delo z vakuumskim dvigalom

- Vklonite orodje.
- Prikaz stanja delovanja na orodju sveti rdeče, digitalni zaslon pa prikazuje razpoložljivo napolnjenost akumulatorske baterije in trenutni tlak.

i OPOMBA

Takoj ko zadnja vrstica prikaza napolnjenosti akumulatorske baterije na orodju utripa rdeče, napolnite akumulatorsko baterijo orodja.

! PREVIDNO!

Uporaba stroja, ko je akumulatorska baterija izpraznjena, lahko povzroči poškodbe in poškodbe na materialu, ki ga dvigujete. Priporočljivo je, da akumulatorsko baterijo pred uporabo enote popolnoma napolnite.

Prisesavanje orodja na predmet

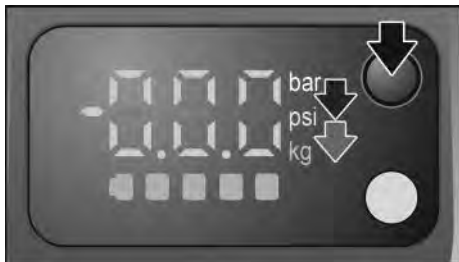

- Po želji pritisnite gumb za izbiro merske enote, da spremenite enoto tlaka iz bara v psi in enoto teže iz kg v funte.
- Orodje trdno postavite na površino predmeta, ki ga želite dvigniti.

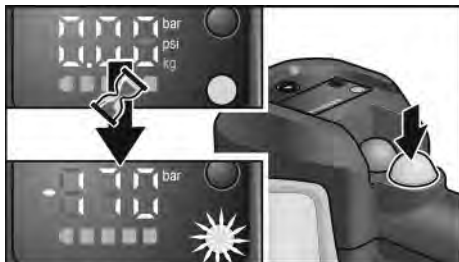

- Pritisnite črni gumb za zagon črpalke. Prikaz stanja delovanja utripa rdeče. Črpalka se zažene in v nekaj sekundah se vzpostavi oprijem z bremenom. Ko podtlak doseže največjo vrednost, prikaz stanja delovanja postane zelen in motor se samodejno ustavi.



- Dvignite in premaknite predmet.

i OPOMBA

Pri dvigovanju materialov s prašnimi, umazanimi ali vlažnimi površinami predhodno odstranite čim več prahu in umazanije. Orodje samodejno vklaplja in izklaplja črpalke, da vzdržuje tlak, potreben za varno dvigovanje.

i OPOMBA

Za največjo varnost preklonite prikazovalnik na enote teže (kg/funti) in primerjajte prikazane vrednosti z bremenom, ki ga je treba dvigniti, glejte preglednico „Največja dvizna sila“. Ne dvigujte bremen, ki so težja od prikazane vrednosti.

Konec dvigovanja

Po dvigu in varni namestitvi predmeta:

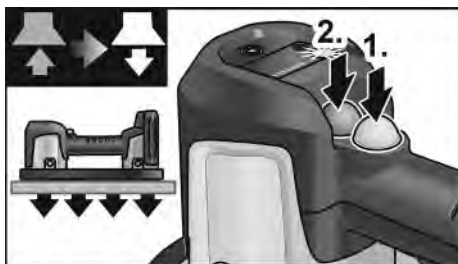

- Pritisnite črni gumb za zagon črpalke, da ustavite vakuumsko črpalke (1).
- Nato pritisnite rdeči gumb za sprostitve vakuuma, da sprostite oprijem in sprostite predmet (2).

Pritrditev nosilnega pasu

Za lažje in varnejše prenašanje predmetov z orodjem lahko pritrdite nosilni pas. Nosilni pas je na voljo kot pribor.

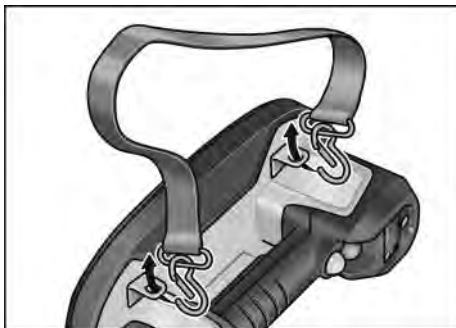

- Pritrdite nosilni trak s kaveljčki na katera koli dva montažna nosilca.

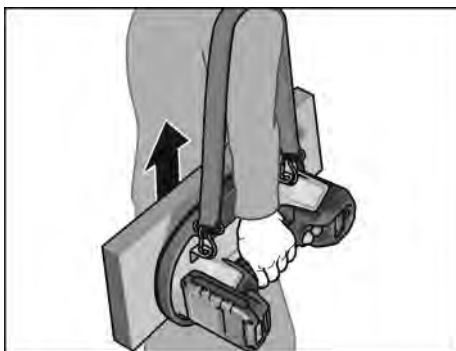

Navodila za delo

Zmogljivost dvigovanja

i OPOMBA

Orodje je bilo preizkušeno v idealnih preskusnih pogojih z največjo dvižno silo 260 kg (570 funtov). Vendar je ta vrednost mejna in je v resničnih načinih uporabe nikoli ne smemo doseči.

Uradno dovoljena nosilnost je 130 kg v razmerju 2 : 1 na neporoznih površinah. Dovoljena nosilnost 130 kg je polovica največje nosilnosti, preizkušene v idealnih pogojih (260 kg), in jo je treba pri delu upoštevati ne glede na največjo nosilnost.

V nobenem primeru ne smete za dvigovanje uporabiti več kot 130 kg.



- Nosilnost: 130 kg na neporoznih površinah

Pri dvigovanju različnih materialov vedno spremljajte prikazan pritisk/silo na zaslonu LED. Ne zanašajte se samo na tabelo z ocenjeno največjo dvižno silo. Glede na specifično uporabo lahko različni dejavniki zmanjšajo dvižno zmogljivost orodja.

Največje dvižne sile (ocenjene), preizkušene na različnih materialih:

	Navpična sila držanja (kg)	Vzporedna sila držanja (kg)
Steklo	170	120
Keramične ploščice	170	120
Kovina	110	
Plastika	100	
Les	100	65
Podbeton	80	
Suho liti tlakovci	80	
Mavčne plošče	75	65



OPOMBA

Ko podtlak pade pod $-0,65$ bara (-65 kPa), orodje samodejno ponovno zažene črpalčko (če je črpalčka vklopljena) in tako doseže tlak, ki je potreben za uporabo.

Za zelo neravne predmete je kot pribor na voljo bolj prilagodljivo tesnilo!

Tehnike dvigovanja



OPOMBA

Razmislite, kaj želite dvigniti in kako boste to storili. Bodite pozorni na težo predmeta.

- Prepričajte se, da lahko predmet dvignete sami.
- Prepričajte se, da je delovno območje ravno, suho in brez ovir.

- Preverite pot! Prepričajte se, da je pot dvigovanja prosta. Odstranite nevarnosti za spotikanje in ovire.
- Preverite, ali so površine mokre ali spolzke.
- Uporabljajte ergonomsko opremo.
- Uporabljajte pripomočke za dvigovanje, kot so viličarji, ročni vozički, vozički za opremo, paletni vozički ali dvizne ploščadi.
- Pred uporabo opreme se prepričajte, da ste ustrezno usposobljeni.
- Poiščite podporo, če je potrebna. Velika ali težka bremena dvigujte v paru. Zagotovite hkratno dvigovanje in ohranjajte breme v ravnem položaju.

Diagonalno dviganje

i OPOMBA

To osnovno tehniko dvigovanja majhnih predmetov uporabite tako, da stojite nad bremenom in ga dvigujete s široko razkrcenimi nogami.

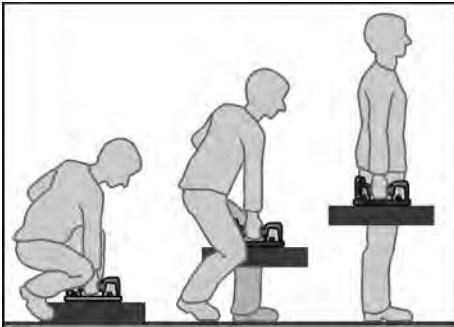

- Predmetu se čim bolj približajte.
- Stojte s širokimi nogami, z eno nogo spredaj in eno ob strani predmeta, da ohranite dobro ravnotežje.
- Hrbet naj bo vzravn, zadnjico pa potisnite navzven. Z nogami in boki se upognite proti predmetu.
- Premaknite predmet čim bližje sebi.
- Položite roko (na isti strani kot je noga, ki je postavljena pred predmet) na stran predmeta, ki je najbolj oddaljena od vas.
- Medtem ko dvigujete tovor in z eno roko držite orodje, s prosto roko pritrdite breme.
- Pred dvigovanjem napnite mišice jedra, glejte naravnost, hrbet pa naj bo čvrst in raven.

i OPOMBA

Med dvigovanjem ne smete zadržati diha. V pasu se ne upogibajte in ne zvijajte. Vedno primite breme s celo roko. Med nošenjem ne omejujte pogleda. Tovora ne dvigujte sunkovito ali hitro. Ne stiskajte prstov na rokah ali nogah.

- Breme dvigujte počasi, sledite glavi in ramenom.
- Breme naj bo blizu telesa.
- Iztegnite noge z ravnim hrbtom in med dvigovanjem izdihnite.
- Obrnite stopala, da preprečite zvijanje.

Način učenja/način ponovnega umerjanja

V primeru težav z digitalnim zaslonom upoštevajte spodnje korake, da ponastavite digitalni zaslon.

- Orodje postavite na neporozno površino, npr. na polirano ploščico.
- Vključite orodje.
- Pritisnite gumb za izbiro merske enote (12) za 10 sekund.
- Takoj ko se črpalka zažene, sprostite gumb za izbiro merske enote (12). Postopek umerjanja traja 10–15 sekund.
- Ko se črpalka izklopi, je postopek umerjanja končan.
- Izklopite in znova vklopite orodje.

Orodje je zdaj umerjeno in vrednosti na digitalnem zaslonu morajo biti pravilne.

i OPOMBA

Ce orodje ni umerjeno na neporozni površini, kot so ploščice ali steklo, se na digitalnem zaslonu prikažejo napačne vrednosti. V tem primeru je treba postopek umerjanja ponoviti na neporoznem materialu. Tega postopka NE izvajajte na steklu, tanjšem od 6 mm, saj se lahko poškoduje.

Vzdrževanje in nega



OPOZORILO!

Pred izvajanjem kakršnih koli del na orodju odstranite akumulatorsko baterijo.

Čiščenje

OPOZORILO!

Ne uporabljajte vode ali tekočih čistilnih sredstev.

- Redno čistite orodje in penasto tesnilo. Pogostost je odvisna od obdelovanega materiala in časa uporabe.
- Redno preverjajte, ali je penasto tesnilo poškodovano.
- Zračni filter redno čistite s stisnjanim zrakom.

OPOMBA

Takoj ko je filter močno obrabljen ali poškodovan, ga je treba zamenjati (po presoji stranke).

To je odvisno od vrste uporabe:

- dvigovanje čistega materiala – daljša vzdržljivost filtra
- dvigovanje umazanega/prašnega materiala – krajša življenjska doba filtra

OPOMBA

Kakršne koli spremembe orodja, vključno s tehničnimi spremembami, niso dovoljene. Lahko povzročijo poškodbe. V nasprotnem primeru prenehajo veljati garancijske obveznosti proizvajalca.

Popravila

Popravila sme opravljati izključno servisna delavnica, ki jo je pooblastil proizvajalec.

Menjava obrabljenih delov

Zamenjava penastega tesnila

OPOMBA

Takoj ko je penasto tesnilo obrabljeno ali poškodovano, ga je treba zamenjati.



- Izvlecite penasto tesnilo.

- Previdno pritisnite novo penasto tesnilo. Prepričajte se, da je novo penasto tesnilo pravilno in varno nameščeno.

Zamenjava zračnega filtra

OPOMBA

Zmanjšanje sesalne moči pomeni, da je treba očistiti in/ali zamenjati zračni filter. Pri menjavi filtra se prepričajte, da v zračnem kanalu ni ovir ali tujkov.



- Orodje obrnite navzdol.
- S konico izvijača odstranite zaporni obroč zračnega filtra in podlogo za zračni filter. Zdaj sta mogoča dva postopka:
 - zračni filter očistite s stisnjanim zrakom,
 - vstavite novo podlogo za zračni filter.
- Znova namestite zaklepni obroč zračnega filtra, da pritrdite filter.

Pribor in nadomestni deli

Eksplozijsko risbo in sezname nadomestnih delov najdete na naši spletni strani:

www.flex-tools.com

Podatki o odlaganju

OPOZORILO!

Odslužena električna orodja pred odstranitvijo onemogočite:

- pri električnih orodjih s kablom to storite tako, da odstranite priključni kabel,
- iz akumulatorskih električnih orodij pa odstranite akumulatorsko baterijo.



Samo za države EU

Električnih orodij ne odstranite med gospodinjne odpadke!

V skladu z Direktivo 2012/19/EU o odpadni električni in elektronski opremi ter prenosom v nacionalno pravo je treba rabljena električna orodja zbrati ločeno in reciklirati na okolju prijazen način.



Recikliranje materialov namesto odstranjevanja odpadkov.

Orodje, pribor in embalažo je treba oddati v okolju prijazno recikliranje. Plastični deli so označeni, da boste lahko dele ustrezno ločili za recikliranje.



OPOZORILO!

Akumulatorskih baterij/baterij ne vrzite med gospodinjne odpadke, v ogenj ali v vodo. Odsluženi akumulatorskih baterij ne odpirajte.

Samo za države EU: v skladu z direktivo 2006/66/ES je treba pokvarjene ali odpadne baterije/akumulatorske baterije reciklirati.



OPOMBA

Glede možnosti odstranjevanja se obrnite na pooblaščenega prodajalca!

Izjava o skladnosti C €

Na lastno odgovornost izjavljamo, da je izdelek, opisan v "Tehnične specifikacije", skladen z naslednjimi standardi ali normativnimi dokumenti:

EN 60335 v skladu z določbami iz direktiv 2014/30/EU, 2006/42/ES, 2011/65/EU.

Odgovornost za tehnično dokumentacijo:
FLEX-Elektrowerkzeuge GmbH, R & D
Bahnhofstrasse 15, D-71711 Steinheim/Murr

Peter Lameli
Technical Head

Klaus Peter Weinper
Head of Quality
Department (QD)

21.08.2023

FLEX-Elektrowerkzeuge GmbH
Bahnhofstrasse 15, D-71711 Steinheim/Murr

Izjava o omejitvi odgovornosti

Proizvajalec in njegov zastopnik nista odgovorna za kakršno koli škodo in izgubo dobička zaradi prekinitve poslovanja, ki je posledica izdelka ali nemogoče uporabe izdelka.

Proizvajalec in njegov zastopnik nista odgovorna za kakršno koli škodo, ki je nastala zaradi nepravilne uporabe električnega orodja ali njegove uporabe z izdelki drugih proizvajalcev.

Cuprins

Simbolurile utilizate	166
Simbolurile de pe aparat	166
Pentru siguranța dumneavoastră	166
Zgomot și vibrație	171
Date tehnice	172
Prezentare generală	173
Instrucțiuni de utilizare	174
Întreținerea și îngrijirea	178
Indicații de salubritate	179
Conformitatea C E	179
Excluderea răspunderii	179

Simbolurile utilizate



AVERTISMENT!

Indică un pericol iminent. Nerespectarea indicației se poate solda cu deces sau răni grave.



ATENȚIE!

Indică o situație potențial periculoasă. Nerespectarea indicației se poate solda cu răni sau prejudicii materiale.



OBSERVAȚIE

Indică recomandări de utilizare și informații importante.

Simbolurile de pe aparat



Înainte de punerea în funcțiune, citiți manualul de utilizare!



Purtați mănuși de protecție!



Purtați încălțăminte de protecție!



Indicații privind eliminarea aparatelor uzate (consultați pagina 179)!

Pentru siguranța dumneavoastră



AVERTISMENT!

Înainte de utilizarea sculei electrice, citiți și respectați:

- prezentul manual de utilizare,
- „instrucțiunile generale privind siguranța” referitoare la lucrul cu sculele electrice, din caietul atașat (nr. material scris: 315.915),
- regulile și prevederile de protecție împotriva accidentelor, valabile la locul de utilizare.

Această sculă electrică a fost fabricată corespunzător standardelor tehnice de actualitate și regulilor tehnice de securitate consacrate. Totuși, la utilizarea acestei scule pot apărea pericole pentru integritatea corporală și pentru viața utilizatorului sau a terților, respectiv avarierea mașinii sau alte prejudicii materiale. Scula electrică trebuie utilizată numai

- conform destinației,
- dacă este într-o stare tehnică de siguranță impecabilă.

Remediați imediat defecțiunile care afectează securitatea.

Utilizarea conform destinației

Dispozitivul de ridicare cu vid cu acumulator VLP 18 este destinat

- utilizării în domeniile de industrie mare și industrie mică,
- ridicării, deplasării și așezării de obiecte precum plăci ceramice, plăci din piatră, pereți din gips-carton, geamuri și corpuri de mobilier cu greutatea de maximum 130 kg,
- utilizării cu materiale uscate, aspre și ușor poroase.

Dispozitivul de ridicare cu vid cu acumulator VLP 18 nu este destinat

- utilizării ca mijloc liber de preluare a sarcinilor pentru macarale, mecanisme de ridicat sau manipolatoare ghidate manual,
- urcării sau asigurării, în orice mod, a unui corp uman,
- cățărării sau transportării greutății unei persoane,

- ridicării, deplasării sau așezării obiectelor care sunt alcătuite din materiale foarte poroase, moi/flexibile sau sfărâmiabile, de exemplu, cutii simple de carton, polistiren, pietre de pavaj turnate în stare uscată, nisip presat sau beton de slabă calitate.

AVERTISMENT!

Utilizarea aparatului pentru cățărare sau într-un alt scop neconform destinației poate provoca răni sau deces.

Instrucțiuni privind siguranța

AVERTISMENT!

Citiți toate indicațiile și instrucțiunile privind siguranța. Nerespectarea instrucțiunilor privind siguranța și a indicațiilor se poate solda cu electrocutări, producerea de incendii și/sau răni grave. Păstrați toate instrucțiunile privind siguranța și indicațiile în vederea consultării ulterioare a acestora.

- Acest produs nu este destinat utilizării de către persoane (inclusiv copii) cu dizabilități fizice, senzoriale sau psihice sau persoane care nu dispun de experiențe și/sau cunoștințe suficiente.
- Acest aparat poate fi utilizat numai de către persoane familiarizate cu acesta, care au fost instruite cu privire la manipularea în condiții de siguranță și care înțeleg pericolele rezultate în acest caz. Acest aparat nu este destinat utilizării de către copii.
- Copiii trebuie să fie supravegheați pentru a vă asigura nu utilizează necorespunzător aparatul. Nu lăsați copiii să curețe aparatul sau să efectueze lucrări de întreținere a acestuia dacă nu sunt nesupravegheați.
- Păstrați suprafața de lucru curată și asigurați o iluminare corespunzătoare. Bancurile de lucru aflate în dezordine și zonele întunecate favorizează producerea de accidente.
- Nu utilizați scula electrică în medii explozive, de exemplu, în apropierea lichidelor, gazelor sau pulberilor inflamabile. Scula electrică produce scântei care pot aprinde praful, respectiv vaporii.
- În timpul utilizării sculei electrice, mențineți la distanță copii și persoanele neautorizate. Distragerea atenției poate duce la pierderea controlului.
- Ștecherul sculei electrice trebuie să se potrivească cu priza. Nu efectuați niciodată modificări la ștecher. Nu utilizați adaptoare cu sculele electrice împământate. Riscul de electrocutare poate fi redus numai prin utilizarea de ștechere nemodificate și prize corespunzătoare.
- Evitați orice contact corporal cu suprafețele împământate, cum ar fi țevile, caloriferele, aragazurile și frigiderele. Riscul de electrocutare este ridicat atunci când corpul dumneavoastră este conectat la masă.
- Nu expuneți scula electrică la ploaie sau umiditate. Pătrunderea apei în scula electrică crește riscul de electrocutare.
- Nu utilizați incorect cablul. Nu trageți niciodată de cablu pentru a transporta, trage sau deconecta scula electrică. Evitați contactul cablului cu sursele de căldură, uleiul, muchiile ascuțite și piesele mobile. Cablurile deteriorate sau înnodate cresc riscul de electrocutare.
- Dacă utilizați o sculă electrică în aer liber, utilizați un cablu prelungitor adecvat pentru utilizarea în exterior. Un cablu adecvat pentru utilizarea în exterior reduce riscul de electrocutare.
- Dacă utilizarea sculei electrice într-un loc umed nu poate fi evitată, utilizați o sursă de alimentare electrică protejată cu un disjuncteur diferențial (întrerupător RCD). Un întrerupător RCD reduce riscul de electrocutare.
- Acționați cu vigilență, monitorizați-vă acțiunile și acționați rațional atunci când utilizați o sculă electrică. Nu utilizați scula electrică dacă sunteți obosit sau dacă vă aflați sub influența drogurilor, alcoolului sau a medicamentelor. Un singur moment de neatenție în timpul utilizării sculei electrice se poate solda cu răni grave.

- **Utilizați echipament individual de protecție. Purtați întotdeauna ochelari de protecție.** Echipamentul de protecție, de exemplu, masca antipraf, încălțăminte antiderapantă de siguranță, casca de protecție sau căștile antifonice utilizate corespunzător condițiilor de lucru, reduce riscul de rănire.
- **Evitați pornirea accidentală. Asigurați-vă că comutatorul este deconectat înainte de a conecta scula la o sursă de alimentare electrică și/sau la acumulator și înainte de a o apuca sau înainte de a o transporta.** Transportarea sculei electrice ținând degetul apăsat pe comutator sau alimentarea electrică a sculei electrice cu comutatorul conectat favorizează producerea de accidente.
- **Îndepărtați toate cheile de reglare sau cheile fixe înainte de a porni scula electrică.** O cheie fixă sau o cheie rămasă fixată pe o componentă rotativă a sculei electrice poate provoca răniri.
- **Nu vă întindeți excesiv pentru a apuca scula electrică. Asigurați-vă întotdeauna că aveți o poziție sigură și echilibrată.** Acest lucru permite un control mai bun al sculei electrice în situații neprevăzute.
- **Purtați îmbrăcăminte corespunzătoare. Nu purtați haine largi sau bijuterii. Țineți părul și hainele la distanță de componentele mobile.** Îmbrăcăminte largă, bijuteriile sau părul lung pot fi agățate de componentele mobile.
- **În cazul în care sunt prezente dispozitive cu posibilitatea de racordare a echipamentelor de aspirare și de colectare a prafului, asigurați-vă că acestea sunt racordate și utilizate corespunzător.** Îndepărtarea prafului poate reduce pericolele cauzate de prezența acestuia.
- **Asigurați-vă că, în urma familiarizării dobândite prin utilizarea frecventă a sculei, nu adoptați un comportament neglijent și nu ignorați principiile privind siguranța sculelor.** O acțiune neglijentă se poate solda, într-o fracțiune de secundă, cu răniri grave.
- **Nu forțați scula electrică. Utilizați scula electrică adecvată pentru aplicația dumneavoastră.** O sculă electrică adecvată realizează lucrarea mai bine și mai sigur la viteza pentru care a fost concepută.
- **Nu utilizați scula electrică dacă comutatorul acesteia poate fi conectat și deconectat doar cu dificultate.** Orice sculă electrică care nu poate fi controlată prin intermediul comutatorului este periculoasă și trebuie să fie reparată.
- **Scoateți ștecherul din priză și/sau scoateți acumulatorul, dacă este detașabil, înainte de a efectua reglaje, de a înlocui accesoriile sau de a depozita sculele electrice.** Astfel de măsuri se asigură preventive reduc riscul pornirii accidentale a sculei electrice.
- **Nu lăsați scula electrică la îndemâna copiilor, atunci când nu este utilizată, și nu permiteți utilizarea acesteia de către persoanele nefamiliarizate cu aceasta sau cu acest manual.** Scula electrică este periculoasă atunci când este utilizată de persoane neinstruite.
- **Efectuați întreținerea sculei electrice. Verificați dacă componentele mobile sunt orientate greșit sau sunt blocate, dacă componentele sunt rupte sau dacă există alte condiții care ar putea afecta funcționarea sculei electrice. Dacă scula electrică este deteriorată, solicitați repararea acesteia înainte de utilizare.** Numeroase accidente sunt cauzate de sculele electrice întreținute necorespunzător.
- **Mențineți ascuțite și curate sculele de tăiere.** Sculele de tăiere cu muchii ascuțite întreținute corespunzător sunt mai puțin predispuse la blocaje și pot fi controlate mai ușor.
- **Utilizați scula electrică, accesoriile, biții sculei etc. conform acestui manual și ținând cont de condițiile de lucru și de lucrările care urmează să fie efectuate.** Utilizarea sculei electrice pentru alte lucrări decât cele prevăzute poate duce la o situații periculoase.

- **Mențineți mânerele și suprafețele de prindere în stare uscată, curată și fără urme de ulei sau unsoare.** Mânerele și suprafețele de prindere alunecoase împiedică manevrarea și controlul sigur ale sculei în situații neprevăzute.

Instrucțiuni privind siguranța pentru dispozitivul de ridicare cu vid

- **Nu încercați niciodată să desprindeți forțat o sarcină.** Sarcina poate provoca răniri prin strivire ale mâinilor și picioarelor sau poate deteriora obiectul și scula.
- **Nu încercați să ridicați obiecte care au o greutate mai mare de 170 kg.** Există pericolul ca sarcina să cadă.
- **Acest lucru poate provoca răniri prin strivire ale mâinilor și picioarelor sau deteriorarea obiectului și sculei.** Aveți grijă să nu smuciți scula în timpul ridicării, deplasării și așezării obiectelor. Aveți grijă să nu balansați sau să smuciți sarcina în timpul ridicării, deplasării și așezării obiectelor. Nu utilizați scula dacă garnitura este uzată. Ridicați și transportați sarcina la o viteză constantă și evitați mișcărilor bruște și puternice.
- **Nu utilizați scula atunci când nivelul de încărcare a acumulatorului este scăzut.** Există pericolul de rănire și de deteriorare a materialului care trebuie ridicat.
- **Dacă forța de etanșare scade sesizabil deși acumulatorul este încărcat complet, verificați dacă garnitura din spumă este uzată sau deteriorată.** Nu încercați să ridicați sarcini cu ajutorul sculei înainte de înlocuirea garniturii.
- **Acționați cu atenție atunci când ridicați plăci mari, subțiri și flexibile, precum gips-carton, carton, material plastic, placaj, foi de tablă subțiri etc.** Plăcile subțiri au tendința de a se îndoi și se pot îndoi în mod neașteptat peste valoarea limită, desprinzându-se de sculă.
- **Nu fixați scula pe suprafețe foarte umede.** Componentele interne nu sunt rezistente la apă. Dacă în țevile de aer este aspirată apă, se pot produce deteriorări iremediabile ale sculei. Scula nu este rezistentă la apă. De aceea, acționați cu maximă atenție atunci când o utilizați în condiții de ploaie sau de umiditate.

- **Nu lăsați niciodată scula să cadă pe sol de la înălțimi de peste 1,5 metri (înălțimea pieptului).** Dacă aceasta cade în mod accidental, verificați dacă marginile de etanșare au suferit deteriorări.
- **Nu așezați obiecte grele pe sculă.**
- **Nu expuneți afișajul digital la lumina directă a soarelui pentru perioade lungi de timp și țineți-l departe de sursele puternice de căldură.** Căldura extremă poate deteriora afișajul și poate limita lizibilitatea acestuia. Un afișaj deteriorat nu afectează neapărat funcționalitatea sculei.
- **Pentru a preveni supraîncălzirea sculei, nu o acoperiți.**
- **Înainte de transport și pe perioada depozitării sculei, asigurați-vă că comutatorul acesteia este deconectat.** Asigurați-vă că scula nu poate fi pornită accidental.
- **Utilizați numai acumulatori originali, care au o tensiune identică cu tensiunea indicată pe plăcuța cu date tehnice a sculei dumneavoastră electrice.** În cazul utilizării altor acumulatori, de exemplu, contrafăcuți, modificați sau de altă proveniență, există pericolul de explozie a acestora, rezultând răniri și prejudicii materiale.



AVERTISMENT!

În cazul nerespectării măsurilor de siguranță, sarcina poate cădea fără avertizare prealabilă! Scula electrică generează o subpresiune puternică. O astfel de defecțiune poate apărea brusc și fără niciun indiciu perceptibil sau fără avertizare prealabilă dacă garnitura este deteriorată, dacă este depășită greutatea maximă admisă sau în prezența unui alt factor care determină scăderea spontană a subpresiunii. Nu se poate sesiza momentul în care sarcina se desprinde și nu există nicio posibilitate de a o opri sau de a o prinde. Acest lucru reprezintă un risc ridicat, în special în cazul sarcinilor grele. De aceea, trebuie adoptate toate măsurile de siguranță posibile.

**OBSERVAȚIE**

Din cauza presiunii ridicate generate de scula electrică, este recomandat insistent ca scula electrică să nu fie fixată pe geamuri cu grosimea mai mică de 6 mm. Geamurile cu o grosimea mai mică de 6 mm pot suferi deteriorări.

Utilizarea și siguranța garniturilor din spumă

Garnitura din spumă este alcătuită din două componente: materialul negru din spumă și garnitura siliconică roșie. Materialul negru din spumă este utilizat, de obicei, pentru generarea subpresiunii inițiale. Imediat ce materialul din spumă este comprimat, garnitura roșie asigură o aderență extrem de durabilă și de puternică. Atât timp cât este generată aderența inițială pentru crearea un efect de sucțiune, este generată și etanșarea „puternică”. Garnitura din spumă utilizează o tehnologie brevetată și este una dintre componentele principale ale sculei. Aceasta trebuie manevrată cu atenție, deoarece starea acesteia afectează în mod direct performanța globală și siguranța sculei.

- **Garnitura rezistă la aproximativ 900 de cicluri de compresie fără a se deteriora, în funcție de forța și durata compresiei.**
- **Nu frecăți niciodată garnitura pe suprafețe aspre.** Materialul garniturii este foarte predispus la uzura paralelă (se deplasează paralel cu suprafața aspră în timpul deplasării cablului culisant). Pe suprafețe foarte aspre, ridicați scula perpendicular în sus. Dacă garnitura este frecată de o suprafață netedă, precum granitul, care este acoperită cu un strat gros de material de șlefuire (nisip grosier), garnitura se deteriorează, iar sarcina se poate desprinde în mod neașteptat.
- **Suprafețele cu margini foarte ascuțite nu trebuie să fie ridicate cu un sistem de prindere paralelă.** Marginile care au un unghi mai ascuțit de 45 grade pot deteriora garnitura și pot provoca o scădere bruscă a subpresiunii și o desprindere bruscă a sarcinii. Motorul trebuie să fie întotdeauna pornit.

- **În timpul depozitării, garnitura trebuie să fie întotdeauna acoperită cu un capac dur. În caz contrar, garnitura poate suferi cu ușurință deteriorări în cazul contactului cu colțurile și muchiile ascuțite.** Garnitura nu trebuie să fie depozitată împreună cu scule ascuțite și nu trebuie să intre în contact cu obiecte dure (de exemplu, cu cele dintr-o trusă de scule).
- **Nu scufundați garnitura în apă. Garnitura din spumă este foarte absorbantă.** Atât timp cât garnitura nu este scufundată complet și îmbibată cu apă, o umezire de scurtă durată cu apă nu îi afectează performanța. În cazul îmbibării complete cu apă, aceasta poate fi stoarsă manual, ca un burete, pentru a o usca fără a o deteriora. Este recomandată utilizarea unei singure garnituri uscate, pentru a preveni pătrunderea apei în țevile de aer și aspirarea acesteia în interiorul carcasei.

**ATENȚIE!**

Garnitura nu trebuie să fie scufundată în ulei și nici nu trebuie să fie utilizată în apropierea produselor pe bază de ulei. Uleiul și produsele pe bază de ulei (ulei de mașină + lubrifiant) provoacă deteriorarea permanentă a garniturii și nu pot fi îndepărtate. Dacă garnitura a absorbit ulei, acesta trebuie eliminat în condiții de siguranță, baza trebuie curățată iar garnitura trebuie înlocuită.

**ATENȚIE!**

Garnitura nu trebuie să fie scufundată în solvenți chimici sau să fie utilizată în apropierea acestora. Kerosenul, acetona, terebentina, benzenul, acizii etc. și, în spații închise, chiar și vaporii acestora și straturile de acoperire subțiri, superficiale, pot prejudicia garnitura, deteriorându-i structura și provocând defectarea acesteia.

Indicații de securitate privind lucrul cu acumulatorii

- **Nu deschideți acumulatorul.** Există pericol de scurtcircuit.
- **Ferțiți acumulatorul de căldură, de asemenea de radiații solare continue, foc, apă și umezeală.** Există pericol de explozie.

- În cazul deteriorării sau utilizării necorespunzătoare a acumulatorului se pot degaja vapori. Aerisiți cu aer proaspăt iar dacă vi se face rău consultați un medic. Vaporii pot irita căile respiratorii.
- În caz de utilizare greșită, din acumulator se poate scurge lichid. Evitați contactul cu acesta. În caz de contact accidental clătiți bine cu apă. Dacă lichidul vă intră în ochi, consultați și un medic. Lichidul scurs din acumulator poate duce la iritații ale pielii sau la arsuri.
- Utilizați acumulatorii FLEX numai în combinație cu mașinile FLEX și accesoriile FLEX. Numai în acest mod acumulatorul este protejat împotriva suprasolicitării periculoase.
- Încărcați acumulatorii numai în încărcătoarele recomandate de producător. Dacă un încărcător destinat unui anumit tip de acumulator este folosit la încărcarea altor tipuri de acumulator decât cele prevăzute pentru el, există pericol de incendiu.
- În urma contactului cu obiecte ascuțite ca de exemplu cuie sau șurubelnițe sau prin acțiunea unor forțe exterioare asupra sa, acumulatorul se poate deteriora. Se poate produce un scurtcircuit intern în urma căruia acumulatorul să se aprindă, să scoată fum, să explodeze sau să se supraîncălzească.

Alte indicații de securitate

- Pentru marcarea aparatului, utilizați numai plăcuțe adezive. Nu practicați găuri în carcasă.
- Tensiunea nominală trebuie să coincidă cu tensiunea specificată pe plăcuța cu date tehnice.

Zgomot și vibrație

i INDICAȚIE

Extrageți valorile pentru nivelul de zgomot evaluat după curba de filtrare A, precum și valorile totale ale vibrației din tabelul „Date tehnice”. Valorile zgomotului și vibrației au fost determinate conform EN 60335.



AVERTIZARE!

Valorile de măsură indicate sunt valabile numai pentru aparate noi. La utilizarea zilnică valorile zgomotului și vibrației se modifică.



INDICAȚIE

Nivelul vibrației indicat în aceste instrucțiuni a fost măsurat conform unei proceduri de măsurare normate în EN 60335 și poate fi folosit pentru compararea uneltelor electrice între ele.

El este indicat și pentru o apreciere aproximativă a încărcării cu vibrații. Nivelul de vibrație indicat reprezintă aplicațiile principale ale unelei electrice.

Dacă unealta electrică este utilizată pentru alte aplicații, cu scule de schimb care se abat sau care sunt insuficient întreținute, nivelul de vibrații se poate abate. Aceasta poate mări considerabil încărcarea cu vibrații în întreg timpul de lucru.

Pentru o apreciere corectă a încărcării cu vibrații ar trebui luat în considerare și timpul în care aparatul a fost oprit sau funcționează fără să fie utilizat efectiv.

Aceasta poate reduce considerabil încărcătura de vibrații pe timpul de lucru total.

Stabiliți măsuri de siguranță suplimentare pentru protecția deserventului înainte de acțiunea vibrațiilor ca de exemplu: întreținerea unelei electrice și a sculelor de schimb, ținerea mâinilor calde, organizarea proceselor de lucru.



ATENȚIE!

La o presiune acustică de peste 85 dB(A) purtați protecție pentru auz.

Date tehnice

Aparat		VLP 18
Tip		Dispozitiv de ridicare cu vid cu acumulator
Tensiune nominală	V	18
Acumulator		AP 18.0/2,5 AP 18.0/5,0 AP 18.0/8,0
Dimensiunile aparatului (LxlxÎ)	mm	305x190x147
Capacitate portantă admisă (F_{max})	kg	130
Subpresiune maximă	bari	0,85
Greutate conform „EPTA-procedure 1/2003” (fără acumulator)	kg	1,38
Greutatea acumulatorului - 2,5 Ah - 5,0 Ah - 8,0 Ah	kg	0,42 0,72 1,10
Nivelul de zgomot evaluat după curba de filtrare A conform EN 60335 (consultați secțiunea „Zgomotul și vibrațiile”):		
Nivelul presiunii acustice L_{pA}	dB(A)	59
Nivelul puterii acustice L_{WA}	dB(A)	70
Incertitudinea K	db	3,0
Valoarea totală a vibrațiilor conform EN 60335 (consultați secțiunea „Zgomotul și vibrațiile”):		
Valoarea emisiilor a_h	m/s^2	<2,5
Incertitudinea K	m/s^2	1,5

Prezentare generală

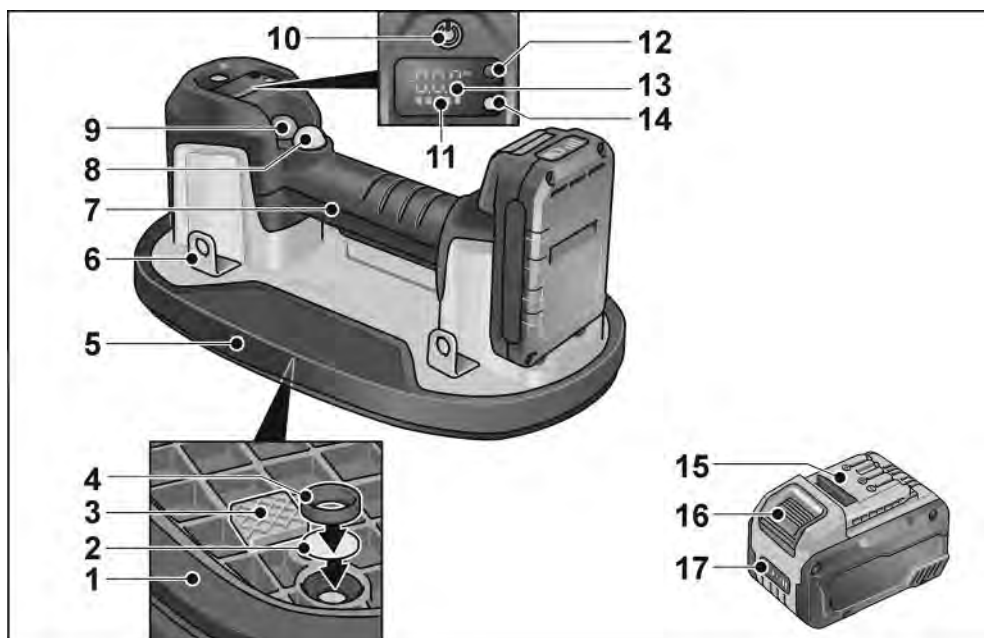

- | | | | |
|----|--------------------------------------|----|--|
| 1 | Garnitură din spumă | 11 | Indicator de stare a acumulatorului (aparat) |
| 2 | Element filtrant al filtrului de aer | 12 | Tastă de selectare a unității de măsură |
| 3 | Distanțier | 13 | Afișaj cu unitatea de măsură selectată |
| 4 | Inel de fixare al filtrului de aer | 14 | Indicator al stării de funcționare |
| 5 | Placă de bază | 15 | Acumulator litiu-ion (2,5 Ah/5,0 Ah/8,0 Ah) |
| 6 | Eclise de fixare | 16 | Tastă de deblocare a acumulatorului |
| 7 | Mâner | 17 | Indicator de stare a acumulatorului (acumulator) |
| 8 | Buton de pornire a pompei (negru) | | |
| 9 | Buton de evacuare a vidului (roșu) | | |
| 10 | Buton | | |
- Pentru pornire și oprire.

Instrucțiuni de utilizare

⚠ **AVERTISMENT!**

Înainte de efectuarea oricăror intervenții la aparat, extrageți acumulatorul.

Înainte de punerea în funcțiune

Despachetați aparatul și accesoriile și verificați dacă pachetul de livrare este complet sau dacă s-au produs deteriorări în timpul transportului.

i **OBSERVAȚIE**

La livrare, acumulatorii nu sunt încărcăți complet. Înainte de prima punere în funcțiune, încărcăți complet acumulatorii. Pentru aceasta, consultați manualul de utilizare a încărcătorului.

Introducerea/Înlocuirea acumulatorului



- Apăsați acumulatorul încărcat în aparat până când se blochează complet.



- Pentru extragere, apăsați tasta de deblocare (1.) și extrageți acumulatorul (2.).

⚠ **ATENȚIE!**

În caz de neutilizare, protejați contactele acumulatorului. Particulele metalice desprinse pot scurtcircuita contactele și apare pericol de explozie și de incendiu!

Nivelul de încărcare a acumulatorului

- Prin apăsarea tastei, cu ajutorul LED-urilor de la indicatorul de stare a acumulatorului, se poate verifica nivelul de încărcare.

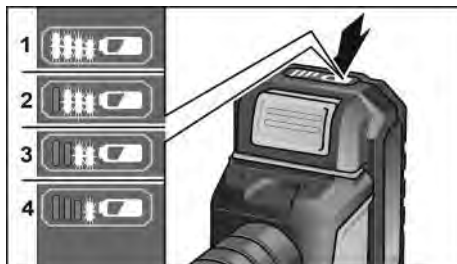

Indicatorul se stinge după 5 secunde.

Dacă unul dintre LED-uri se aprinde intermitent, înseamnă că acumulatorul trebuie încărcat. Dacă, după apăsarea tastei, nu se aprinde niciun LED, înseamnă că acumulatorul este defect și trebuie înlocuit.

Pornirea și oprirea

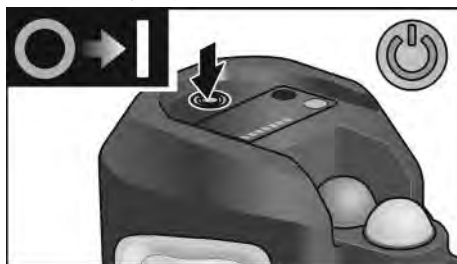

- Pentru pornire, apăsați butonul (10).



- Pentru oprire, apăsați din nou tasta (10).

Lucrul cu dispozitivul de ridicare cu vid

- Conectați aparatul.
- Indicatorul stării de funcționare de la aparat se aprinde în roșu, iar afișajul digital prezintă nivelul de încărcare al acumulatorului și presiunea actuală.

i **OBSERVAȚIE**

Imediat ce ultima bară a indicatorului nivelului de încărcare de la aparat începe să se aprindă intermitent în roșu, încărcați acumulatorul aparatului.

! **ATENȚIE!**

Utilizarea aparatului cu un nivel de încărcare scăzut al acumulatorului poate provoca răni și deteriorarea materialului care trebuie ridicat. Se recomandă încărcarea completă a acumulatorului înainte de a utiliza aparatul.

Aspirarea aparatului pe obiect

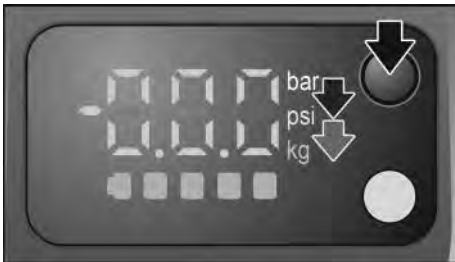

- Opțional, apăsați tasta de selectare a unității de măsură, pentru a modifica unitatea de măsură pentru presiune din bari în psi și unitatea de măsură pentru greutate din kg în lbs.
- Așezați ferm aparatul pe suprafața obiectului care trebuie să fie ridicat.

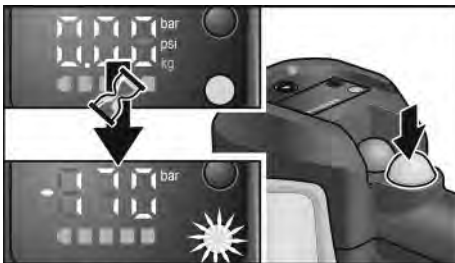

- Apăsați tasta de pornire a pompei de culoare neagră. Indicatorul stării de

funcționare se aprinde intermitent în roșu. Pompa pornește și în câteva secunde se realizează aderența la sarcină. Când subpresiunea atinge valoarea maximă, indicatorul stării de funcționare devine verde și motorul se oprește automat.



- Ridicați și deplasați obiectul.

i **OBSERVAȚIE**

Dacă ridicați materiale cu suprafețe prăfuite, murdare sau umede, îndepărtați, în prealabil, praful și depunerile de murdărie. Aparatul pornește și oprește automat pompa, pentru a menține presiunea necesară pentru o ridicare în siguranță.

i **OBSERVAȚIE**

Pentru a obține siguranța maximă, comutați afișajul în unități de măsură pentru greutate (kg/lbs) și comparați valorile afișate cu sarcina care trebuie ridicată, consultați tabelul „Forța maximă de ridicare”. Nu ridicați sarcini care sunt mai grele decât valoarea afișată.

Finalizarea ridicării

După efectuarea ridicării și așezarea în siguranță a obiectului:

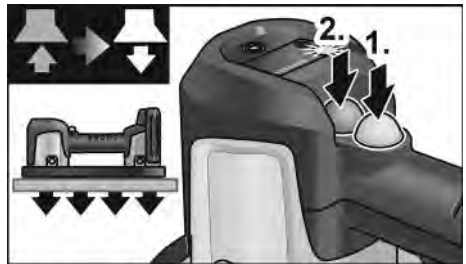

- Apăsați butonul negru de pornire a pompei pentru a opri pompa de vid (1.).

- Apoi apăsați butonul roșu de evacuare a vidului pentru a neutraliza aderența și a elibera obiectul (2.).

Fixarea curelei de transport

Pentru a putea transporta obiecte cu ajutorul aparatului într-un mod mai simplu și mai sigur, se poate fixa o curea de transport. Cureaua de transport este disponibilă ca accesoriu.

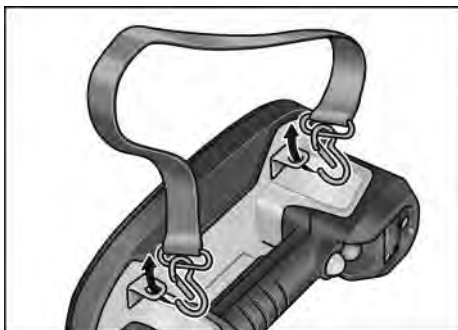

- Fixați cureaua de transport cu ajutorul cârligelor pe două eclise de fixare oarecare.

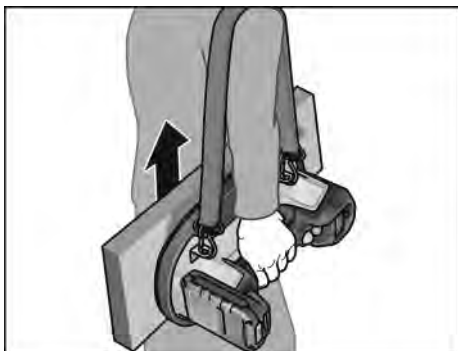

Instrucțiuni de lucru

Capacitatea de ridicare



OBSERVAȚIE

Aparatul a fost testat în condiții de testare ideale, cu o forță maximă de ridicare de 260 kg (570 lbs). Totuși, această valoare reprezintă limita de rupere și nu trebuie să fie niciodată atinsă în cadrul aplicațiilor reale.

Capacitatea portantă admisă oficial este stabilită la 130 kg în raport de 2:1 pe suprafețe neporoase.

Capacitatea portantă admisă de 130 kg reprezintă jumătate din forța maximă de ridicare (260 kg) testată în condiții ideale și trebuie să fie respectată în timpul lucrului, indiferent de forța maximă de ridicare.

Nu trebuie ridicată în niciun caz o sarcină cu greutatea mai mare de 130 kg.

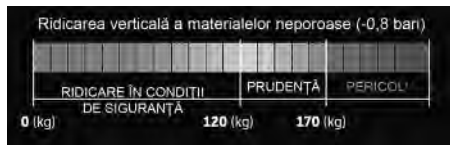

- Capacitatea portantă: 130 kg pe suprafețe neporoase

Monitorizați în permanență presiunea/puterea prezentată pe afișajul cu LED-uri, atunci când sunt ridicate materiale diferite. Nu vă bazați doar pe tabelul cu forțele maxime de ridicare estimate. În funcție de aplicația specifică, diferiți factori pot reduce capacitatea de ridicare a aparatului.

Forțe maxime de ridicare (estimate), testate pe diferite materiale:

	Forța verticală de susținere (kg)	Forța paralelă de susținere (kg)
Geam	170	120
Plăci ceramice	170	120
Metal	110	
Plastic	100	
Lemn	100	65
Substrat din beton	80	
Pietre de pavaj turnate în stare uscată	80	
Gips-carton	75	65



OBSERVAȚIE

Când subpresiunea scade sub -0,65 bari (-65 kPa), aparatul repornește automat pompa (dacă pompa este conectată), atingând, astfel, presiunea necesară pentru utilizare.

Pentru obiectele foarte neregulate este disponibilă ca accesoriu o garnitură mai flexibilă!

Tehnici de ridicare

i **OBSERVAȚIE**

Gândiți-vă la ceea ce doriți să ridicați și cum doriți să efectuați ridicarea. Acordați atenție greutății obiectului.

- Asigurați-vă că obiectul poate fi ridicat individual.
- Asigurați-vă că suprafața de lucru este plană, uscată și fără obstacole.
- Verificați calea! Asigurați-vă că calea de ridicare este liberă. Îndepărtați pericolele de împiedicare și obstacolele.
- Verificați suprafețele umede sau netede.
- Utilizați echipamente ergonomice.
- Utilizați mijloace de ridicare precum stivuitoare, cărucioare manuale, cărucioare pentru echipamente, transpaletă sau platforme de ridicare.
- Asigurați-vă că sunteți instruit corespunzător înainte de a utiliza echipamentul.
- Dacă este necesar, solicitați ajutor. Ridicați sarcinile voluminoase sau grele cu ajutorul a două persoane. Aveți grijă ca ridicarea să fie realizată simultan și mențineți sarcina în poziție dreaptă.

Ridicare pe diagonală

i **OBSERVAȚIE**

Pentru obiecte de mici dimensiuni, utilizați următoarea tehnică de bază de ridicare, poziționându-vă deasupra sarcinii și ridicând-o cu picioarele depărtate.

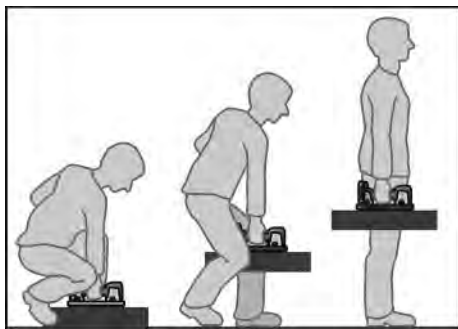

- Apropiati-vă cât mai mult de obiect.
- Stați cu picioarele depărtate, ținând un picior în fața obiectului și un picior în lateral, pentru a menține un echilibru optim.

- Țineți spatele drept și împingeți posteriorul spre exterior. Aplecați-vă cu picioarele și șoldurile spre obiect.
- Deplasați obiectul cât mai aproape de dumneavoastră.
- Așezați mâna (pe aceeași parte cu piciorul așezat în fața obiectului) pe partea obiectului cea mai îndepărtată de dumneavoastră.
- Asigurați sarcina cu mâna liberă în timp ce o ridicați și țineți cu o mână aparatul.
- Înainte de ridicare tensionați musculatura trunchiului, priviți drept înainte și mențineți spatelul rigid și drept.

i **OBSERVAȚIE**

Nu trebuie să vă țineți respirația în timpul ridicării. Nu vă aplecați și nu vă răsuciți la nivelul taliei. Apucați întotdeauna cu toată mâna. Nu vă limitați vizibilitatea în timpul transportului. Nu ridicați sarcina brusc sau rapid. Nu vă prindeți degetele de la mâini sau de la picioare.

- Ridicați sarcina lent, urmând-o cu capul și umerii.
- Țineți sarcina aproape de corp.
- Îndreptați picioarele ținând spatele drept și expirați în timpul ridicării.
- Rotiți picioarele, pentru a evita răsucirea.

Modul de programare/Modul de recalibrare

Dacă aveți probleme cu afișajul digital, urmați pașii de mai jos pentru a reseta afișajul digital.

- Așezați aparatul pe o suprafață neporoasă, de exemplu, o placă ceramică lustruită.
- Conectați aparatul.
- Apăsăți tasta de selectare a unității de măsură (12) timp de 10 secunde.
- Imediat ce pompa pornește, eliberați tasta de selectare a unității de măsură (12). Procesul de calibrare durează 10-15 secunde.
- Când pompa se oprește, procesul de calibrare s-a încheiat.
- Deconectați și reconectați aparatul. Aparatul este acum calibrat, iar valorile de pe afișajul digital ar trebui să fie corecte.

i **OBSERVAȚIE**

Aparatul prezintă valori incorecte pe afișajul digital dacă nu este calibrat pe o suprafață neporoasă, de exemplu, plăci ceramice sau geamuri. În acest caz, procesul de calibrare trebuie repetat pe un material neporos. **NU** efectuați acest proces pe sticlă cu grosimea sub 6 mm, deoarece aceasta se poate deteriora.

Întreținerea și îngrijirea**⚠** **AVERTISMENT!**

Înainte de efectuarea oricăror intervenții la aparat, extrageți acumulatorul.

Curățarea**⚠** **AVERTISMENT!**

Nu utilizați apă sau detergent lichid.

- Curățați cu regularitate aparatul și garnitura din spumă. Frecvența depinde de materialul prelucrat și de durata utilizării.
- Verificați cu regularitate garnitura din spumă cu privire la eventualele deteriorări.
- Curățați cu regularitate filtrul de aer utilizând aer comprimat.

i **OBSERVAȚIE**

Imediat ce filtrul este uzat puternic sau deteriorat, acesta trebuie înlocuit (rămâne la aprecierea clientului).

Acest lucru depinde de tipul utilizării:

- Ridicarea materialelor curate - durabilitate mai mare a filtrului
- Ridicarea materialelor murdare/prăfuite - durabilitate redusă a filtrului

i **OBSERVAȚIE**

Nu este permisă efectuarea de modificări la aparat, inclusiv modificări tehnice. Acestea pot provoca răni. În cazul nerespectării acestor specificații, obligațiile de garanție ale producătorului își pierd valabilitatea.

Reparațiile

Dispuneți executarea lucrărilor de reparație exclusiv de către un serviciu de asistență tehnică autorizat de producător.

Înlocuirea pieselor de uzură
Înlocuirea garniturii din spumă**i** **OBSERVAȚIE**

Imediat ce garnitura din spumă este uzată sau deteriorată, aceasta trebuie înlocuită.



- Extrageți garnitura din spumă.
- Apăsăți cu atenție noua garnitură din spumă. Acordați atenție poziției corecte și sigure a noii garnituri din spumă.

Înlocuirea filtrului de aer**i** **OBSERVAȚIE**

Scăderea puterii de aspirare indică faptul că filtrul de aer trebuie curățat și/sau înlocuit. În timpul înlocuirii filtrului, asigurați-vă că în țeava de aer nu există obstacole sau corpuri străine.



- Întoarceți aparatul cu susul în jos.
- Cu vârful unei șurubelnițe, scoateți inelul de fixare al filtrului de aer și elementul filtrant.

Sunt posibile două proceduri:

- Curățați filtrul de aer utilizând aer comprimat,
- Introduceți noul element filtrant al filtrului de aer.
- Introduceți la loc inelul de fixare al filtrului de aer pentru a fixa filtrul.

Piese de schimb și accesoriile

Desenele descompuse și listele pieselor de schimb sunt disponibile pe site-ul nostru web: www.flex-tools.com

Indicații de salubritate

AVERTIZARE!

Sculele electrice uzate trebuie să fie aduse într-o stare inutilizabilă înainte de eliminarea ca deșeu:

- *sculele electrice cu conectare la rețea prin îndepărtarea cablului de rețea,*
- *la sculele electrice cu acumulatori, este necesară scoaterea acumulatorilor.*

 Numai pentru țările membre UE
Nu eliminați sculele electrice împreună cu deșeurile menajere!

Conform Directivei Europene 2012/19/UE privind aparatele electrice și electronice uzate și prin transpunerea în legislația națională, sculele electrice uzate trebuie colectate separat și reciclate într-o manieră ecologică.

 **Recuperarea materiilor prime în locul eliminării ca deșeu.**

Aparatul, accesoriile și ambalajul trebuie predate la un centru de reciclare, în conformitate cu prescripțiile de mediu. Piese din plastic sunt marcate în vederea reciclării sortate.

AVERTIZARE!

Nu eliminați acumulatorii/bateriile împreună cu deșeurile menajere și nu îi aruncați în foc sau în apă. Nu deschideți acumulatorii uzați. Numai pentru țările membre UE: Conform directivei 2006/66/CE, acumulatorii/bateriile defecte/defecte sau uzați/uzate trebuie reciclați/reciclate.

INDICAȚIE

Informați-vă la reprezentanța locală despre posibilitățile de eliminare!

Conformitatea CE

Noi declarăm pe proprie răspundere, că produsul descris în „Indicații de salubritate” este în conformitate cu următoarele norme sau documente normative:

EN 60335 conform prevederilor Directivei 2014/30/UE, 2006/42/CE, 2011/65/UE.

Responsabili pentru documente tehnice:
FLEX-Elektrowerkzeuge GmbH, R & D
Bahnhofstrasse 15, D-71711 Steinheim/Murr

i.v. Peter Lameli Klaus Peter Weinper

Peter Lameli
Technical Head

Klaus Peter Weinper
Head of Quality
Department (QD)

21.08.2023

FLEX-Elektrowerkzeuge GmbH
Bahnhofstrasse 15, D-71711 Steinheim/Murr

Excluderea răspunderii

Producătorul și reprezentantul său nu răspund pentru defecte și venitul nerealizat prin întreruperea activității, pe care le-a cauzat produsul sau o imposibilă utilizare a produsului.

Producătorul și reprezentantul său nu răspund pentru pagube produse prin utilizare necorespunzătoare sau în legătură cu produse ale altor producători.

Съдържание

Използвани символи	180
Символи на уреда	180
За вашата сигурност	180
Шум и вибрации	185
Технически данни	186
С един поглед	187
Упътване за експлоатация	188
Обслужване и поддръжка	192
Указания за изхвърляне	193
Декларация за съответствие СЕ	194
Изключване на отговорност	194

Използвани символи

 **ПРЕДУПРЕЖДЕНИЕ!**
Обозначава непосредствено застрашаваща опасност. При неспазване на предупреждението ви застрашават смърт или тежки наранявания.

 **ВНИМАНИЕ!**
Обозначава възможна опасна ситуация. При неспазване на предупреждението ви застрашават наранявания или материални щети.

 **УКАЗАНИЕ**
Обозначава съвети за използване и важна информация.

Символи на уреда

 Преди въвеждане в експлоатация прочетете упътването за употреба!

 Носете предпазни ръкавици!

 Носете защитни обувки!

 Указания за изхвърляне на стари уреди (вижте страница 193)!

За вашата сигурност

 **ПРЕДУПРЕЖДЕНИЕ!**
Преди употреба на електроинструмента прочетете и след това действайте съгласно:

- настоящото упътване за употреба,
- „Общите указания за безопасност“ за боравене с електроинструменти в приложения документ (ном.: 315.915),
- местните действащи правила и предписания за предотвратяване на нещастни случаи.

Този електроинструмент е конструиран съгласно нивото на технически познания и признаните правила за техническа безопасност. Въпреки това при неговата употреба могат да възникнат опасности от физическо нараняване и смърт за потребителя или трети лица, респ. от щети по машината или по други вещи. Електроинструментът трябва да се използва само

- за предназначения за това цели,
- в безупречно технически изправно състояние.

Повредите, които влияят на безопасността, се отстраняват незабавно.

Използване по предназначение

Акумулаторният вакуумен повдигач VLP 18 е предназначен

- за занаятчийско използване в индустрията и занаятчийството,
- за повдигане, преместване и поставяне на предмети като плочки, каменни плочи, гипсокартон, стъкло и мебели с максимално тегло 130 kg,
- за използване при сухи, груби и леко порести материали.

Акумулаторният вакуумен повдигач VLP 18 не е предназначен

- като сменяемо товарозахващащо приспособление за кранове, подемници или ръчни манипулатори,
- за катерене или за обезопасяване на човешко тяло по какъвто и да е начин,
- за катерене или носене на тежестта на човек,

– за повдигане, преместване или поставяне на предмети, изработени от силно порест, мек/гъвкав или ронлив материал, напр. обикновени картонени кутии, полистирол, сухи изляти тротоарни плочки, пресован пясък или бетон с лошо качество.



ПРЕДУПРЕЖДЕНИЕ!

Използването на уреда за катерене или за други цели, различни от тези, за които е предназначен, може да доведе до нараняване или смърт.

Указания за безопасност



ПРЕДУПРЕЖДЕНИЕ!

*Прочетете всички указания за безопасност и инструкции. Неспазването на указанията за безопасност и инструкциите може да доведе до електрически удар, пожар и/или тежки наранявания. **Съхранявайте тези указания на сигурно място.***

- Този продукт не е предназначен за употреба от лица (вкл. деца) с физически, сензорни или душевни затруднения или лица без съответния опит и/или познания.
- Уредът може да се използва само от лица, които са запознати с него, които са обучени за сигурна употреба и разбират произтичащите от него опасности. Уредът не е предназначен за употреба от деца.
- Децата трябва да бъдат контролирани, за да се гарантира, че не използват уреда по неподходящ начин. Не позволявайте уредът да се почиства или да се извършват дейности по поддръжка от деца без надзор.
- Поддържайте работната зона чиста и осигурете добро осветление. Непочистените работни маси и тъмните зони спомагат за злополуки.
- Не работете с електроинструмента във взривоопасна среда, например в близост до запалими течности, газове или прах. Електроинструментът произвежда искри, които могат да възпламенят праха или изпаренията.
- Докато работите с електроинструмента, не допускайте деца и странични лица в близост. Разсейването може да Ви накара да загубите контрол.
- Щепселът на електроинструмента трябва да приляга в контакта. Никога не правете промени по щепсела. Не използвайте преходни щепсели със заземени електрически инструменти. Използването само на немодифицирани щепсели и подходящи контакти ще намали риска от токов удар.
- Избягвайте всякакви физически телесен контакт със заземени или заземени повърхности като тръби, радиатори, готварски печки и хладилници. Рискът от токов удар се увеличава, ако тялото Ви е заземено.
- Не излагайте електроинструмента на дъжд или влага. Ако в електроинструмента попадне вода, рискът от токов удар се увеличава.
- Не злоупотребявайте с кабела. Никога не използвайте кабела, за да носите, дърпате или изключвате електроинструмента. Пазете кабела далеч от топлина, масло, остри ръбове и движещи се части. Повредените или заплетени кабели увеличават риска от токов удар.
- Когато работите с електроинструмент на открито, използвайте удължител, подходящ за употреба на открито. Кабелът, подходящ за използване на открито, намалява риска от токов удар.
- Ако използването на електроинструмента на влажно място е неизбежно, използвайте електрозахранване, защитено с устройство за защита от остатъчен ток (RCD). Прекъсвачът за остатъчен ток намалява риска от токов удар.
- Бъдете бдителни, внимавайте какво правите и използвайте здрав разум, когато работите с електроинструмент. Не използвайте електроуреди, ако сте уморени или под въздействие на упойващи вещества, алкохол или медикаменти. Момент на невнимание при работа с електроинструменти може да доведе до сериозно нараняване.

- **Използвайте лични предпазни средства. Винаги носете защитни очила.** Предпазното оборудване, като маска против прах, нехлъзгащи се предпазни обувки, каска или защита на слуха, подходящо за условията, ще намали риска от нараняване.
- **Избягвайте непреднамерено стартиране. Уверете се, че превключвателят е изключен, преди да свържете инструмента към източник на захранване и/или акумулатор и да го вземете или пренесете.** Пренасянето на електроинструмента с пръст върху превключвателя или подаването на захранване към електроинструмента при включен превключвател може да доведе до злополука.
- **Преди да включите електроинструмента, отстранете всички регулиращи ключове и гаечни ключове.** Гаечен ключ или ключ, оставен прикрепен към въртяща се част на електроинструмента, може да причини нараняване.
- **Не се протягайте прекалено много. Винаги се уверявайте, че имате сигурна опора и равновесие.** Това позволява по-добър контрол върху електроинструмента в неочаквани ситуации.
- **Облечете се подходящо. Не носете широки дрехи или бижута. Пазете косата и дрехите си от движещите се части.** Свободните дрехи, бижутата или дългата коса могат да бъдат захванати в движещите се части.
- **Ако има устройства за свързване на оборудване за аспирация и събиране на прах, уверете се, че те са свързани и се използват правилно.** Отстраняването на праха може да намали риска от свързани с него опасности.
- **Уверете се, че не сте невнимателни или не пренебрегвате принципите за безопасност на инструментите поради познанията, които сте придобили при честата им употреба.** Едно невнимателно действие може да доведе до сериозни наранявания за част от секундата.
- **Не използвайте електроинструмента със сила. Използвайте подходящия за Вашето приложение електроинструмент.** Правилният електроинструмент върши работата по-добре и по-безопасно със скоростта, за която е проектиран.
- **Не използвайте електроинструмента, ако превключвателят се включва и изключва трудно.** Всеки електроинструмент, който не може да се управлява с превключвателя, е опасен и трябва да се ремонтира.
- **Изключете електроинструмента от електрическата мрежа и/или извадете акумулатора от електроинструмента, ако това е възможно, преди да извършвате настройки, да сменяте принадлежности или да го приберете за съхранение.** Тези превантивни мерки за безопасност намаляват риска от случайно стартиране на електроинструмента.
- **Съхранявайте електроинструментите, които не се използват в момента, на място, недостъпно за деца, и не допускате до тях хора, които не са запознати с тях или с тези инструкции.** Електроинструментите са опасни в ръцете на необучени потребители.
- **Полагайте грижи за електроинструмента. Проверявайте за неправилно разположение или заклепване на движещите се части, счупени части или други условия, които биха могли да повлияят на работата на електроинструмента. Ако електроинструментът е повреден, поправете го, преди да го използвате.** Много злополуки се причиняват от зле поддържани електроуреди.
- **Поддържайте режещите инструменти остри и чисти.** Правилно поддържаните режещи инструменти с остри режещи ръбове са по-малко склонни към блокиране и се контролират по-лесно.
- **Използвайте електроинструмента, принадлежностите, накрайниците и т.н. в съответствие с тези инструкции и като се съобразявате с условията на работа и извършваната работа.** Използването на електроинструмента за работа, различна от предвидената, може да доведе до опасна ситуация.

- **Поддържайте дръжките и повърхностите за хващане сухи, чисти и без масло и грес.** Хлъзгавите дръжки и повърхности за хващане пречат на безопасното боравене с инструмента и на контрола върху него в неочаквани ситуации.

Инструкции за безопасност за вакуумния повдигащ уред

- **Никога не се опитвайте да сваляте товара със сила.** Товарът може да доведе до смачкване на ръцете и краката или до повреда на предмета и на самия инструмент.
- **Не се опитвайте да повдигате предмети с тегло над 170 kg.** Съществува риск от падане на товара.
- **Това може да доведе до наранявания поради притискане на ръцете и краката или до повреда на предмета и на самия инструмент.** Внимавайте да не разклащате инструмента, когато повдигате, премествате и поставяте предмети. Внимавайте товарът да не се люлее или разклаща, когато повдигате, премествате или поставяте предмети. Не използвайте инструмента, ако уплътнението е износено. Повдигайте и пренасяйте товара с постоянна скорост и избягвайте внезапни резки и силни движения.
- **Не използвайте инструмента, ако акумулаторът е изтощен.** Съществува риск от нараняване и повреда на повдигания материал.
- **Ако здравината на уплътнението забележимо намалява, въпреки че акумулаторът е напълно зареден, проверете дали уплътнението от пяна не е износено или повредено.** Не се опитвайте да вдигате товари с инструмента, докато уплътнението не бъде сменено.
- **Действайте с повишено внимание при повдигане на големи, тънки и гъвкави панели, като гипскартон, картон, пластмаса, шперплат, тънки метални листове и др.** Тънките плочи са склонни към огъване и могат неочаквано да се изкривят извън граничната си стойност и да се отделят от инструмента.
- **Не прикрепявайте инструмента към очевидно мокри повърхности.** Вътрешните компоненти не са водоустойчиви. Ако във въздухопроводите попадне вода, това може да доведе до трайна повреда на инструмента. Инструментът не е водоустойчив. Затова бъдете изключително внимателни, когато го използвате при дъжд или влага.
- **Никога не пускайте инструмента на земята от височина, по-голяма от 1,5 метра (височина на гърдите).** Ако случайно бъде пуснат, проверете уплътнителните ръбове за повреди.
- **Не поставяйте тежки предмети върху инструмента.**
- **Не излагайте цифровия дисплей на пряка слънчева светлина за дълъг период от време и го пазете от силни източници на топлина.** Екстремната топлина може да повреди дисплея и да намали четливостта му. Повреденият дисплей не влияе непременно на функционалността на инструмента.
- **Не покривайте инструмента, за да го предпазите от прегриване.**
- **Уверете се, че превключвателят за захранването е изключен, преди да транспортирате и съхранявате инструмента.** Уверете се, че инструментът не може да бъде включен случайно.
- **Използвайте само оригинални акумулатори с посоченото върху типова табелка на Вашия електроинструмент напрежение.** При използване на други акумулаторни батерии, напр. имитации, регенерирани или други марки акумулаторни батерии е налице опасност от наранявания, както и от материални щети поради експлодиране на акумулаторните батерии.

**ПРЕДУПРЕЖДЕНИЕ!**

При неспазване на предпазните мерки товарът може да падне без предупреждение! Електроинструментът генерира силно отрицателно налягане. Такава повреда може да настъпи много внезапно и без никакъв осезаем признак или предупреждение, ако уплътнението е повредено, максималното допустимо тегло е превишено или възникне друг фактор, който предизвиква спонтанно намаляване на отрицателното налягане. Не се забелязва, когато товарът се освободи, и няма начин да го спрете или да го хванете. Това представлява висок риск, особено при тежки товари. Затова трябва да се вземат всички възможни предпазни мерки за безопасност в максимална степен.

**УКАЗАНИЕ**

Поради високото налягане, генерирано от електроинструмента, силно се препоръчва да не го монтирате върху стъкло с дебелина, по-малка от 6 mm. Стъкло, по-тънко от 6 mm, може да се повреди.

Използване и безопасност на уплътненията от пяна

Уплътнението от пяна се състои от две части: черна пяна и червено силиконово уплътнение. Черната пяна се използва предимно за създаване на първоначален вакуум. След като пяната се компресира, червеното уплътнение осигурява трайното и здраво прилепване. Докато се формира първоначалното прилепване, за да се създаде засмукване, се формира и „силното“ уплътнение. Уплътнението от пяна използва патентована технология и е един от основните компоненти на инструмента. С него трябва да се работи внимателно, тъй като състоянието му влияе пряко върху цялостната работа и безопасността на инструмента.

- Уплътнението може да издържи приблизително 900 цикъла на компресиране, без да се повреди, в зависимост от силата и продължителността на компресирането.
- Никога не търкайте уплътнението с груби повърхности. Материалът на уплътнението е силно податлив на

паралелно износване (при плъзгане се движи успоредно на грапавата повърхност). При много груби повърхности повдигнете инструмента вертикално нагоре. Ако уплътнението се трие в гладка повърхност като гранит, която е дебело покрита с абразив (едър пясък), уплътнението ще се повреди, което ще доведе до неочаквано освобождаване на товара.

- **Повърхности с много остри ръбове не трябва да се повдигат с паралелен захват.** Ръбове, по-остри от 45 градуса, могат да повредят уплътнението и да предизвикат внезапен спад на вакуума и внезапно освобождаване на товара. Двигателят трябва винаги да е включен.
- **Винаги съхранявайте уплътнението с твърдо покритие.** Уплътнението може лесно да се повреди от остри ъгли и ръбове по време на съхранение. Уплътнението не трябва да се съхранява заедно с остри инструменти или в контакт с твърди предмети (напр. в кутия за инструменти).
- **Не потапяйте уплътнението във вода.** Уплътнението от пяна е силно абсорбиращо. Ако уплътнението не е потопено изцяло във вода и не е просмукано, краткото намокряне с вода няма да повлияе на работата му. Ако е било напълно просмукано с вода, може да се изстиска с ръка като гъба, за да се изсуши без повреда. Препоръчва се да се използва уплътнението само когато е сухо, за да се предотврати навлизането на вода във въздуховодите и засмукването ѝ във вътрешността на корпуса.

**ВНИМАНИЕ!**

Уплътнението не трябва да се потапя в масло или да се използва в близост до продукти на маслена основа. Маслото и маслените продукти (машинно масло + смазочен материал) причиняват трайна повреда на уплътнението и не могат да бъдат отстранени. Ако уплътнението е напоено с масло, то трябва да се изхвърли безопасно, да се почисти държача и да се постави ново уплътнение.



ВНИМАНИЕ!

Уплътнението не трябва да се потапя в химически разтворители или да се използва в близост до тях. Керосинът, ацетонът, терпентинът, бензолът, киселините и т.н. и дори техните пари в затворени пространства и тънки, повърхностни покрития могат да причинят увреждане на уплътнението, да повредят структурата му и да доведат до повреда.

Указания за безопасност при боравене с акумулаторни батерии

- **Не отваряйте акумулаторната батерия.** Съществува опасност от възникване на късо съединение.
- **Предпазвайте акумулаторната батерия от високи температури, напр. вследствие на продължително излагане на директна слънчева светлина или огън, както и от вода и овлажняване.** Съществува опасност от експлозия.
- **При повреждане и неправилна експлоатация от акумулаторната батерия могат да се отделят пари.** Проветрете помещението и, ако се почувствате неразположени, потърсете лекарска помощ. Парите могат да раздразнят дихателните пътища.
- **При неправилно използване от акумулаторна батерия от нея може да изтече електролит.** Избягвайте контакта с него. Ако въпреки това на кожата Ви попадне електролит, изплакнете мястото обилно с вода. Ако електролит попадне в очите Ви, незабавно се обърнете за помощ към очен лекар. Електролитът може да предизвика изгаряния на кожата.
- **Използвайте FLEX акумулаторните батерии само в комбинация с FLEX машини и FLEX принадлежности.** Само така акумулаторната батерия е защитена от опасно претоварване.
- **За зареждането на акумулаторните батерии използвайте само зарядните устройства, препоръчвани от производителя.** Когато използвате зарядни устройства за зареждане на неподходящи акумулаторни батерии, съществува опасност от възникване на пожар.

- **Предмети с остри ръбове, напр. пирони или отвертки или силни механични въздействия могат да повредят акумулаторната батерия.** Може да бъде предизвикано вътрешно късо съединение и акумулаторната батерия може да се запали, да запуши, да експлодира или да се прегрее.

Допълнителни указания за безопасност

- За обозначаване на уреда използвайте само лепящи се табели. Не пробивайте отвори в корпуса.
- Номиналното напрежение и данните за напрежение върху типовата табелка трябва да съответстват.

Шум и вибрации



УКАЗАНИЕ

Стойностите за А-прегледеното ниво на шума, както и общите стойности за вибрациите можете да намерите в таблицата „Технически данни“. Стойностите за шум и вибрации са определени в съответствие с EN 60335.



ПРЕДУПРЕЖДЕНИЕ!

Посочените стойности важат за нови уреди. При използване в ежедневието стойностите на шум и вибрации се променят.



УКАЗАНИЕ

Даденото в това упътване ниво на вибрации е измерено в съответствие с определената в EN 60335 процедура по измерване и може да се използва за сравняване на електрически инструменти. То е подходящо и за преварителна преценка на вибрациите. Посоченото ниво на вибрации представя основните приложения на електрическия инструмент. Когато обаче електрическият инструмент се използва за други цели, с неподходящи приставки или неправилно обслужване, нивото на вибрации може да е различно. Това може значително да повиши вибрациите за цялото време на работа. За точна преценка на вибрациите трябва да се вземе предвид и времето, през което уредът е изключен или е включен, но с него в действителност не се работи. Това може

значително да намали вибрациите за цялото време на работа.
Вземете допълнителни мерки за безопасност за защита на ползвателя от въздействието на вибрациите, като например: обслужване на електрическия инструмент и на приставките, затопляне на ръцете, организация на процеса на работа.



ВНИМАНИЕ!

При ниво на шума над 85 дБ(А) носете защита за слуха.

Технически данни

Уред		VLP 18
Тип		Акумулаторен вакуумен повдигач
Номинално напрежение	V	18
Акумулаторна батерия		AP 18.0/2,5 AP 18.0/5,0 AP 18.0/8,0
Размери на уреда (ДхШхВ)	мм	305x190x147
допустима товароносимост (F_{max})	кг	130
максимално отрицателно налягане	бар	0,85
Тегло съгласно „ЕРТА-Procedure 1/2003“ (без акумулатор)	кг	1,38
Тегло акумулаторна батерия	кг	
- 2,5 Ач		0,42
- 5,0 Ач		0,72
- 8,0 Ач		1,10
А-претеглено ниво на шума според EN 60335 (вижте „Шум и вибрация“):		
Праг на налягане на шума L_{pA}	дБ(А)	59
Праг на нивото на шума L_{WA}	дБ(А)	70
Колебание К	дБ	3,0
Обща стойност за вибрации съгласно EN 60335 (вижте „Шум и вибрация“):		
Емисионна стойност a_h	м/сек ²	<2,5
Колебание К	м/сек ²	1,5

С един поглед

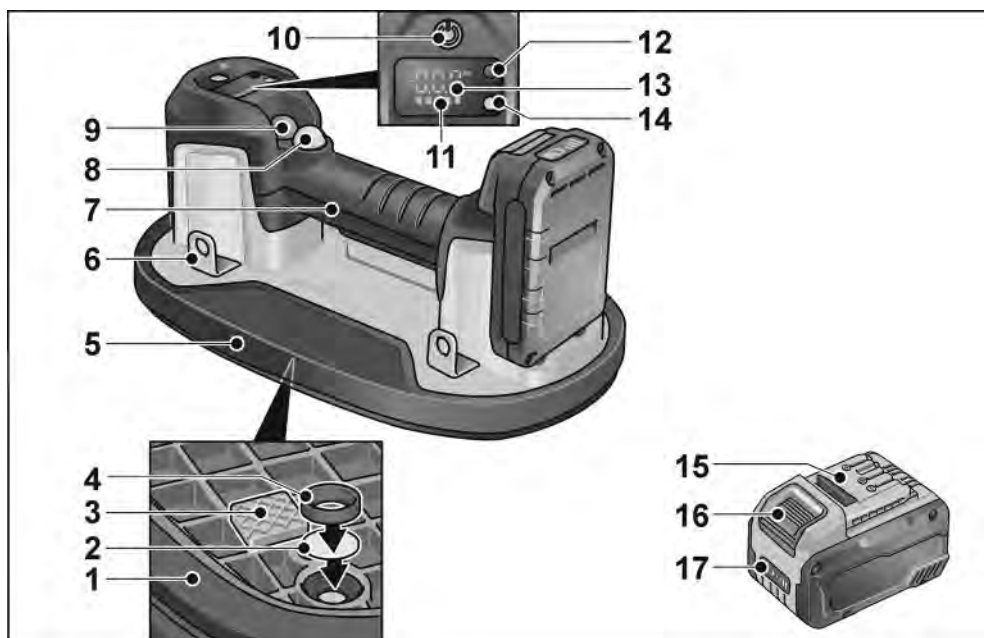

- | | | | |
|----|---|----|---|
| 1 | Уплътнение от пяна | 11 | Състояние на акумулатора
Индикация (Уред) |
| 2 | Подложка за въздушен филтър | 12 | Бутон за избор на мерна единица |
| 3 | Разделител | 13 | Индикация с избрана мерна единица |
| 4 | Заклучващ пръстен на въздушния филтър | 14 | Индикация на работното състояние |
| 5 | Опорна пластина | 15 | Li-Ion акумулаторна батерия
(2,5 Ач/5,0 Ач/8,0 Ач) |
| 6 | Монтажни скоби | 16 | Бутон за деблокиране на акумулаторната батерия |
| 7 | Ръкохватка | 17 | Индикация за състоянието на акумулатора (акумулатор) |
| 8 | Бутон за стартиране на помпата
(черен) | | |
| 9 | Бутон за освобождаване на вакуума
(червен) | | |
| 10 | Бутон
За включване и изключване. | | |

Упътване за експлоатация

ПРЕДУПРЕЖДЕНИЕ!

Преди всякакви дейности по уреда изваждайте акумулатора.

Преди пускане в експлоатация

Разопакувайте уреда и принадлежностите и проверете за пълнота на доставката и за евентуални транспортни щети.

УКАЗАНИЕ

Акумулаторните батерии не са напълно заредени при доставка. Преди първата употреба заредете напълно акумулаторните батерии. Вж. ръководството за експлоатация на зарядното устройство.

Поставяне/смяна на акумулаторната батерия



- Притиснете заредения акумулатор до пълно фиксиране в уреда.



- За сваляне натиснете бутона за деблокиране (1.) и изтеглете акумулаторната батерия (2.).



ВНИМАНИЕ!

При неизползване обезопасете контактите на акумулаторната батерия. Хлабавите метални части могат да закъсвят контактите, има опасност от експлозия и пожар!

Състояние на зареждане на акумулатора

- Чрез натискане на бутона по светодиодите на индикатора за състоянието на акумулаторната батерия може да се провери състоянието на зареждане.

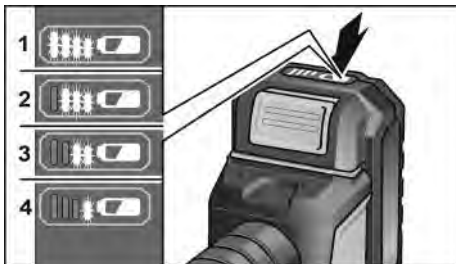

Индикаторът угасва след 5 секунди.

Ако един от светодиодите мига, акумулаторната батерия трябва да се зареди. Ако след натискането на бутона не светне светодиод, акумулаторната батерия е дефектна и трябва да се смени.

Включване и изключване

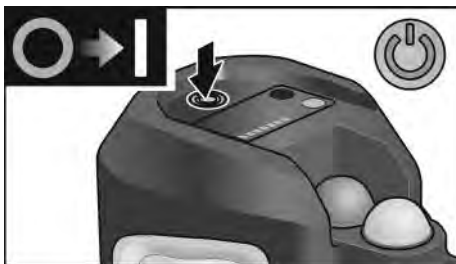

- За включване натиснете бутон (10).



- За изключване натиснете отново бутон (10).

Работа с вакуумния повдигач

- Включете уреда.
- Индикаторът за работното състояние на уреда светва в червено, а цифровият дисплей показва наличния заряд на акумулатора и текущото налягане.

i УКАЗАНИЕ

Щом последното стълбче на индикатора за зареждане на акумулатора на уреда започне да мига в червено, заредете акумулатора.

! ВНИМАНИЕ!

Използването на уреда, когато акумулаторът е изтощен, може да доведе до наранявания и повреда на повдигания материал. Препоръчва се пълното зареждане на акумулатора, преди да използвате уреда.

Засмукване на уреда към обекта

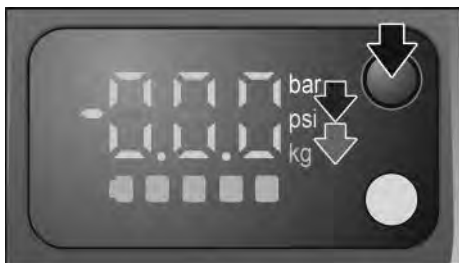

- По желание натиснете бутона за избор на мерна единица, за да промените мерната единица за налягане от bar на psi и мерната единица за тегло от kg на lbs.
- Поставете уреда плътно върху повърхността на повдигания обект.

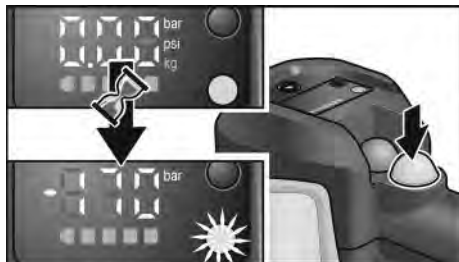

- Натиснете черния бутон за стартиране на помпата. Индикаторът за работното състояние мига в червено. Помпата се задейства и в рамките на няколко секунди се създава захващане към товара. Когато отрицателното налягане достигне максималната стойност, индикаторът за работното състояние става зелен и двигателят спира автоматично.



- Повдигнете и преместете предмета.

i УКАЗАНИЕ

Когато повдигате материали със запрашени, мръсни или влажни повърхности, предварително отстранете възможно най-много прах и мръсотия. Уредът автоматично включва и изключва помпата, за да поддържа налягането, необходимо за безопасно повдигане.

i УКАЗАНИЕ

За максимална безопасност превключете дисплея на единици за тегло (kg/lbs) и сравнете показаните стойности с товара, който трябва да бъде повдигнат, вижте таблицата „Максимален капацитет на повдигане“. Не повдигайте товари, по-тежки от показаната стойност.

Край на повдигането

След повдигане и безопасно поставяне на предмета:

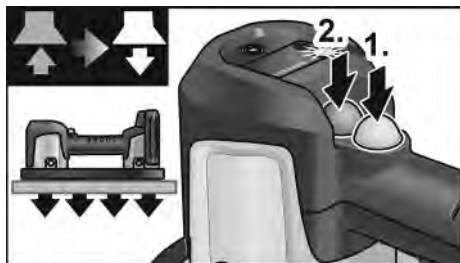

- Натиснете черния бутон за стартиране, за да спрете вакуумната помпа (1).
- След това натиснете червения бутон за освобождаване на вакуума, за да спрете прилепването и да освободите предмета (2).

Закрепване на ремъка за носене

Може да се прикрепи ремък за носене, за да се улесни и обезопаси транспортирането на предмети с уреда. Ремъкът за носене се предлага като принадлежност.

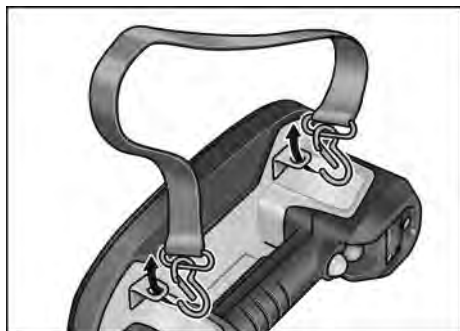

- Прикрепете ремъка за носене с куките към две произволни планки за закрепване.

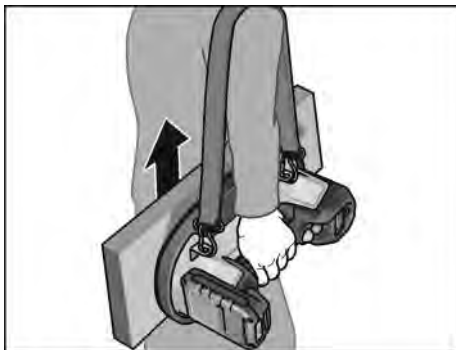

Указания за работа

Капацитет на повдигане



УКАЗАНИЕ

Уредът е тестван при идеални условия на изпитване с максимална сила на повдигане от 260 kg (570 lbs). Тази стойност обаче е пределната точка и никога не трябва да се достига в реалните приложения.

Официално допустимата товароносимост е 130 kg в съотношение 2:1 върху непорьозни повърхности.

Допустимата товароносимост от 130 kg е половината от максималната товароносимост, тествана при идеални условия (260 kg), и трябва да се спазва при работа, независимо от максималната товароносимост.

В никакъв случай не трябва да се използва за повдигане на повече от 130 kg.

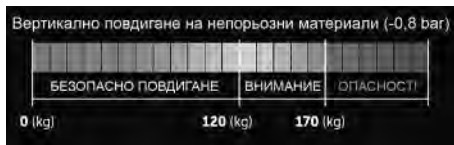

- Товароносимост: 130 kg върху непорьозни повърхности

Винаги следете за показаното налягане/сила на светодиодния дисплей, когато повдигате различни материали. Не разчитайте само на таблицата с изчислените максимални сили на повдигане. В зависимост от конкретното приложение различни фактори могат да намалят товароподемността на уреда.

Максимални сили на повдигане (приблизителни), изпитани върху различни материали:

	Вертикална сила на задържане (kg)	Паралелна сила на задържане (kg)
Съкло	170	120
Керамични плочки	170	120
Метал	110	
Пластмаса	100	
Дърво	100	65
Подбетон	80	
Сухо отляти тротоарни плочки	80	
Гипсокартон	75	65

i УКАЗАНИЕ

Когато вакуумът спадне под $-0,65 \text{ bar}$ (-65 kPa), уредът рестартира помпата автоматично (ако помпата е включена) и по този начин достига необходимото за използване налягане.

За много неравни предмети като принадлежност се предлага по-добре прилягащо уплътнение!

Техники за повдигане

i УКАЗАНИЕ

Помислете какво искате да повдигнете и как ще го направите. Обърнете внимание на теглото на предмета.

- Уверете се, че самият предмет може да бъде повдигнат.
- Уверете се, че работната зона е равна, суха и без препятствия.
- Проверете траекторията! Уверете се, че траекторията за повдигане е свободна. Премахнете опасностите от спъване и препятствията.
- Проверявайте за мокри или хлъзгави повърхности.
- Използвайте ергономично оборудване.
- Използвайте помощни средства за повдигане, като мотокари, ръчни колички, колички за оборудване, колички за палети или подземни платформи.

- Уверете се, че сте правилно обучени, преди да използвате оборудването.
- Ако е необходимо, потърсете помощ. Повдигайте обемисти или тежки товари по двойки. Внимавайте за едновременното повдигане и поддържайте товара прав.

Диagonalно повдигане

i УКАЗАНИЕ

Използвайте тази основна техника за повдигане на малки предмети, като застанете над товара и го повдигнете с широко разтворени крака.

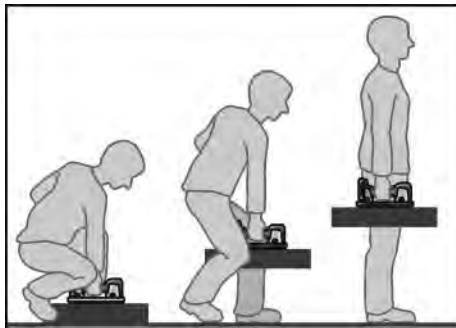

- Приближете се възможно най-близо до предмета.
- Застанете с широко разтворени крака, като единият крак е отпред, а другият отстрани на предмета, за да поддържате добър баланс.
- Като държите гърба изправен, натиснете седалището си навън. Наведете се с краката и бедрата си към предмета.
- Преместете предмета възможно най-близо до себе си.
- Поставете ръката (от същата страна, от която е и кракът, поставен пред предмета) върху страната на предмета, която е най-отдалечена от Вас.
- Закрепете товара със свободната си ръка, като в същото време го повдигате и държите уреда с една ръка.
- Преди да започнете да повдигате, напрегнете основните мускули, гледайте право напред и дръжте гърба изправен и стегнат.

i **УКАЗАНИЕ**

Не трябва да задържате дъха си, когато вдигате. Не се навеждайте и не усуквайте кръста си. Винаги хващайте с цялата си ръка. Не ограничавайте зрението си при носене. Не вдигайте товара ряско или бързо. Не притискайте пръстите на ръцете и краката си.

- Повдигайте товара бавно, като следвате с главата и раменете.
- Дръжте товара близо до тялото си.
- Изпънете краката с изправен гръб и издишайте при повдигане.
- Завъртете краката, за да избегнете усукване.

Режим на обучение/режим на повторно калибриране

При проблеми с цифровия дисплей, моля, следвайте стъпките по-долу, за да нулирате цифровия дисплей.

- Поставете уреда върху непорьозна повърхност, напр. полирана плочка.
- Включете уреда.
- Натиснете бутона за избор на мерна единица (12) за 10 секунди.
- Щом помпата заработи, пуснете бутона за избор на мерна единица (12). Процесът на калибриране отнема 10 - 15 секунди.
- Когато помпата се изключи, процесът на калибриране е завършен.
- Изключете и включете уреда отново. Уредът вече е калибриран и стойностите на цифровия дисплей следва да са правилни.

i **УКАЗАНИЕ**

Уредът ще показва неправилни стойности на цифровия дисплей, ако не е калибриран върху непорьозна повърхност, например плочки или стъкло. В този случай процедурата за калибриране трябва да се повтори върху непорьозен материал. НЕ извършвайте тази процедура върху стъкло, по-тънко от 6 mm, защото то може да се повреди.

Обслужване и поддръжка**ПРЕДУПРЕЖДЕНИЕ!**

Преди всякакви дейности по уреда изваждайте акумулатора.

Почистване**ПРЕДУПРЕЖДЕНИЕ!**

Не използвайте вода или течна почистващо средство.

- Почиствайте редовно уреда и уплътнението от пяна. Честотата зависи от обработваните материали и от продължителността на използване.
- Проверявайте редовно уплътнението от пяна за евентуални повреди.
- Почиствайте редовно въздушния филтър със сгъстен въздух.

**УКАЗАНИЕ**

Ако филтърът е силно износен или повреден, той трябва да се смени (по преценка на клиента).

Това зависи от вида на употреба:

- Повдигане на чист материал - по-голяма издръжливост на филтъра
- Повдигане на замърсени/прашни материали - по-малка издръжливост на филтъра

**УКАЗАНИЕ**

Всякакви модификации на уреда, включително технически, не са разрешени. Те могат да доведат до наранявания. При неспазване гаранционните задължения на производителя отпадат.

Ремонти

Ремонтите трябва да се извършват изключително от оторизиран от производителя сервиз за клиентско обслужване.

Смяна на износващите се части

Смяна на уплътнението от пяна

УКАЗАНИЕ

Щом уплътнението от пяна се износи или повреди, то трябва да се смени.



- Извадете уплътнението от пяна.
- Внимателно натиснете новото уплътнение от пяна. Уверете се, че новото уплътнение от пяна е правилно и стабилно поставено.

Смяна на въздушния филтър

УКАЗАНИЕ

Намаляването на всмукателната мощност показва, че въздушният филтър трябва да се почисти и/или смени. При смяна на филтъра се уверете, че въздуховодът е свободен от препятствия или чужди тела.



- Обърнете уреда с главата надолу.
- С помощта на върха на отвертката свалете заключващия пръстен и подложката на въздушния филтър.

Сега са възможни две процедури:

- Почистете въздушния филтър със сгъстен въздух,
- Поставете новата подложка на въздушния филтър.
- Поставете заключващия пръстен на въздушния филтър, за да го закрепите.

Резервни части и принадлежности

Разширените чертежи и списъците с резервни части ще откриете на нашата начална страница: www.flex-tools.com

Указания за изхвърляне

ПРЕДУПРЕЖДЕНИЕ!

Излезлите от експлоатация електроинструменти преди изхвърляне да се правят неизползваеми:

- електроинструментите с кабел чрез отстраняване на електрическия кабел,
- акумулаторните електроинструменти чрез отстраняване на акумулаторната батерия.



Само за държави – членки на ЕС
Не изхвърляйте електрическите уреди в общия боклук!

Според европейската директива 2012/19/ЕС за използваните електроуреди трябва да се събират разделно и да бъдат предавани за рециклиране с мисъл за околната среда.



Рециклиране на суровини вместо изхвърляне на отпадъци.

Уредът, принадлежностите и опаковката трябва да се предадат за екологично рециклиране. За целите на правилното рециклиране пластмасовите части са обозначени.

ПРЕДУПРЕЖДЕНИЕ!

Акумулаторните батерии да не се изхвърлят при битовите отпадъци и да не се хвърлят в огън или вода. Излезлите от експлоатация акумулаторни батерии да не се отварят.

Само за държави от ЕС: Съгласно Директива 2006/66/ЕО дефектните или изразходвани акумулатори/батерии трябва да се рециклират.

**УКАЗАНИЕ**

За възможностите за изхвърляне се осведомете при търговеца!

Декларация за съответствие СЕ

Декларираме с цялата си еднолична отговорност че описаният в «Технически данни» продукт съпада със следните норми или нормативни документи:

EN 60335 в съответствие с разпоредбите на директиви 2014/30/ЕС, 2006/42/ЕО, 2011/65/ЕС.

Отговорен за техническите документи:

FLEX-Elektrowerkzeuge GmbH, R & D
Bahnhofstrasse 15, D-71711 Steinheim/Murr

Peter Lameli
Technical Head

Klaus Peter Weinper
Head of Quality
Department (QD)

21.08.2023

FLEX-Elektrowerkzeuge GmbH
Bahnhofstrasse 15, D-71711 Steinheim/Murr

Изключване на отговорност

Производителят и неговите представители не отговарят за нанесени щети и пропуснати ползи поради прекратяване на работата, които са причинени от продукта или от невъзможността да се използва продукта.

Производителят и неговите представители не отговарят за щети, които са причинени от неправомерно използване или използване в комбинация с продукти на други производители.

Содержание

Используемые символы	195
Символы на подъёмнике	195
Техника безопасности	195
Шумы и вибрация	201
Технические характеристики	202
Краткий обзор	203
Инструкция по эксплуатации	204
Уход и техническое обслуживание	208
Указания по утилизации	209
Соответствие нормам СЕ	210
Исключение ответственности	210

Используемые символы



ПРЕДУПРЕЖДЕНИЕ!

Обозначает непосредственно угрожающую опасность. При несоблюдении указания существует опасность получения серьёзных травм или смертельного исхода.



ВНИМАНИЕ!

Обозначает возможность возникновения опасной ситуации. При несоблюдении указания существует опасность получения травм или материального ущерба.



ПРИМЕЧАНИЕ

Обозначает советы по применению и важную информацию.

Символы на подъёмнике



Перед использованием прочтите инструкцию по эксплуатации!



Надевайте защитные перчатки!



Надевайте защитную обувь!



Указание по утилизации бывшего в использовании подъёмника (см. стр. 209)!

Техника безопасности



ПРЕДУПРЕЖДЕНИЕ!

Перед использованием электроинструмента необходимо прочесть перечисленную документацию и действовать согласно указаниям, приведённым:

- в прилагаемой инструкции по эксплуатации;
- «Общих указаниях по технике безопасности» при обращении с электроинструментами в прилагаемом справочном руководстве (документ №: 315.915);
- правилах и положениях по предотвращению несчастных случаев, применимых в месте использования.

Этот электроинструмент изготовлен в соответствии с современным уровнем развития техники согласно общепризнанным правилам техники безопасности. Тем не менее, при его использовании может возникнуть опасность для жизни и здоровья пользователя или третьих лиц, а также повреждение оборудования или иного имущества. Электроинструмент должен использоваться только

- по назначению и
 - в технически исправном состоянии.
- Немедленно устраняйте любые неисправности, нарушающие безопасность эксплуатации.

Использование по назначению

Аккумуляторный вакуумный подъёмник (вакуум-присос) VLP 18 предназначен:

- для профессионального использования в промышленной и коммерческой сфере;
- подъёма, перемещения и установки таких предметов, как керамическая плитка, каменные плиты, гипсокартонные листы, стёкла и предметы мебели массой до 130 кг;
- использования с сухим, шероховатым и слегка пористым материалом.

Аккумуляторный вакуумный подъёмник (вакуум-присос) VLP 18 не предназначен:

- для использования в качестве свободного грузозахватного устройства на кранах, грузоподъёмниках или манипуляторах с ручным управлением,
- для лазанья или фиксации человеческого тела каким-либо способом;
- лазанья или переноса веса другого человека;
- подъёма, перемещения или установки предметов из очень пористого, мягкого/гибкого или ломкого материала, например обычных картонных коробок, стиропора, брусчатки, прессованного песка или бетона низкого качества.

ПРЕДУПРЕЖДЕНИЕ!

Использование подъёмника для лазанья или иного отличного от предписанного применения может привести к травмам или смертельному исходу.

Указания по технике безопасности

ПРЕДУПРЕЖДЕНИЕ!

Прочитайте все указания по технике безопасности и инструкции. Упущения при соблюдении указаний по технике безопасности и инструкций могут привести к поражению электрическим током, пожару и/или тяжёлым травмам. Сохраните все указания по технике безопасности и инструкции для будущих пользователей.

- Это устройство не предназначено для использования лицами (включая детей) с ограниченными физическими, сенсорными или умственными способностями, а также лицами, не обладающими достаточным опытом и знаниями.
- С устройством могут работать только лица, прошедшие инструктаж по безопасному обращению с данным устройством и знающие об опасностях, возникающих в ходе его эксплуатации. Устройство не предназначено для использования детьми.
- Дети должны находиться под наблюдением для контроля возможного использования устройства ненадлежащим образом. Не

допускайте, чтобы дети занимались очисткой этого устройства или выполняли работы по его техническому обслуживанию.

- **Обеспечьте чистоту рабочего места и хорошее освещение.** Неубранные рабочие места и неосвещённые области способствуют несчастным случаям.
- **Не используйте электроинструмент во взрывоопасной атмосфере, например рядом с легковоспламеняющимися жидкостями, газами или пылью.** При работе с электроинструментом возникают искры, которые могут воспламенить пыль или пары.
- **Не допускайте присутствия детей и посторонних лиц во время работы с электроинструментом.** Отвлекающие факторы могут привести к потере контроля.
- **Соединительная вилка электроинструмента должна соответствовать розетке электросети.** Категорически запрещается вносить изменения в конструкцию соединительной вилки. **Не используйте вилки-переходники с электроинструментами, требующими заземления.** Риск поражения электрическим током снижается только при использовании оригинальных вилок и подходящих розеток.
- **Избегайте любого физического контакта с заземлёнными или заземлёнными поверхностями, такими как трубы, радиаторы, плиты и холодильники.** Риск поражения электрическим током увеличивается, если ваше тело заземлено.
- **Не подвергайте электроинструмент воздействию дождя или влаги.** Попадание воды в электроинструмент увеличивает риск поражения электрическим током.
- **Не используйте кабель не по назначению.** Категорически запрещается использовать кабель для переноски, вытягивания или отключения электроинструмента. Прокладывайте кабель на безопасном расстоянии от источников тепла, масла, острых кромок и подвижных

- деталей. Повреждённые или запутанные кабели повышают риск поражения электрическим током.
- **Если вы пользуетесь электроинструментом на открытом воздухе, используйте удлинитель, подходящий для использования вне помещений.** Использование кабеля, подходящего для использования на открытом воздухе, снижает риск поражения электрическим током.
 - **Если использование электроинструмента во влажной среде неизбежно, используйте источник электропитания с защитой устройством защитного отключения (УЗО).** Использование УЗО снижает риск поражения электрическим током.
 - **Будьте бдительны, следите за тем, что делаете, и руководствуйтесь здравым смыслом при работе с электроинструментом. Не пользуйтесь электроинструментом, если вы устали или находитесь под воздействием наркотиков, алкоголя или медикаментов.** При работе с электроинструментами даже малейшая невнимательность может привести к получению серьёзных травм.
 - **Используйте средства индивидуальной защиты. Всегда работайте в защитных очках.** Защитное оснащение, такое как пылезащитная маска (респиратор), защитная обувь с нескользящей подошвой, защитная каска или защитные наушники/беруши, используемые сообразно рабочим условиям, снижает риск травмирования.
 - **Избегайте случайного запуска. Перед подключением инструмента к источнику электропитания и/или перед подключением аккумулятора, взятием инструмента в руку или перед его переноской убедитесь в том, что выключатель выключен.** Транспортировка электроинструмента с удерживанием пальца на выключателе или подача электропитания на электроинструмент при включённом выключателе повышают риск несчастных случаев.
 - **Перед включением электроинструмента извлеките все регулировочные и накидные гаечные ключи.** Гаечный или регулировочный ключ, оставленный накинутыми на вращающейся части электроинструмента, может привести к травмированию.
 - **Во время работы не вытягивайтесь слишком сильно. Всегда следите за тем, чтобы у вас была надёжная опора и соблюдалось равновесие.** Это позволяет лучше контролировать электроинструмент в непредвиденных ситуациях.
 - **Одевайтесь соответственно выполняемой работе. Не носите свободную одежду или украшения. Защищайте волосы и одежду от контакта с подвижными частями.** Свободная одежда, украшения или длинные волосы могут быть захвачены подвижными деталями.
 - **При наличии оснащения для подключения устройств пылеудаления и сбора пыли убедитесь в том, что они подключены и используются по назначению.** Удаление пыли может снизить риск опасностей, связанных с пылью.
 - **Не пребывайте в ложной уверенности в том, что опыт, полученный вами в результате частого пользования инструментом, позволяет вам работать с ним без соблюдения необходимых мер предосторожности / базовых правил техники безопасности.** Неосторожное действие может привести к серьёзным травмам за доли секунды.
 - **Не используйте электроинструмент с чрезмерным применением силы. Используйте электроинструмент, подходящий для конкретного применения.** Правильно выбранный электроинструмент позволяет выполнять работу лучше и безопаснее, с той скоростью, на которую он рассчитан.

- **Не используйте электроинструмент, если его выключатель включается и выключается лишь с трудом.** Любой электроинструмент, которым нельзя управлять с помощью выключателя, представляет опасность и подлежит ремонту.
- **Перед выполнением каких-либо регулировок, заменой принадлежностей или постановкой электроинструментов на хранение извлекайте соединительную вилку из розетки электросети и/или отсоединяйте аккумулятор (если он съёмный) от электроинструмента.** Такие профилактические меры безопасности снижают риск случайного запуска электроинструмента.
- **Храните электроинструменты, которые не используются в данный момент, в недоступном для детей месте и не допускайте использования электроинструмента лицами, не ознакомленными с правилами обращения с электроинструментом или указаниями настоящей инструкции.** В руках неподготовленных пользователей электроинструменты представляют опасность.
- **Выполните обслуживание электроинструмента.** Проверьте подвижные детали на отсутствие смещения или заедания, их целостность и прочие факторы, которые могут повлиять на надлежащую работу электроинструмента. Если электроинструмент повреждён, отремонтируйте его перед использованием. Многие несчастные случаи обусловлены неудовлетворительным обслуживанием электроинструментов.
- **Держите режущие инструменты остро заточенными и чистыми.** Правильно обслуживаемые режущие инструменты с острыми режущими кромками менее склонны к заклиниванию, и ими легче управлять.
- **Используйте электроинструмент, принадлежности, насадки и т. д. в соответствии с указаниями настоящей инструкции, принимая во внимание**

условия и специфические особенности выполняемых работ. Использование электроинструмента не по назначению может привести к возникновению опасной ситуации.

- **Немедленно очищайте замасленные рукоятки и поверхности для хвата — они должны быть сухими и чистыми.** Скользкие рукоятки и поверхности для хвата нарушают безопасность обращения и контроль инструмента в непредвиденных ситуациях.

Указания по технике безопасности для вакуумного подъёмника

- **Категорически запрещается поднимать груз (отрывать его от основания, на котором он установлен) с применением силы.** Груз может привести к раздавливанию рук и ног или повреждению поднимаемого предмета и самого инструмента.
- **Не пытайтесь поднимать предметы массой более 170 кг.** Существует риск падения груза.
- **Это может привести к раздавливанию рук и ног или повреждению поднимаемого предмета и самого инструмента.** Внимание! Не трясите инструмент при подъёме, перемещении и опускании предметов. Соблюдайте осторожность, не раскачивайте и не трясите поднимаемый груз при подъёме, перемещении и опускании. Не используйте инструмент, если уплотнение изношено. Поднимайте и переносите груз с равномерной скоростью, избегая внезапных и резких движений.
- **Не используйте инструмент при низком уровне заряда аккумулятора.** Существует риск травмирования и повреждения поднимаемого груза.
- **Если наблюдается заметная потеря усилия уплотнения, даже если аккумулятор полностью заряжен, проверьте пенопластовое уплотнение на износ или повреждение.** Не пытайтесь поднимать грузы с помощью этого инструмента до тех пор, пока не замените уплотнение.
- **Будьте осторожны при подъёме больших, тонких и гибких панелей,**

например из гипсокартона, картона, пластика, фанеры, тонкого листового металла и т. д. Тонкие панели склонны к прогибаниям и могут неожиданно прогнуться за допустимые пределы и, как следствие, отсоединиться от инструмента.

- **Не устанавливайте инструмент на явно влажных поверхностях.** Внутренние компоненты подъёмника не водонепроницаемы. Попадание воды в воздуховоды может привести к необратимому повреждению инструмента. Инструмент не водонепроницаем. Поэтому будьте предельно осторожны при его использовании в дождливую погоду или во влажной среде.
- **Никогда не роняйте инструмент с высоты более 1,5 м (с уровня груди).** При случайном падении проверьте уплотняющие кромки на отсутствие повреждений.
- **Не кладите тяжёлые предметы на инструмент.**
- **Не подвергайте цифровой дисплей длительному воздействию прямых солнечных лучей и храните инструмент вдали от интенсивных источников тепла.** Экстремальный нагрев может повредить дисплей и ограничить разборчивость индикации на нём. Повреждение дисплея не обязательно влияет на функциональность самого инструмента.
- **Не накрывайте инструмент во избежание его перегрева.**
- **Перед транспортировкой и постановкой инструмента на хранение убедитесь в том, что выключатель электропитания выключен.** Убедитесь в том, что инструмент не может быть включён случайно.
- **Используйте только оригинальные аккумуляторы с напряжением, указанным на заводской табличке вашего электроинструмента.** При использовании других аккумуляторов, например подделок, восстановленных аккумуляторов или изделий сторонних производителей, существует риск получения травм или материального ущерба вследствие взрыва аккумулятора.



ПРЕДУПРЕЖДЕНИЕ!

При несоблюдении мер предосторожности возможно непредвиденное падение груза! Электроинструмент создаёт высокое разрежение.

Подобный сбой может произойти внезапно и без каких-либо заметных / ощущаемых тактильно признаков или предупреждения в случае повреждения уплотнения (присоса), превышения допустимого веса поднимаемого предмета или иного фактора, вызывающего самопроизвольный сброс вакуума.

Можно не заметить момент отрыва груза; при этом не будет возможности остановить или поймать его. Это обстоятельство представляет собой высокий риск, особенно в случае тяжёлых предметов. Поэтому необходимо в полной мере соблюдать все возможные меры предосторожности.



ПРИМЕЧАНИЕ

Из-за высокого давления, создаваемого электроинструментом, настоятельно не рекомендуется устанавливать электроинструмент на стекло толщиной менее 6 мм. Стекло тоньше 6 мм может быть повреждено.

Использование и безопасность пенопластовых уплотнителей

Пенопластовое уплотнение состоит из двух частей: чёрного пенопласта и красной силиконовой прокладки. Чёрный пенопласт служит для создания начального разрежения. После сжатия пенопласта красное уплотнение обеспечивает наиболее прочное прижатие присоса. Пока формируется первоначальное схватывание для создания вакуума, также будет формироваться «прочное» уплотнение. Пенопластовое уплотнение изготовлено по запатентованной технологии и является одним из основных компонентов подъёмника. С ним следует обращаться осторожно, поскольку его состояние напрямую влияет на общую эффективность и безопасность использования инструмента.

- Предполагается, что уплотнение выдерживает примерно 900 циклов сжатия, в зависимости от его усилия и продолжительности.
- Категорически запрещается тереть уплотнение шероховатыми поверхностями. Материал уплотнения очень чувствителен к параллельному износу (смещается при скольжении параллельно шероховатой поверхности). При очень шероховатых поверхностях поднимайте инструмент вертикально вверх. Если уплотнение будет контактировать с гладкой поверхностью (например, с гранитом), покрытой толстым слоем абразива (крупнозернистого песка), то уплотнение будет повреждено и груз может неожиданно оторваться.
- Поверхности с очень острыми кромками нельзя поднимать параллельным хватом. Края острее 45° могут повредить уплотнение и привести к внезапному сбросу вакуума и, как следствие, отрыву поднимаемого груза. Мотор должен быть всегда включён.
- Всегда храните уплотнение в подходящем контейнере. Во время хранения уплотнение легко повредить острыми углами и краями. Уплотнение не следует хранить вместе с острыми инструментами или в контакте с твёрдыми предметами (например, в ящике для инструментов).
- Не погружайте уплотнение в воду. Пенопластовое уплотнение обладает высокой впитывающей способностью. Пока уплотнение не погружено в воду полностью и не замачивается, кратковременное смачивание водой не влияет на его работу. Если оно будет полностью пропитано водой, то его можно выжать в руке, как губку, чтобы высушить без повреждений. Рекомендуется использовать только сухое уплотнение, чтобы предотвратить попадание воды в воздуховоды и её засасывание внутрь корпуса.



ВНИМАНИЕ!

Уплотнение нельзя погружать в масло или использовать рядом с продуктами на масляной основе. Масло и нефтепродукты (машинное масло + смазка) приводят к необратимому повреждению уплотнения, и их невозможно удалить. Если уплотнение впитало масло, его необходимо безопасно утилизировать, очистить основание и заменить уплотнение.



ВНИМАНИЕ!

Уплотнение нельзя погружать в химические растворители или использовать рядом с ними. Керосин, ацетон, скипидар, бензол, кислоты и т. д., в том числе их пары в помещении и тонкие, поверхностные покрытия могут привести к повреждению уплотнения, его структуры и, в конечном счете, к выходу из строя.

Указания по технике безопасности при обращении с аккумуляторами

- **Не вскрывайте аккумулятор.** Существует опасность короткого замыкания.
- **Защищайте аккумулятор от нагрева, в частности от прямых солнечных лучей, а также от огня, воды и влаги.** Существует риск взрыва.
- **При повреждении и неправильном обращении с аккумулятором возможно образование паров.** Обеспечьте приток свежего воздуха, а в случае ухудшения самочувствия обратитесь к врачу. Пары могут раздражать дыхательные пути.
- **При неправильном применении из аккумуляторов может вытечь жидкость.** Избегайте контакта с ней. При случайном контакте смывать жидкость водой. **При попадании жидкости в глаза немедленно обратитесь за помощью к врачу.** Вытекшая аккумуляторная жидкость может привести к раздражению кожи или к ожогам.
- **Используйте аккумуляторы FLEX только с машинами и принадлежностями FLEX.** Лишь в этом случае обеспечивается защита аккумулятора от недопустимой перегрузки.

- **Заряжайте аккумуляторы только в рекомендуемых изготовителем зарядных устройствах.** Зарядное устройство, предназначенное для аккумуляторов определенного вида, может воспламениться, если его использовать для зарядки аккумуляторов других типов.
- **Воздействие острых предметов, например иглы или отвертки, а также внешней силы может повредить аккумулятор.** Это может привести к внутреннему короткому замыканию и возгоранию, дымлению, взрыву или перегреву аккумулятора.

Дополнительные указания по технике безопасности

- Для маркировки машинки следует пользоваться только наклейками. В корпусе машинки нельзя проделывать никаких отверстий.
- Напряжение в сети электропитания и значение напряжения на заводской табличке должны соответствовать друг другу.

Шумы и вибрация

ПРИМЕЧАНИЕ

Значения измеренного уровня шума по шкале А, а также общие уровни вибрации приведены в таблице «Технические характеристики».

Значения уровня шума и вибрации были определены согласно нормативной документации EN 60335.

ПРЕДУПРЕЖДЕНИЕ!

Приведенные измеренные значения действительны для новых приборов. При ежедневном использовании значения шума и вибрации изменяются.

ПРИМЕЧАНИЕ

Приведенный в данной инструкции уровень вибрации был определен стандартизированным методом измерения в соответствии с нормативной документацией EN 60335, и может быть использован для сравнения электроинструментов друг с другом. Он пригоден также для предварительной

оценки вибрационной нагрузки. Приведенный уровень вибрации возникает при использовании электроинструмента по основному назначению. Если же электроинструмент используется не по назначению, в комплекте с другими рабочими инструментами, или при недостаточном техобслуживании, то уровень вибрации может отличаться. Это может значительно повысить вибрационную нагрузку на протяжении всей продолжительности работы. Для точного определения вибрационной нагрузки необходимо также учитывать время, в течение которого прибор остается выключенным или же включен, но на самом деле не используется. Это может значительно снизить вибрационную нагрузку на протяжении всей продолжительности работы. Примите дополнительные меры по безопасности для защиты пользователя от воздействия вибрации, как например: проведение техобслуживания электроинструмента и рабочих инструментов, создание возможности содержать руки в тепле, организация рабочих процессов.



ВНИМАНИЕ!

При звуковом давлении свыше 85 дБ(А) следует использовать средства защиты органов слуха.

Технические характеристики

Подъёмник		VLP 18
Модель		Аккумуляторный вакуумный подъёмник (вакуум-присос)
Номинальное напряжение	В	18
Аккумулятор		AP 18.0/2,5 AP 18.0/5,0 AP 18.0/8,0
Размеры подъёмника (Д x Ш x В)	мм	305x190x147
Доп. грузоподъёмность (F_{max})	кг	130
Макс. разрежение	бар	0,85
Масса согласно методу ЕРТА 1/2003 без аккумулятора	кг	1,38
Масса аккумулятора - 2,5 А•ч - 5,0 А•ч - 8,0 А•ч	кг	0,42 0,72 1,10
А-скорректированный уровень шума согласно EN 60335 (см. «Шумовая и вибрационная нагрузка»):		
Уровень звукового давления, L_{pA}	дБ(А)	59
Уровень звуковой мощности, L_{WA}	дБ(А)	70
Коэффициент погрешности, К	дБ	3,0
Значение общего уровня вибрации согласно EN 60335 (см. «Шумовая и вибрационная нагрузка»):		
Значение вибрации, a_h	м/с ²	<2,5
Коэффициент погрешности, К	м/с ²	1,5

Краткий обзор

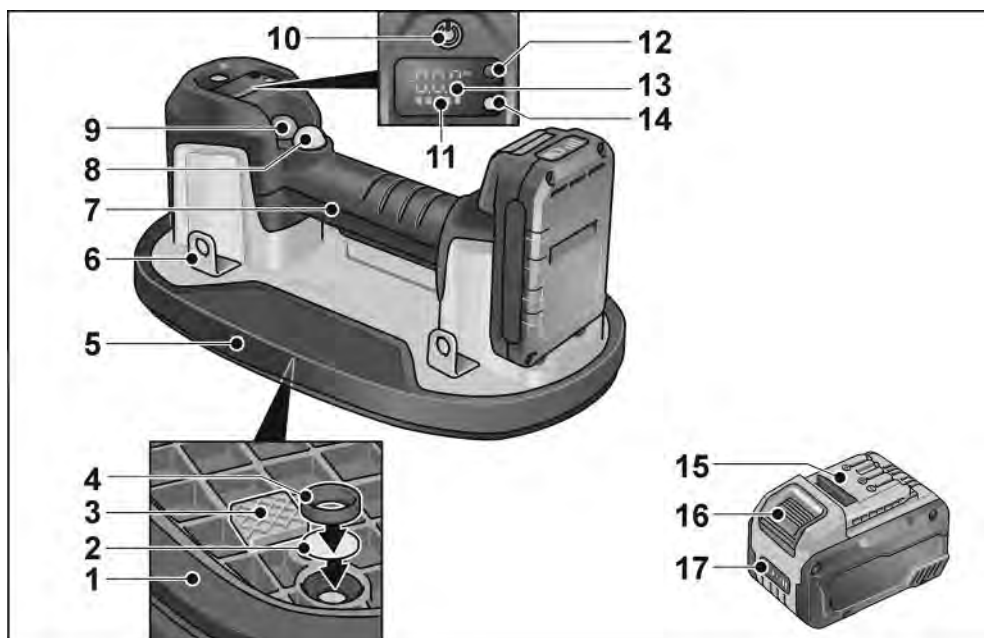

- | | | | |
|----|--|----|--|
| 1 | Пенопластовое уплотнение | 11 | Индикатор уровня заряда аккумулятора (на подъёмнике) |
| 2 | Прокладка воздушного фильтра | 12 | Кнопка выбора единицы измерения |
| 3 | Проставка | 13 | Индикатор с выбранной единицей измерения |
| 4 | Зажимное (стопорное) кольцо воздушного фильтра | 14 | Индикатор рабочего состояния |
| 5 | Плита основания | 15 | Литий-ионный аккумулятор (2,5 / 5,0 / 8,0 А•ч) |
| 6 | Крепёжные накладки | 16 | Кнопка разблокировки аккумулятора |
| 7 | Рукоятка | 17 | Индикатор уровня заряда аккумулятора (аккумулятор) |
| 8 | Кнопка запуска насоса (чёрная) | | |
| 9 | Кнопка сброса вакуума (красная) | | |
| 10 | Кнопка
Для включения и выключения. | | |

Инструкция по эксплуатации

⚠ ПРЕДУПРЕЖДЕНИЕ!
 Перед выполнением любых работ с подъемником извлекайте аккумулятор.

Перед вводом в эксплуатацию

Распакуйте подъемник и принадлежности, проверьте комплектность поставки и отсутствие повреждений при транспортировке.

i ПРИМЕЧАНИЕ

Аккумуляторы при поставке заряжены не полностью. Перед первым использованием полностью зарядите аккумуляторы. См. инструкцию по эксплуатации зарядного устройства.

Установка/замена аккумулятора



- Вставьте заряженный аккумулятор в подъемник до фиксации.



- Для извлечения нажмите кнопки разблокировки (1.) и извлеките аккумулятор (2.).

⚠ ВНИМАНИЕ!
 Примите меры по защите контактов на неиспользуемом аккумуляторе. Отдельные металлические предметы могут замкнуть контакты — опасность взрыва и возгорания!

Уровень заряда аккумулятора

- Нажатием кнопки на аккумуляторе можно проверить уровень его заряда по индикатору уровня заряда.

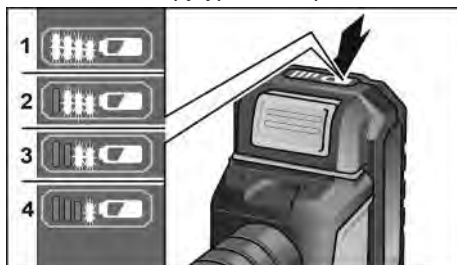

Индикатор гаснет через 5 с.

Если один из светодиодов мигает, аккумулятор необходимо зарядить. Если после нажатия кнопки ни один из светодиодов не горит, аккумулятор неисправен и подлежит замене.

Включение и выключение

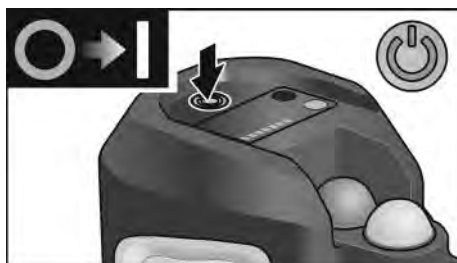

- Для включения нажмите кнопку (10).



- Для выключения нажмите кнопку (10).

Работа с вакуумным подъёмником

- Включите подъёмник.
- Индикатор рабочего состояния на подъёмнике загорится красным, а на цифровом дисплее отобразятся текущий уровень заряда аккумулятора и текущее давление.

i ПРИМЕЧАНИЕ

Как только последняя полоска индикатора заряда аккумулятора на подъёмнике замигает красным, зарядите аккумулятор подъёмника.

! ВНИМАНИЕ!

Использование подъёмника при низком уровне заряда аккумулятора может привести к травмам и повреждению поднимаемого предмета. Перед использованием подъёмника рекомендуется полностью зарядить аккумулятор.

Присасывание подъёмника к объекту

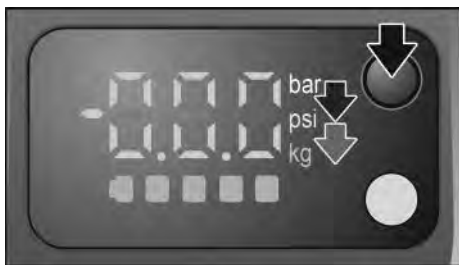

- При необходимости нажмите кнопку выбора единицы измерения, чтобы изменить единицу измерения давления с бар на фунт на квадратный дюйм, а единицу измерения массы с кг на фунты.
- Плотно прижмите подъёмник к поверхности поднимаемого предмета.

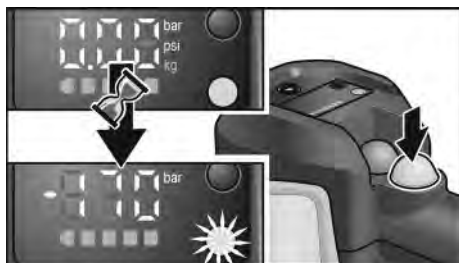

- Нажмите черную кнопку запуска насоса. Индикатор рабочего состояния замигает красным. Насос запустится, и через несколько секунд возникнет вакуум, необходимый для фиксации присоса на грузе. Когда отрицательное давление достигнет максимального значения, индикатор рабочего состояния загорится зелёным и мотор автоматически остановится.



- Поднимите и переместите нужный предмет.

i ПРИМЕЧАНИЕ

Если вы поднимаете материалы с пыльными, грязными или влажными поверхностями, заранее удалите как можно больше следов пыли и грязи. Подъёмник автоматически включает и выключает насос для поддержания разряжения, необходимого для безопасного подъёма.

i ПРИМЕЧАНИЕ

Для максимальной безопасности переключите индикацию на отображение единиц веса (кг/фунты) и сравните отображаемые на дисплее значения с массой поднимаемого груза — см. таблицу «Максимальная подъёмная сила». Не поднимайте грузы тяжелее отображаемого значения.

Завершение подъёма

После подъёма и безопасного размещения предмета:



- Нажмите чёрную кнопку запуска насоса, чтобы остановить вакуумный насос (1.).
- Затем нажмите красную кнопку сброса вакуума, чтобы отменить фиксацию присоса и отпустить предмет (2.).

Закрепление ремня для переноски

Для упрощения и безопасности транспортировки предметов с помощью подъёмника можно прикрепить ремень для переноски.

Ремень для переноски доступен в качестве принадлежности.

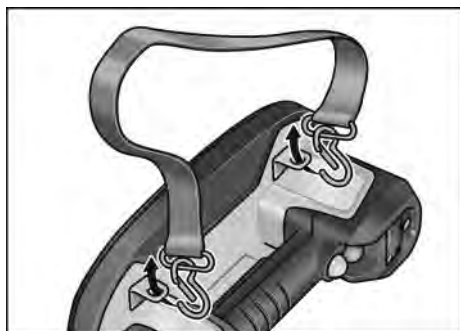

- Закрепите ремень для переноски с помощью крючков на любых двух крепежных накладках.

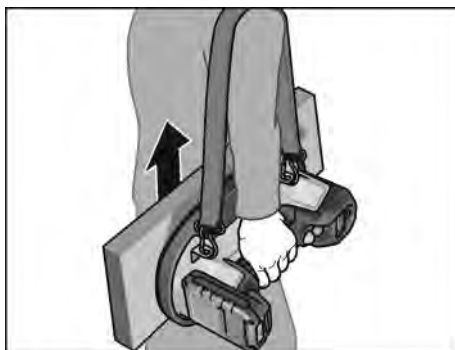

Указания по работе

Грузоподъёмность

i ПРИМЕЧАНИЕ

Подъёмник был испытан в идеальных условиях с максимальной грузоподъёмностью 260 кг (570 фунтов). Однако это значение является пределом прочности на отрыв, и поэтому поднимать предметы с такой массой в реальных условиях категорически запрещается.

Официальная допустимая нагрузка определяется в соотношении 2:1 к максимальной грузоподъёмности и составляет 130 кг на непористых поверхностях.

Допустимая рабочая нагрузка 130 кг составляет половину максимальной грузоподъёмности, достигнутой при испытаниях в идеальных условиях (260 кг), и ее следует придерживаться при выполнении работ независимо от максимальной грузоподъёмности.

Категорически запрещается поднимать предметы весом массой 130 кг.



– Грузоподъёмность: 130 кг (предметы с непористыми поверхностями)

При подъёме различных предметов всегда следите за давлением/усилием, отображаемыми на светодиодном дисплее. Не полагайтесь исключительно

на таблицу расчётной максимальной грузоподъёмности. В зависимости от конкретного применения различные факторы могут привести к снижению грузоподъёмности подъёмника.

Максимальные (расчётные) значения грузоподъёмности, проверенные при подъёме предметов из различных материалов:

	Удерживающее усилие в вертикальной плоскости (кг)	Удерживающее усилие в параллельной плоскости (кг)
Стекло	170	120
Керамическая плитка	170	120
Металл	110	
Пластик	100	
Древесина	100	65
Бетонное основание	80	
Сухая литая брусчатка	80	
Гипсокартон	75	65

i ПРИМЕЧАНИЕ

Если отрицательное давление упадет ниже $-0,65$ бар (-65 кПа), то подъёмник автоматически перезапустит насос (если насос включён), чтобы обеспечить нужное для работы давление.

Более гибкое уплотнение — для работы с предметами с очень неровными поверхностями — доступно в качестве принадлежности!

Техники подъёма

i ПРИМЕЧАНИЕ

Продумайте, что именно вы хотите поднять и каким образом сделаете это. Учитывайте массу предмета.

- Убедитесь, что предмет можно поднять в одиночку.
- Убедитесь, что рабочая зона ровная, сухая и не имеет каких-либо помех.
- Проверьте путь перемещения! Убедитесь, что подъёму ничто не

помешает. Устраните возможные помехи (предметы, о которые можно споткнуться, и пр.).

- Проверьте отсутствие мокрых или скользких поверхностей.
- Используйте эргономичное оснащение.
- Используйте вспомогательные подъёмные средства, такие как вилочные погрузчики, ручные тележки (для перевозки мешков), тележки для оборудования, тележки с вильчатым захватом или подъёмные платформы.
- Прежде чем использовать оборудование, убедитесь, что вы прошли соответствующую подготовку.
- При необходимости обратитесь за помощью. Громоздкие или тяжёлые грузы поднимайте вдвоём. Обратите внимание на одновременность подъёма груза и его надлежащее удержание в нужной плоскости.

Подъём по диагонали

i ПРИМЕЧАНИЕ

Используйте эту базовую технику подъёма для небольших предметов: встаньте над грузом, широко раздвинув ноги, и поднимите его.

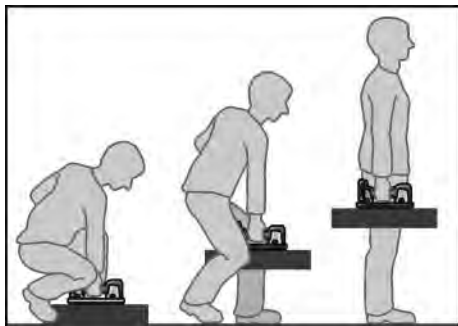

- Подойдите как можно ближе к предмету.
- Встаньте с широко расставленными ногами, одной ногой перед предметом, другой — в стороне от него для лучшего баланса.
- Держите спину прямо и отставьте ягодицы наружу. Наклонитесь к предмету, согнув ноги в коленях.
- Сдвиньте предмет как можно ближе к себе.

- Поместите руку (с той же стороны, что и ступня, поставленная перед предметом) на наиболее удалённую от вас сторону предмета.
- Придерживайте груз свободной рукой, поднимая его и удерживая подъёмник другой рукой.
- Перед подъёмом напрягите мышцы туловища, смотрите прямо перед собой и держите спину прямой и напряжённой.

ПРИМЕЧАНИЕ

Не задерживайте дыхание при подъёме. Не нагибайтесь и не скручивайте талию. Всегда беритесь всей рукой. Не допускайте ограничения обзора при транспортировке. Не поднимайте груз резким или быстрым движением. Будьте осторожны, не зажмите пальцы рук или ног.

- Поднимайте груз плавно, своевременно изменяя положение головы и плеч.
- Держите груз ближе к туловищу.
- Выпрямите ноги, выпрямив спину, и выдохните при подъёме.
- Разверните ступни, чтобы не допустить скручивания.

Режим программирования / режим повторной калибровки

Если у вас возникли проблемы с цифровым дисплеем, выполните следующие действия, чтобы сбросить его настройки.

- Поместите подъёмник на непористую поверхность, например на полированную керамическую плитку.
- Включите подъёмник.
- Нажмите кнопку выбора единицы измерения (12) и удерживайте ее нажатой в течение 10 с.
- После запуска насоса отпустите кнопку выбора единицы измерения (12). Процесс калибровки занимает 10—15 с.
- Когда насос выключится, процесс калибровки будет завершен.
- Выключите подъёмник и снова включите его.

Теперь подъёмник откалиброван, и отображаемые на цифровом дисплее значения должны быть правильными.



ПРИМЕЧАНИЕ

Подъёмник будет показывать неверные значения на цифровом дисплее, если он не будет откалиброван на непористой поверхности, такой как плитка или стекло. В этом случае процесс калибровки необходимо повторить на непористом материале. НЕ выполняйте эту операцию на стекле толщиной менее 6 мм, это может привести к его повреждению.

Уход и техническое обслуживание



ПРЕДУПРЕЖДЕНИЕ!

Перед выполнением любых работ с подъёмником извлекайте аккумулятор.

Чистка



ПРЕДУПРЕЖДЕНИЕ!

Не используйте воду или жидкие чистящие средства.

- Регулярно очищайте подъёмник и пенопластовое уплотнение. Периодичность зависит от обрабатываемого материала и продолжительности использования.
- Регулярно проверяйте пенопластовое уплотнение на отсутствие повреждений.
- Регулярно очищайте воздушный фильтр сжатым воздухом.



ПРИМЕЧАНИЕ

При сильном износе или повреждении фильтра его необходимо заменить (по усмотрению заказчика).

Это зависит от применения:

- Подъём чистого материала — увеличение срока службы фильтра
- Подъём грязного/пыльного материала — сокращение срока службы фильтра



ПРИМЕЧАНИЕ

Любые изменения подъёмника, в том числе технические, не допускаются. Они могут привести к травмам. Невыполнение этого требования влечет за собой аннулирование гарантийных обязательств со стороны производителя.

Ремонтные работы

Ремонтные работы должны выполняться только в авторизованном производителем сервисном центре.

Замена быстроизнашиваемых деталей

Замена пенопластового уплотнения

ПРИМЕЧАНИЕ

Если пенопластовое уплотнение изношено или повреждено, его необходимо заменить.



- Вытяните пенопластовое уплотнение.
- Осторожно запрессуйте новое уплотнение. Убедитесь в том, что новое пенопластовое уплотнение установлено правильно и надёжно.

Замена воздушного фильтра

ПРИМЕЧАНИЕ

Снижение мощности всасывания указывает на необходимость очистки и/или замены воздушного фильтра. При замене фильтра убедитесь, что в воздуховоде нет помех или посторонних предметов.



- Переверните подъёмник вверх дном.
- Концом отвёртки снимите зажимное кольцо воздушного фильтра и извлеките фильтрующую прокладку.

Далее можно действовать двумя способами:

- очистите воздушный фильтр сжатым воздухом или
- установите новую прокладку воздушного фильтра.
- Установите на место зажимное кольцо воздушного фильтра, чтобы зафиксировать фильтр.

Запасные части и принадлежности

Покомпонентные изображения и перечни запчастей см. на нашем сайте:

www.flex-tools.com

Указания по утилизации



ПРЕДУПРЕЖДЕНИЕ!

Перед утилизацией бывшие в использовании электроинструменты подлежат выводу из эксплуатации:

- у электроинструментов с сетевым питанием следует отрезать сетевой кабель (кабель электропитания);
- у электроинструментов с аккумуляторным питанием следует извлечь аккумулятор.



Только для стран ЕС

Не утилизируйте электроинструменты вместе с бытовыми отходами!

Согласно директиве 2012/19/ЕС об утилизации бывших в использовании электрических и электронных приборов и гармонизированным положениям национального законодательства бывшие в использовании электроинструменты должны собираться отдельно от прочих отходов и подвергаться экологически безопасной вторичной переработке.



Регенерация сырья вместо утилизации отходов.

Электроинструмент, принадлежности и упаковка подлежат сбору для экологически безопасного повторного использования. Пластмассовые детали промаркированы в целях сортировки для повторного использования.

**ПРЕДУПРЕЖДЕНИЕ!**

Аккумуляторы/элементы питания нельзя выбрасывать вместе с бытовыми отходами, бросать их в огонь или воду.

Отслужившие аккумуляторы нельзя вскрывать (разбирать).

Только для стран ЕС: согласно указаниям директивы 2006/66/EG неисправные (дефектные) или бывшие в использовании аккумуляторы/элементы питания должны утилизироваться.

**ПРИМЕЧАНИЕ**

Информацию о возможных способах утилизации можно получить в специализированных магазинах!

Исключение ответственности

Изготовитель и его представитель не несут ответственности за ущерб и потерянную прибыль, возникшие в результате прерывания промышленной деятельности, обусловленного изделием или невозможностью использования изделия.

Изготовитель и его представитель не несут ответственности за ущерб, возникший в результате использования изделия не по назначению или при его использовании с изделиями других изготовителей.

Соответствие нормам CE

Мы заявляем с исключительной ответственностью, что изделие, описанное в разделе «Технические характеристики», соответствует следующим нормам или нормативным документам:

EN 60335 в соответствии с определениями, приведенными в Директивах 2014/30/EC, 2006/42/EG, 2011/65/EC.

Ответственная за техническую документацию компания:
FLEX-Elektrowerkzeuge GmbH, R & D
Bahnhofstrasse 15, D-71711 Steinheim/Murr

Peter Lameli
Technical Head

Klaus Peter Weinper
Head of Quality
Department (QD)

21.08.2023
FLEX-Elektrowerkzeuge GmbH
Bahnhofstrasse 15, D-71711 Steinheim/Murr

Sisukord

Kasutatud sümbolid	211
Sümbolid seadmel	211
Teie ohutuseks	211
Müra- ja vibratsioon	215
Tehnilised andmed	216
Ülevaade	217
Kasutusjuhend	218
Hoodus ja korrashoid	221
Jäätmekäitlus	222
CE-Vastavus	223
Vastutuse välistamine	223

Kasutatud sümbolid



HOIATUS!

Tähistab vahetult ähvardavat ohtu. Suunise eiramisel ähvardab surm või rasked vigastused.



ETTEVAATUST!

Tähistab võimalikku ohtlikku olukorda. Suunise eiramisel ähvardavad vigastused või aineiline kahju.



MÄRKUS

Tähistab rakendusnõuandeid ja olulist teavet.

Sümbolid seadmel



Enne kasutuselevõttu lugeda kasutusjuhendit!



Kanda kaitsekindaid!



Kanda kaitsejalanõusid!



Vana seadme jäätmekäitlussuunis (vaata lehekülge 222)!

Teie ohutuseks



HOIATUS!

Enne elektrilise tööriista kasutamist lugeda ja järgida:

- seda kasutusjuhendit,
- „Üldisi ohutussuuniseid“ elektriliste tööriistade kasutamisel kaasasolevast vihikust (dokument nr: 315.915),
- kasutuskohal kehtivaid õnnetuste ärahoidmise reegleid.

See elektriline tööriist vastab tehnika tasemele ja tunnustatud ohutustehnilistele reeglitele. Siiski võivad selle kasutamisel tekkida oht kasutaja või kõrvaliste isikute tervisele ja elule ning masina või muude materiaalsete väärtuste kahjustused.

Elektrilist tööriista tohib kasutada

- ainult sihipäraselt,
- ainult ohutustehniliselt laitmatus seisundis.

Ohutust mõjutavad torked tuleb kohe kõrvaldada.

Sihipärane kasutamine

Aku-vaakumtõsteseade VLP 18 on ette nähtud

- majandustegevuslikuks kasutuseks tööstuses ja käsitööstuses,
- esemete, nagu keraamilised plaadid, kiviplaadid, kipsplaatseinad, klaas ja mööbel maksimaalse kaaluga 130 kg tõstmiseks, liigutamiseks ja paigutamiseks,
- kasutamiseks kuivade, karedate ja kergelt poorsete materjalide korral.

Aku-vaakumtõsteseade VLP 18 ei ole ette nähtud

- kinnitamata koorma tõstmiseks kraana, tõsteseadme või manipulaatoriga,
- ronimiseks või inimkeha kinnitamiseks ükskõik millisel viisil,
- ronimiseks või inimese kaalu kandmiseks,
- tugevalt poorsest, pehmest/painduvast või purunevast materjalist, nagu nt ühekordne papp, vahtplast, kuivalt valatud sillutuskiivid, kokkupressitud liiv või halva kvaliteediga betoon objektide tõstmiseks, liigutamiseks või paigutamiseks.

HOIATUS!

Kasutadesseadet ronimiseks või muuks mitte sihipäraseks otstarbeks võib see põhjustada vigastusi või surma.

Ohutussuunised

HOIATUS!

*Lugege kõiki ohutussuuniseid ja juhendeid. Ohutussuuniste ja juhendite eiramise tagajärjeks võib olla elektrilöökk, tulekahju ja/ või rasked vigastused. **Säilitage kõik ohutussuunised ja juhendid edaspidiseks kasutamiseks.***

- See toode ei ole ette nähtud kasutamiseks füüsiliste, sensoorsete ja vaimsete puuetega isikutele ning ilma vastavate kogemuste ja/või teadmisteta isikutele (kaasa arvatud lapsed).
- Seadet tohivad kasutada ainult isikud, kes seadet tunnevad, kes on saanud väljaõppe selle ohutuks kasutamiseks ja mõistavad seadmeist tulenevaid ohte. Seade ei ole ette nähtud kasutamiseks lastele.
- Lapsi tuleb valvata, et nad ei kasutaks seadet ebasobival viisil. Ärge laske lastel seadet puhastada ega hooldada ilma järelevalveta.
- Hoidke töökoht puhtana ja hoolitsege hea valgustuse eest. Koristamata tööpingid ja hämarad piirkonnad soodustavad õnnetuste tekkimist.
- Ärge kasutage elektrilist tööriista plahvatusohtlikus keskkonnas, nagu nt põlevate vedelike, gaaside või tolmu läheduses. Elektriline tööriist tekitab sädemeid, mis võivad tolmu või auru süüdata.
- Hoidke lapsed ja mitteosalisel isikud elektrilise tööriista kasutamise ajal eemal. Vastasel korral võite kontrolli kaotada.
- Elektrilise tööriista pistik peab sobima pistikupesasse. Ärge tehke mitte kunagi pistiku juures muudatusi. Ärge kasutage maandatud elektriliste tööriistade korral mitte mingeid vahepistikuid. Elektrilöögi riski vähendatakse ainult muutmata pistikute ja sobivate pistikupesadega.
- Vältige igasugust kehakontakti maandatud pindadega nagu torud, radiaatorid, pliidid ja külmpapid. Maandatud keha korral on elektrilöögi risk kõrgendatud.

- Ärge jätke elektrilist tööriista vihma või niiskuse kätte. Kui vesi tungib elektrilisse tööriista, suureneb elektrilöögi risk.
- Ärge väärkasutage kaablit. Ärge kasutage mitte kunagi kaablit elektrilise tööriista kandmiseks, vedamiseks või pistiku lahutamiseks pistikupesast. Hoidke kaabel eemal kuumusest, õlist, teravatest servadest ja liikuvatest osadest. Vigastatud või sõlme seotud kaablid suurendavad elektrilöögi riski.
- Kui kasutate elektrilist tööriista väljas, kasutage välistingimusteks sobivat pikenduskaablit. Välistingimusteks sobiv kaabel vähendab elektrilöögi riski.
- Kui elektrilise tööriista kasutamine niiskes kohas on vältimatu, kasutage rikkevoolu-kaitselülitiga (FI-lülitiga) kaitstud vooluvarustust. FI-lüliti vähendab elektrilöögi riski.
- Jääge tähelepanelikuks, jälgige oma tegevusi ja kasutage elektrilise tööriista käsitsemisel oma tervet inimmõistust. Ärge kasutage elektrilist tööriista, kui olete väsinud, uimastite, alkoholi või ravimite mõju all. Hetkeline tähelepanematus võib elektrilise tööriista kasutamisel põhjustada raskeid vigastusi.
- Kasutage isiklikku kaitsevarustust. Kandke alati kaitseprille. Tingimustele vastava kaitsevarustuse, nagu tolmutumaski, libisemiskindlate turvajalanõude, kaitsekiivri või kuulmekaitse kasutamine vähendab vigastuste riski.
- Vältige ettenägematut käivitamist. Enne kui ühendate tööriista vooluallikaga ja/või akuga ning selle kätte võtate või edasi kannate, veenduge, et lüliti on välja lülitatud. Elektrilise tööriista kandmine sõrmlülilil või sisselülitatud lülitiga elektrilise tööriista pingestamine soodustab õnnetuste tekkimist.
- Eemaldage enne elektrilise tööriista sisselülitamist kõik seadevõtmed ja mutrivõtmed. Kui mutrivõti või võti jääb kinnitatuks elektrilise tööriista pöörlevale detailile, võib see vigastusi põhjustada.
- Ärge sirutage liiga kaugele. Jälgige alati kindlat asendit ja tasakaalu. See võimaldab elektrilise tööriista paremat juhtimist ootamatutes olukordades.

- **Riietuge tagasihoidlikult.** Ärge kandke avaraid riideid ja ehteid. Hoidke oma juuksed ja riietus liikuvatest osadest eemal. Lahtine riietus, ehted või pikad juuksed võivad liikuvate detailidega haakuda.
- **Kui on olemas seadised tolmuimemis- ja püüdeseadiste ühendamiseks, jälgige, et need oleksid ühendatud ja et neid kasutatakse korralikult.** Tolmu kõrvaldamine võib vähendada tolmust põhjustatud ohtusid.
- **Jälgige, et usalduslikkus, mille olete omandanud seadme sagedase kasutamisega, ei muudaks teid tähelepanematuks ega tööriista ohutusjuhendite ignoreerivaks.** Ettevaatamatu käsitsemine võib sekundi murdosa jooksul vigastusi põhjustada.
- **Ärge rakendage elektrilisele tööriistale jõudu.** Kasutage oma rakendusjuhtumi jaoks õiget elektrilist tööriista. Elektriline tööriist teeb oma tööd paremini ja ohutumalt kiirusega, milleks ta välja töötati.
- **Ärge kasutage elektrilist tööriista, kui selle lüliti on raske sisse või välja lülitada.** Iga elektriline tööriist, mida ei saa lülitiga juhtida, on ohtlik ja tuleb remonti saata.
- **Enne seadete tegemist, lisavarustusosade vahetamist või elektrilise tööriista hoiustamist tõmmake pistik pistikupesast ja/või eemaldage elektrilisest tööriistast aku, kui see on võimalik.** Sellised ennetavad ohutusmeetmed vähendavad elektrilise tööriista juhusliku käivitamise riski.
- **Hoidke hetkel mittekasutatav elektriline tööriist lastele kättesaamatus kohas** ärge lubage kasutada elektrilist tööriista isikutel, kes ei ole selle juhendiga tutvunud. Koolitamata kasutaja käes on elektriline tööriist ohtlik.
- **Hooldage elektrilist tööriista.** Kontrollige, et liikuvad osad ei ole valesti joondatud või kinni kiilunud, detailid purunenud või et ei esine muid elektrilise tööriista kasutamist mõjutavaid tingimusi. Kui elektriline tööriist on vigastatud, laske see enne kasutamist remontida. Paljude õnnetuste põhjuseks on halvasti hooldatud elektrilised tööriistad.

- **Hoidke löikeriistad teravate ja puhtadena.** Korralikult hooldatud teravate lõikeservadega löikeriistad kalduvad vähem kinnikiilumisele ja on kergemini juhitud.
- **Kasutage elektrilist tööriista, lisavarustust, tööriistaotsakuid jms vastavalt sellele juhendile ning arvestades tehtavate tööde töötingimusi.** Elektrilise tööriista kasutamisel muudeks kui selleks ette nähtud töödeks võib tulemuseks olla ohtlik olukord.
- **Hoidke käepidemed ja haardepinnad kuivadena, puhtadena ja õli- ning määrdevabadena.** Libedad käepidemed ja haardepinnad takistavad kindlat käsitsemist ja tööriista juhtimist ootamatutes olukordades.

Vaakumtõsteseadme ohutussuunised

- **Ärge proovige mitte kunagi koormat jõuga lahti rebida.** Koorem võib tekitada kätele või jalgadele muljumisvigastusi või vigastada eset ja tööriista ennast.
- **Ärge proovige tõsta raskemaid kui 170 kg kaaluvaid esemeid.** On koorma allakukkumise oht.
- **See võib tekitada kätele või jalgadele muljumisvigastusi või vigastada eset ja tööriista ennast.** Jälgige, et tööriista esemete tõstmisel, liigutamisel ja mahaasetamisel ei raputataks. Jälgige, et koorem esemete tõstmisel, liigutamisel ja mahaasetamisel ei võnguks ega rappuks. Ärge kasutage tööriista, kui tihend on kulunud. Tõstke ja kandke koormat ühtlase kiirusega ning vältige äkilisi järskke ja tugevaid liigutusi.
- **Ärge kasutage tööriista madala akuseisundi korral.** On vigastumisoht ja tõstetava materjali kahjustamisoht.
- **Kui tihendamisjõud vaatamata täislaetud akule tunduvalt väheneb, kontrollige vahetmaterjalist tihendil kulumise või vigastuste puudumist.** Ärge proovige tööriistaga enne tihendi vahetamist koormaid tõsta.

- **Käituge ettevaatlikult, kui tõstate suuri, õhukesi ja painduvaid plaate, nagu kipsplaat, papp, plast, puitlaastplaat, õhuke plekk vms.** Õhukesed plaadid kalduvad painduma ja võivad ootamatult piirväärtusest rohkem kumerduda ning tööriistalt lahti pääseda.
- **Ärge kinnitage tööriista ilmselt märgadele pindadele.** Sisemised koostisosad ei ole veekindlad. Ku vesi imetakse õhutorudesse, võib see tööriista kestvalt kahjustada. Tööriist ei ole veetihe. Olge seetõttu äärmiselt ettevaatlik, kui kasutate seda vihma või niiskuse korral.
- **Ärge laske tööriista mitte kunagi kukkuda põrandale kõrgemalt kui 1,5 meetrit (rinnakõrguselt).** Kui kukkumine on toimunud juhuslikult, kontrollige tihendushuultel vigastuste puudumist.
- **Ärge asetage tööriistale raskeid esemeid.**
- **Ärge jätke digitaalset ekraani pikemaks ajaks otsese päikesekirguse kätte ja hoidke seda eemal tugevatest soojusallikatest.** Ekstreemne kuumus võib ekraani mõjutada ja selle loetavust piirata. Kahjustatud ekraan ei pruugi tingimata mõjutada tööriista talitlust.
- **Ärge katke tööriista selle ülekuumenemise vältimiseks.**
- **Veenduge, et võrgulüliti on enne tööriista transporti ja hoiustamist välja lülitatud.** Jälgige, et tööriista ei saaks juhuslikult sisse lülitada.
- **Kasutage ainult teie elektrilise tööriista tüübisildile märgitud pingega orginaalakusid.** Muude akude, nt imitatsioonide, töödeldud akude või võõrtoodete korral on akuplahvatustest põhjustatud vigastuste ning aineliste kahjude oht.

HOIATUS!

Kui ohutusmeetmeid ei rakendata, võib koorem ilma eelhoiatuseta kukkuda! Elektriline tööriist moodustab tugeva alarõhu.

Selline tõrge võib tekkida väga akki ja ilma igasuguse varasema tundemärgi või eelhoiatuseta, kui tihend on vigastatud või ületatakse lubatud maksimaalne kaal või esineb mõni muu viga, mis põhjustab alarõhu spontaanset vähenemist. Koorma lahtipääsemine ei ole märgatav ja

puudub igasugune võimalus selle peatamiseks või kinnipüüdmiseks. See on kõrge risk, eriti raskete koormate korral. Seetõttu tuleb täies mahus rakendada kõiki võimalikke ohutusmeetmeid.



MÄRKUS

Elektrilise tööriista poolt moodustatud suure rõhu tõttu soovitatakse tunngvalt mitte kinnitada elektrilist tööriista klaasile paksusega alla 6 mm. Alla 6 mm paksust klaasi võidakse vigastada.

Vahtmaterjalist tihendite kasutamine ja ohutus

Vahtmaterjalist tihend koosneb kahest osast: mustast vahtmaterjalist ja punasest silikoonitihendist. Musta vahtmaterjali kasutatakse enamasti alge alarõhu moodustamiseks. Niipea kui vahtmaterjal on kokku surutud, hoolitseb kestva ja tugevaima haardumise eest punane tihend. Seni kuni moodustatakse tõmbe tekitamiseks alghaardumine, moodustatakse ka "tugev" tihendus. Vahtmaterjalist tihend kasutab patenteeritud tehnoloogiat ja on tööriista üheks põhikomponendiks. Seda tuleb ettevaatlikult käsitseda, sest selle seisund mõjutab otseselt tööriista kogujõudlust ja ohutust.

- **Tihend peab olenevalt kompressiooni jõust ja kestusest hinnanguliselt vastu 900 kompressioonitsükli.**
- **Ärge libistage tihendit mitte kunagi karedal pinnal.** Tihendi materjal on väga tundlik paralleelsele kulumisele (kareda pinna suhtes paralleelselt liuglevale liikumisele). Tõstke tööriist väga karedatel pindadel vertikaalselt üles. Kui tihend hõõrdub paksult lihvmaterjaliga (jämeda liivaga) kaetud siledal pinnal, nagu graniit, vigastub tihend ja võib seetõttu koorma ootamatult vabastada.
- **Väga järskude servadega pindu ei tohi paralleelhaardega tõsta.** Järsumad kui 45 kraadi servad võivad tihendit vigastada ja põhjustada alarõhu äkilist langust ning koorma vabanemist. Mootor peab olema alati sisse lülitatud.

- **Hoiustage tihendit alati kõva katte all.** Hoiustamisel võidakse tihendit kergesti teravate nurkade ja servadega vigastada. Tihendit ei tohi mitte kunagi hoiustada kontaktis terava tööriistaga või kontaktis teravate esemetega (nt tööriistakastis).
- **Ärge kastke tihendit vette.** Vahtmaterjalist tihend on suure immisvõimega. Kui tihend ei ole üleni vees olnud ja läbi niiskunud, ei mõjuta lühiajaline kokkupuude veega tema jõudlust. Kui see on täielikult vett täis imunud, võib seda ilma kahjustamata käega nagu käsna surudes kuivatada. Et takistada vee pääsemist õhutorudesse ja korpuse sisse, soovitatakse kasutada ainult kuiva tihendit.



ETTEVAATUST!

Tihendit ei tohi õlisse kasta või õljpõhiste toodete läheduses kasutada. Õli ja õlitooted (masinaõli + määrdevahendid) tekitavad tihendile pöördumatuid kahjustusi ja neid ei saa eemaldada. Kui tihend on õli sisse imenud, tuleb see turvaliselt jäätmekäitluse suunata, jalg puhastada ning tihend asendada.



ETTEVAATUST!

Tihendit ei tohi keemilistesse lahustitesees kasta või nende läheduses kasutada. Petrooleum, atsetoon, tärpentiin, bensool, happed jne ning kinnistes ruumides isegi nende aurud ja õhukesed pinnakihid võivad põhjustada tihendi vigastumist, selle struktuuri kahjustamist ning tõrkeid.

Ohutusnõuded akude käitlemisel

- **Ärge avage akut!** See võib tekitada lühise.
- **Kaitske akut kuumuse (nt ka pikaaegse päikesekiirguse), tule, vee ja niiskuse eest.** Plahvatusoht!
- **Aku kahjustamise või väärkasutamise korral võivad väljuda aurud.** Minge värske õhu kätte, kaebuste korral pöörduge arsti poole. Aurud võivad põhjustada hingamisteede ärritusi.
- **Ebaõige kasutamise tagajärjel võib akust eralduda vedelikku.** Välistage kokkupuudet vedelikuga! Juhuslikul kokkupuutel vedelikuga peske see veega maha. Vedeliku sattumisel silma pöörduge lisaks sellele ka arsti poole. Vedelik võib tekitada nahaärritusi või põletusi.

- **Kasutage FLEXi akusid ainult koos FLEXi masinate ja FLEXi tarvikutega.** Ainult nii on aku ohtliku ülekoormuse eest kaitstud.
- **Laadige akusid ainult tootja soovitatud akulaadijaga!** Kui akulaadijaga laetakse akusid, mis ei ole selle akulaadija jaoks ette nähtud, võib tekkida tulekahju.
- **Teravad esemed (näiteks naelad või kruvikeerajad) või löögid võivad akut kahjustada.** Võib tekkida sisemine lühis ja aku võib süttida, suitsema hakata, plahvatada või üle kuumeneda.

Ohutusalane lisateave

- Seadme tähistamiseks kasutada ainult kleebiseid. Mitte puurida korpusesse auke.
- Võrgupinge peab vastama tüübisildil näidatud pingele.

Müra- ja vibratsioon



MÄRKUS

A-sageduskorrektsiooniga mürataseme väärtused ja vibratsiooni koguväärtused on antud tabelis „Tehnilised andmed“. Müra- ja vibratsiooni näitajad on saadud EN 60335 kohaselt.



HOIATUS!

Antud mõõteväärtused kehtivad uute seadmete kohta. Igapäevases töös müra- ja vibratsiooni näitajad muutuvad.



MÄRKUS

Käesolevas õpetuses antud vibratsiooni tase on mõõdetud juhendi EN 60335 standarditud mõõtmismeetodi järgi ning seda võib kasutada elektriliste tööriistade omavaheliseks võrdlemiseks. Sobib ka vibratsiooni koormuse esialgseks hindamiseks. Antud vibratsiooni tase kehtib elektrilise tööriista jaoks ette nähtud kasutuste kohta. Kui elektrilist tööriista kasutatakse muuks otstarbeks, muude tarvikutega või ei hooldata nõuetele vastavalt, võivad tekkida kõrvalekalded nimetatud vibratsiooni tasemest. Vibratsiooni koormus võib kogu tööaja lõikes tunduvalt suurened. Vibratsiooni koormuse täpsel hindamisel tuleks arvestada ka aegu, mil tööriist on välja lülitatud või küll käib, ent sellega ei töötata. See võib vibratsiooni koormust kogu tööaja lõikes tunduvalt vähendada.

Määrake kindlaks täiendavad kaitsemeetmed kasutaja kaitsmiseks vibratsiooni mõju eest, nt elektrilise tööriista ja tarvikute hooldamine, organiseeritud tööprotsesside korraldamine, püüda alati hoida käed soojad.



ETTEVAATUSTII
Kui helirõhk on üle 85 dB(A), tuleb kanda kuulmiskaitset.

Tehnilised andmed

Seade		VLP 18
Tüüp		Aku-vaakumtõsteseade
Nimipinge	V	18
Aku		AP 18.0/2,5 AP 18.0/5,0 AP 18.0/8,0
Seade mõõtmed (PxLxK)	mm	305x190x147
Lubatud kandevõime (F_{max})	kg	130
Max alarõhk	bar	0,85
Kaal vastavalt „EPTA-protseduurile 1/2003“(ilma akuta)	kg	1,38
Aku kaal – 2,5 Ah – 5,0 Ah – 8,0 Ah	kg	0,42 0,72 1,10
A-korrigeeritud müratase vastavalt normile EN 60335 (vaata „Müra ja vibratsioon“):		
Helirõhutase L_{pA}	dB(A)	59
Helivõimsustase L_{WA}	dB(A)	70
Mõõtemääramatus K	dB	3,0
Vibratsiooni koguväärtus vastavalt normile EN 60335 (Vaata „Müra ja vibratsioon“):		
Päästuväärtus a_h	m/s^2	<2,5
Mõõtemääramatus K	m/s^2	1,5

Ülevaade

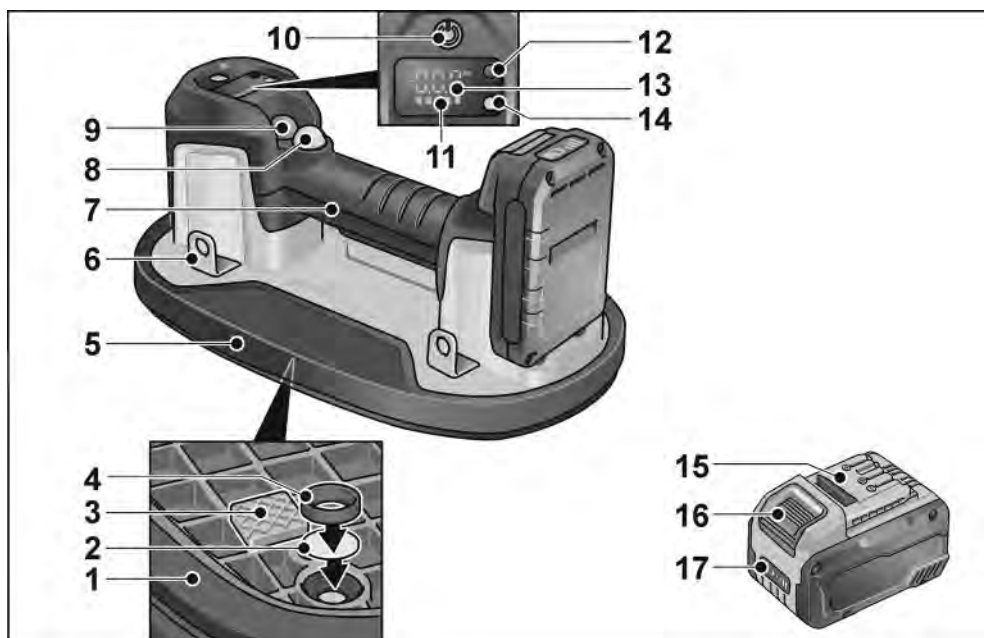

- | | | | |
|----|-----------------------------------|----|--------------------------------------|
| 1 | Vahtmaterjalist tihend | 11 | Aku seisundinäitne (seadmel) |
| 2 | Õhufiltermatt | 12 | Möötühiku valikunupp |
| 3 | Vahekauguse hoidja | 13 | Valitud möötühiku näit |
| 4 | Õhufiltri lukustusrõngas | 14 | Tööoleku näit |
| 5 | Alusplaat | 15 | Li-ionaku (2,5 Ah / 5,0 Ah / 8,0 Ah) |
| 6 | Kinnituslapatsid | 16 | Aku lukustuse vabastamisnupp |
| 7 | Käepide | 17 | Aku seisundinäit (akul) |
| 8 | Pumba käivitamisnupp (must) | | |
| 9 | Vaakumi väljalaskmisnupp (punane) | | |
| 10 | Nupp sisse- ja väljalülitamiseks. | | |

Kasutusjuhend



HOIATUS!

Kõigi seadme juures tehtavate tööde eel eemaldage aku.

Enne kasutuselevõttu

Pakkige seade ja lisavarustus lahti ning kontrollige tarne täielikkust ja transpordikahjustuste puudumist.



MÄRKUS

Akud ei ole tarnimisel täielikult laetud. Laadige enne kasutuselevõttu akud täielikult. Selle kohta vaadake laadmiseseadme kasutusjuhendit.

Aku kohaleasetamine/vahetamine



- Suruge aku seadmesse selle täieliku fikseerumiseni.



- Eemaldamiseks vajutage lukustuse vabastamisnuppu (1.) ja tõmmake aku välja (2.).



ETTEVAATUST!

Kasutusvälisel ajal kaitske aku kontakte. Lahtised metallidetailid võivad kontaktid lühistada, on plahvatus- ja tulekahjuoht!

Aku laetusseisund

- Nupu vajutamisega saab kontrollida aku laetusseisundi näidiku LEDidel aku laetusseisundit.

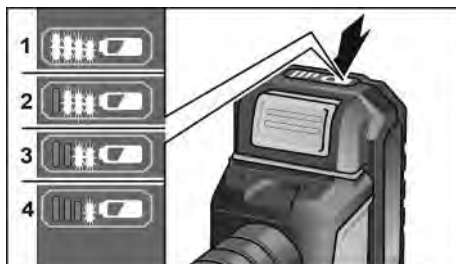

Näit kustub 5 sekundi pärast.

Kui üks LED vilgub, tuleb akut laadida. Kui nupu vajutamise järel ei sütti ükski LED, on aku defektnne ja tuleb asendada.

Sisse- ja väljalülitamine

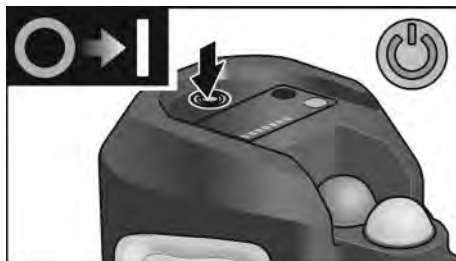

- Sisselülitamiseks vajutage nuppu (10).



- Väljalülitamiseks vajutage veelkord nuppu (10).

Vaakum-tõsteseadmega töötamine

- Lülitage seade sisse.
- Tööoleku näit seadmel põleb punaselt ja digitaalne ekraan nätab kasutadaolevat aku laetusseisundit ning hetkelist rõhku.

i MÄRKUS

Kui viimane aku laetusseisundi näidu tulp seadmel vilgub punaselt, tuleb seadme akut laadida.

! ETTEVAATUST!

Madala aku laetusseisundiga seadme kasutamine võib põhjustada vigastusi ja tõstetava materjali kahjustusi. Enne seadme kasutamist soovitatakse aku täielikult täis laadida.

Seadme esemele kinniimimine

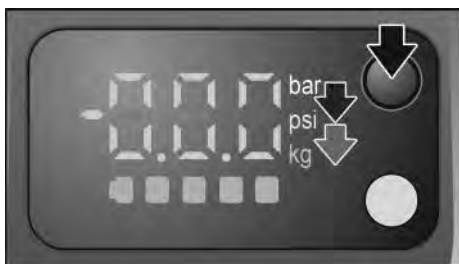

- Rõhuühiku muutmiseks barilt psile ja kaaluühiku muutmiseks kg-lt naelale (lbs) võib soovi korral vajutada mõõtühiku valikunuppu.
- Asetage seade tugevat tõstetava eseme pinnale.

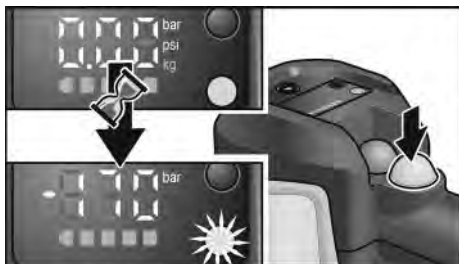

- Vajutage musta pumba käivitamisnuppu. Tööoleku näit vilgub punaselt. Pump käivitub ja mõne sekundiga luuakse haardumine koormaga. Kui alarõhk saavutab maksimaalse väärtuse, muutub tööoleku näit roheliseks ja mootor peatub automaatselt.



- Tõstke ja liigutage eset.

i MÄRKUS

Kui tõstate tolmuse, määratud või niiske pinnaga materjali, eemaldage eelnevalt ulatuslikult tolm ja mustus. Seade lülitab ohutuks tõstmiseks vajaliku rõhu hoidmiseks pumba automaatselt sisse ja välja.

i MÄRKUS

Maksimaalseks ohutuseks lülitage ekraan kaaluühikutele (kg/lbs) ja võrrelge näidatavat väärtust tõstetava koormaga, vaata tabelit "Maksimaalne tõstetõud". Ärge tõstke koormaid, mis on näidatud väärtusest raskemad.

Tõstmise lõpetamine

Eseme tõstmise ja ohutu mahaasetamise järel:

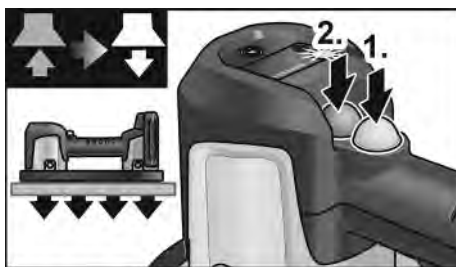

- Vajutage vaakumpumba peatamiseks musta pumba käivitamisnuppu (1.).
- Seejärel vajutage haardumise lõpetamiseks ja objekti vabastamiseks punast vaakumi väljalaskmisnuppu (2.).

Kanderihma kinnitamine

Esemete seadmega lihtsama ja ohutuma transportimise võimaldamiseks võib kinnitada kanderihma.

Kanderihm on saadaval lisavarustusena.

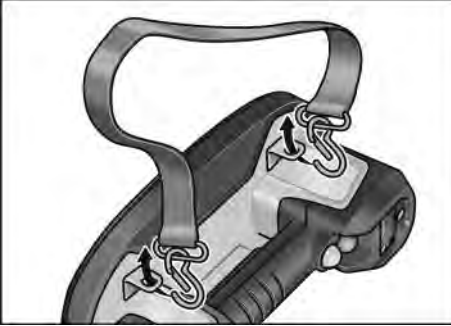

- Kinnitage kanderihm konksudega kahele suvalisele kinnituslapatsile.

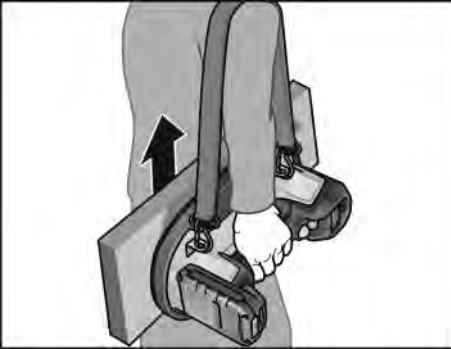

Töösuunised

Tõstevõime

i MÄRKUS

Seadet katsetati ideaalsetes testimistingimustes maksimaalse tõstejõuga 260 kg (570 lbs). See väärtus on aga purunemispriir ja seda ei tohi reaalsetes rakendustes mitte kunagi saavutada.

Ametlikult lubatud kandevõimeks on suhtes 2:1 määratud mittepoorsete pindade korral 130 kg.

Lubatud kandevõime 130 kg on pool ideaalsetes tingimustes testitud maksimaalsest kandevõimest (260 kg) ja sellest tuleb olenematult maksimaalsest kandevõimest kinni pidada.

Mtte mingil juhul ei tohi tõsta rohkem kui 130 kg.



- Kandevõime: 130 kg mittepoorsetel pindadel

Jälgige erinevate materjalide tõstmisel alati LED-ekraanil kuvatavat rõhku/jõudu. Ärge usldage ainult hinnanguliste maksimaalsete tõstejõudude tabelit. Olenevalt spetsiifilisest rakendusjuhtumist võivad mitmesugused tegurid vähendada sadme tõstevõimet.

Erinevatel materjalidel testitud maksimaalsed (hinnangulised) tõstejõud:

	Vertikaalne hoidejõud (kg)	Paralleelne hoidejõud (kg)
Klaas	170	120
Keraamiline plaat	170	120
Metall	110	
Plast	100	
Puit	100	65
Alusbetoon	80	
Kuivalt valatud sillutuskivid	80	
Kipsplaat	75	65



MÄRKUS

Kui alarõhk langeb alla $-0,65 \text{ bar} -65 \text{ kPa}$, käivitab seade pumba automaatselt uuesti (kui pump on sisse lülitatud) ja tagab niiviisi kasutamiseks vajaliku rõhu.

Tugevalt ebatasaste esemete jaoks on lisavarustusena saadaval liibuvam tihend!

Tõstmistehnikad



MÄRKUS

Mõelge järele, mida te tõsta soovite ja kuidas te seda tõstate. Arvestage sealjuures eseme kaalu.

- Veenduge, et saate eset üksi tõsta.
- Veenduge, et tööpiirkond on tasane, kuiv ja vaba takistustest.
- Kontrollige teekonda! Veenduge, et tõstmisteed on vaba. Eemaldage komistamiskohad ja takistused.

- Kontrollige pindade niiskust või siledust.
- Kasutage ergonoomilist varustust.
- Kasutage tõstmisabivahendeid, nagu kahveltõstukid, kotikärud, seadmekärud, kahveltõstekärud või tõsteplatvormid.
- Enne varustuse kasutamist veenduge, et olete vastavalt koolitatud.
- Vajadusel kasutage toetust. Suuremõtmelisi või raskeid koormaid tõstke kahekesi. Jälgige üheaegset tõstmist ja hoidke koormat otse.

Diagonaalne tõstmine

i MÄRKUS

Väiksemate esemete jaoks kasutage põhitehnikat, asetades koorma kohale ja tõstes seda hargitatud jalgadega.

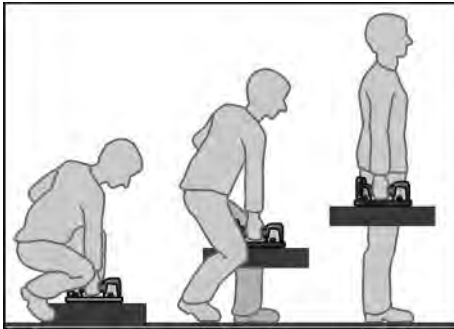

- Minge esemele võimalikult lähedale.
- Seiske hea tasakaalu saavutamiseks üks jälg eseme ees ja teine eseme kõrval.
- Hoidke selg sirge ja suruge oma istmik väljapoole. Kükitage jalgade ja puusadega eseme poole alla.
- Liigutage ese endale võimalikult lähedale.
- Asetage käsi (samapoolselt küljelt kui eseme ette asetatud jalg) eseme küljele, mis on teist kõige kaugemal.
- Koorma tõstmise ja seadme ühe käega hoidmise ajal toetage koormat vaba käega.
- Enne tõstmist pingutage kehalihased, vaadake otse ette ja hoidke selg jäik ning sirge.

i MÄRKUS

Tõstmisel ei tohi hinge kinni hoida. Ärge painutage ega pöörake ennast keskkohalt. Haarake alati kogu käega. Ärge piirake kandmisel oma vaadet. Ärge tõstke koormat ühe ropsuga ega kiiresti. Ärge kiiluge oma sõrmi või varbaid kinni.

- Tõstke koormat aeglaselt, järgides pea ja õlgadega.
- Hoidke koormat keha lähedal.
- Sirutage jalad sirge seljaga ja hingake tõstmisel välja.
- Väändumise vältimiseks pöörake jalgu.

Tutvustamislaad/rekaliibrimislaad

Probleemide korral digitaalse ekraaniga, tehke palun digitaalse ekraani lähtestamiseks järgmised sammud.

- Asetage seade mittepoorsele pinnale, nt poleeritud keraamilisele plaadile.
- Lülitage seade sisse.
- Vajutage mõõtühiku valikunuppu (12) kestusega 10 sekundit.
- Kui pump käivitub, vabastage mõõtühiku valikunupp (12). Kaliibrimistoiming kestab 10–15 sekundit.
- Kui pump välja lülitub, on kaliibrimistoiming lõpetatud.
- Lülitage seade välja ja uuesti sisse.

Seade on nüüd kaliibritud ja väärtused digitaalsel ekraanil peavad olema korrektsed.

i MÄRKUS

Kui seadet ei kaliibrita mittepoorsel pinnal nagu keraamiline plaat või klaas, näitab seade digitaalsel ekraanil valesid väärtusi. Sellisel juhul tuleb kaliibrimistoimingut mittepoorsel materjalil korrata. Seda toimingut EI TOHI teha klaasil, mis on õhem kui 6 mm, seda võidakse vigastada.

Hooldus ja korrashoid

⚠ HOIATUS!

Kõigi seadme juures tehtavate tööde eel eemaldage aku.

Puhastamine

⚠ HOIATUS!

Mitte kasutada vett või vedelaid pesuvahendeid.

- Puhastage seadet ja vahtmaterjalist tihendit regulaarselt. Sagedus oleneb töödeldavast materjalist ja kasutuse kestusest.
- Kontrollige vahtmaterjalist tihendil korrapäraselt võimalike kahjustuste puudumist.
- Puastage õhufiltrit korrapäraselt suruõhuga.

i MÄRKUS

Kui filter on tugevalt kulumud või vigastatud, tuleb see asendada (see on kliendi otsustada).

See oleneb kasutusviisist:

- Puhta materjali tõstmine – pikem filtri püsivusaeg
- Määrdundu/tolmuse materjali tõstmine – lühendatud filtri püsivusaeg

i MÄRKUS

Igasugused muudatused seadme juures, kaasa arvatud tehnilised muudatused, on keelatud. Need võivad põhjustada vigastusi. Mittejärgimisel kaotavad tootja garantiikohustused kehtivuse.

Remondid

Laske remonttöid teha ainult tootja poolt volitatud klienditeenindustöökojas.

Kuluvosade väljavahetamine**Vahtmaterjalist tihendi vahetamine****i MÄRKUS**

Kui vahtmaterjalist tihend on kulumud või vigastatud, tuleb see asendada.

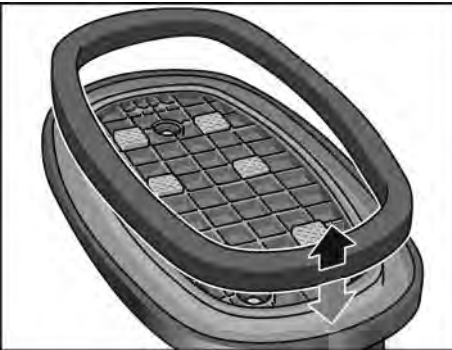

- Tõmmake vahtmaterjalist tihend välja.
- Suruge uus vahtmaterjalist tihend ettevaatlikult kohale. Jälgige vahtmaterjalist tihendi õiget ja tugevat kinnitust.

Õhufiltri vahetamine**i MÄRKUS**

Imijõudluse vähenemine näitab, et õhufiltrit tuleb puhastada ja/või asendada. Filtri vahetamisel jälgige, et õhutoru oleks vaba takistustest või võõrkehadest.



- Pöörake seade tagurpidi.
- Eemaldage kruvikeeraja otsaga õhufiltri lukustusrõngas ja õhufiltermatt.

Võimalikud on kaks menetlust:

- õhufiltri puhastamine suruõhuga,
- uue õhufiltermati sisseasetamine.
- Pange filtri fikseerimiseks õhufiltri lukustusrõngas jälle kohale.

Varuosad ja lisavarustus

Koostejoonised ja varuosade loendid leiata meie kodulehelt: www.flex-tools.com

Jäätmekäitus**HOIATUS!**

Muutke elektritööriistad enne jäätmekäitluse andmist kasutuskõlbmatuks:

- eemaldades võrgutoitega elektritööriistadel võrgukaabli,
- eemaldades akutoitega elektritööriistadel aku.



Ainult ELi riikidele

Ärge visake elektritööriistu olmeprügi hulka!

Järgides vanade elektri- ja elektroonikaseadmete Euroopa direktiivi 2012/19/EL ja rakendades siseriiklikke õigussätteid, tuleb kasutatud elektriseadmeid eraldi koguda ja suunata keskkonnahoidlikult taaskasutusse.



Tooraine taaskasutamine prügikäitluse asemel.

Seade, tarvikud ja pakend tuleb suunata keskkonnahoidlikult taaskasutusse.

Sordipuhataks taaskasutuseks on plastdetailid tähistatud.

**HOIATUS!**

Ärge visake akusid/patareisid olmeprügi hulka, tulle või vette. Ärge avage kasutuskõlbmatuid akusid.

Ainult EL riikidele: vastavalt direktiivile 2006/66/EÜ tuleb defektsed akud/patareid suunata taaskasutusse.

**MÄRKUS**

Palun tutvuge taaskasutusvõimalustega volitatud edasimüüjate juures!

CE-Vastavus

Kinnitame ainuvastutajana, et „Tehnilised andmed” all kirjeldatud toode on kooskõlas järgmiste direktiivide või normatiivsete dokumentidega:

EN 60335 kooskõlas direktiivide 2014/30/EL, 2006/42/EÜ, 2011/65/EL nõuetega.

Tehnilise dokumentatsiooni eest vastutav isik:
FLEX-Elektrowerkzeuge GmbH, R & D
Bahnhofstrasse 15, D-71711 Steinheim/Murr

Peter Lameli
Technical Head

Klaus Peter Weinper
Head of Quality
Department (QD)

21.08.2023
FLEX-Elektrowerkzeuge GmbH
Bahnhofstrasse 15, D-71711 Steinheim/Murr

Vastutuse välistamine

Tootja ja tema esindaja ei vastuta kahju ja töö katkemisest tingitud tulukaotuse eest, mille põhjustab toode või olukord, mis ei võimalda toodet kasutada.

Tootja ja tema esindaja ei vastuta kahju eest, mis on tekkinud vale kasutamise või teiste tootjate toodete kasutamise tagajärjel.

Turinys

Naudojami simboliai	224
Simboliai ant prietaiso	224
Jūsų saugumui	224
Triukšmas ir vibracija	228
Techniniai duomenys	229
Bendras įrankio vaizdas	230
Naudojimo instrukcija	231
Techninė ir profilaktinė priežiūra	235
Nurodymai utilizuoti	236
CE-Atitikimo deklaracija	236
Atsakomybės pašalinimas	236

Naudojami simboliai



ISPĖJIMASI!

Nurodo gresiantį tiesioginį pavojų.
Nesilaikant šio nurodymo, gresia žūtis arba sunkūs sužalojimai.



ATSARGIAI!

Nurodo galimai pavojingą situaciją.
Nesilaikant šio nurodymo, gresia susižeidimo arba materialinių nuostolių pavojus.



NURODYMAS

Nurodo naudojimo patarimus ir svarbią informaciją.

Simboliai ant prietaiso



Prieš eksploatavimą perskaitykite naudojimo instrukciją!



Mūvėkite apsaugines pirštines!



Avėkite apsauginius batus!



Nuoroda dėl seno įrankio utilizavimo (žr. 236 psl.)!

Jūsų saugumui



ISPĖJIMASI!

Prieš naudodami elektrinį įrankį, pirmiausiai perskaitykite ir laikykitės:

- šios naudojimo instrukcijos,
- pridedamoje knygelėje pateiktą „Bendrujų saugos taisyklių“, kurios taikomos dirbant su elektriniais įrankiais (spaudinio Nr.: 315.915),
- naudojimo vietoje galiojančių taisyklių, skirtų išvengti nelaimingų atsitikimų.

Šis elektrinis įrankis pagamintas pagal naujausią technikos lygį ir pripažintas technikos saugos taisykle. Tačiau juo naudojantis, gali kilti pavojus juo dirbančiojo ar pašalinio asmens gyvybei ar sveikatai, taip pat gali būti sugadintas įrankis ar atsirasti kiti materialiniai nuostoliai. Šis elektrinis įrankis gali būti naudojamas tik

- pagal paskirtį,
- saugumo technikos požiūriu neprikaištingos būklės.

Gedimus, turinčius įtakos darbo saugai, nedelsiant pašalinkite.

Naudojimas pagal paskirtį

Akumulatorinis vakuuminis siurbtukas VLP 18 yra skirtas

- profesionaliam naudojimui pramonės ir smulkaus verslo įmonėse,
- kelti, judinti ir padėti į vietą tokius daiktus, kaip plytelės, akmenų plokštės, gipso kartono plokštės, stiklas ir baldai, kurių maksimalus svoris 130 kg,
- naudojimui su sausa, šiurkščia ir šiek tiek porėta medžiaga.

Akumulatorinis vakuuminis siurbtukas VLP 18 nėra skirtas

- kaip nepritvirtintas krovinio paėmimo įtaisas kranams, kėlimo mechanizmams arba ranka valdomiems manipulatoriams,
- kopti arba įtvirtinti žmogaus kūną kažkokių būdu,
- kopti arba laikyti žmogaus svorį,
- kelti, judinti arba padėti į vietą objektams iš stipriai porėtos, minkštos / lanksčios arba trapios medžiagos, pvz., paprastas kartonines dėžes, stiroporą, sausai išlietas grindinio trinkeles, presuotą smėlį ar prastos kokybės betoną.

**[SPĖJIMASI]**

Naudojant prietaisą kopimui arba kitam tikslui ne pagal paskirtį galimi sužalojimai arba žūtis.

Saugos nurodymai**[SPĖJIMASI]**

Perskaitykite visus saugos nurodymus ir instrukcijas. Jei saugos nurodymų ir instrukcijų nesilaikoma, gali ištikti elektros šokas, kilti gaisras ir (arba) kyla pavojus sunkiai susižaloti. Visus saugos nurodymus ir instrukcijas saugokite ateičiai.

- Prietaisu negali naudotis asmenys (taip pat ir vaikai), turintys fizinę, jutiminę ar protinę negalią bei asmenys, neturintys pakankamai patirties ir (arba) žinių.
- Prietaisu gali naudotis tik tie asmenys, kurie yra susipažinę arba supažindinti su saugiu prietaiso naudojimu ir suvokia galimus netinkamo naudojimo pavojus. Vaikai negali naudotis prietaisu.
- Būtina stebėti, ar vaikai tinkamai elgiasi su prietaisu. Neprižiūrimi vaikai negali valyti prietaiso arba atlikti remonto darbus.
- Nenaudokite vandens, alyvos, riebalų arba valymo priemonių.
- Pasirūpinkite darbo zonos švara ir geru apšvietimu. Netvarkingi darbastaliai ir tamsios sritys gali būti nelaimingų atsitikimų priežastimi.
- Nenaudokite elektrinio įrankio sprogioje atmosferoje, pvz., netoli degių skysčių, dujų arba dulkių. Elektrinis įrankis sudaro kibirkštis, kurios gali uždegti dulkes ir garus.
- Neleiskite vaikams ir pašaliniais asmenims būti arti, kai naudojate elektrinį įrankį. Atitraukę dėmesį galite prarasti kontrolę.
- Elektrinio įrankio kištukas turi atitikti tinklo lizdą. Niekada neatlikite kištuko pakeitimų. Nenaudokite tarpinių kištukų su žemintais įrankiais. Tik naudojant nepakeistus kištukus ir tinkamus lizdus, sumažinama elektros smūgio rizika.
- Venkite bet kokių kūn kontaktų su žemintais arba žemintais paviršiais, pvz., vamzdžiais, radiatoriais, viryklėmis ir šaldytuvais. Elektros smūgio rizika padidėja, kai jūsų kūnas įžemintas.
- Saugokite elektrinį įrankį nuo lietaus ir drėgmės. Jei į elektrinį įrankį patenka vandens, padidėja elektros smūgio pavojus.
- Nenaudokite netinkamai kabelio. Niekada nenaudokite kabelio, elektriniam įrankiui nešti, traukti ir kištukui ištraukti. Saugokite kabelį nuo karščio, alyvos, aštrių briaunų ir judančių dalių. Kai kabelis pažeistas arba susimezgęs, padidėja elektros smūgio rizika.
- Jei elektrinį įrankį naudojate lauke, reikalingas naudojimui lauke tinkamas kabelis. Naudojimui lauke tinkamas kabelis sumažina elektros smūgio riziką.
- Jei neišvengiamas elektrinio įrankio naudojimas drėgnoje vietoje, naudokite jungtuvu su liekamosios srovės apsaugu apsaugotą maitinimo šaltinį. Jungtuvus su liekamosios srovės apsaugu sumažina elektros smūgio riziką.
- Likite atidūs, sutelkite dėmesį, į tai ką darote, ir dirbdami su elektriniu įrankiu vadovaukitės sveiku protu. Nesinaudokite elektros prietaisu, jeigu esate pavargę, apsvaigę nuo narkotinių medžiagų, alkoholio arba vaistų. Dirbant su elektriniu įrankiu, vienas neatidomus momentas gali baigtis sunkiais sužalojimais.
- Naudokitės asmeninėmis apsaugos priemonėmis. Visada nešiokite apsauginius akinius. Apsauginės priemonės, pvz., kaukė nuo dulkių, neslidūs apsauginiai batai, apsauginis šalmas arba klausos organų apsaugai, kurie naudojami pagal sąlygas, sumažina sužalojimų riziką.
- Venkite netyčinio paleidimo. Prieš prijunkdami įrankį prie srovės šaltinio ir (arba) akumulatoriaus ir imdami jį į rankas, įsitinkinkite, kad jungiklis yra išjungtas. Nešant elektrinį įrankį su pirštu ant jungiklio arba tiekiant maitinimą elektriniam įrankiui su įjungtu jungikliu, sukeliama nelaimingi atsitikimai.
- Prieš įjunkdami elektrinį įrankį, pašalinkite visus nustatymo varžtus ir veržliarakčius. Veržliaraktis arba raktas, likęs pritvirtintas prie besisukančios elektrinio įrankio dalies, gali sužaloti.

- **Per daug neišsitempkite.** Visada atkreipkite dėmesį į stabilią stovėseną ir pusiausvyrą. Taip įmanomas geresnis elektrinio įrankio valdymas netikėtomis situacijomis.
- **Tinkamai renkitės.** Nenaudokite plačių drabužių arba papuošalų. Saugokite plaukus ir drabužius nuo judžių dalių. Laisvus drabužius, papuošalus arba ilgus plaukus gali įtraukti judžios dalys.
- **Jei yra įtaisai dulkių siurbimo ir surinkimo įtaisams prijungti, įsitikinkite, kad jie yra prijungti ir tinkamai naudojami.** Dulkių pašalinimas gali sumažinti dulkių sąlygojamų pavojų riziką.
- **Užtikrinkite, kad netaptumėte neatsargūs ir neignoruo tumėte įrankio saugos principų dėl to, kad dažnai naudojate įrankį.** Neatsargus elgesys greičiau nei per sekundę gali sąlygoti sunkius sužalojimus.
- **Nenaudokite elektrinio įrankio per jėgą.** Naudokite savo atvejui tinkamą elektrinį įrankį. Tinkamas įrankis atlieka darbą geriau ir saugiau tokiu greičiu, kuriam jis suprojektuotas.
- **Nenaudokite elektrinio įrankio, jei jungiklį sunku įjungti ir išjungti.** Bet kuris elektrinis įrankis, kuri negalima valdyti jungikliu, yra pavojingas ir turi būti suremontuotas.
- **Prieš atlikdami nustatymus, keisdami reikmenų dalis arba padėdami saugoti elektrinį įrankį, ištraukite kištuką iš lizdo ir (arba) išimkite akumuliatorių, jei jį galima išimti iš elektrinio įrankio.** Tokios prevencinės priemonės sumažina riziką, netyčia paleisti elektrinį įrankį.
- **Nenaudojamą elektrinį įrankį laikykite vaikams nepasiekiamoje vietoje ir neleiskite naudotis elektriniu įrankiu asmenims, kurie nėra susipažinę su elektriniu įrankiu arba jo instrukcija.** Elektrinis įrankis nemokyto naudotojo rankose yra pavojingas.
- **Nenaudokite elektrinio įrankio per jėgą.** Patikrinkite, ar judžios dalys tinkamai išlygiuotos ir nestringa, ar dalys nesulūžę ir nėra kitų sąlygų, kurios galėtų pakenkti elektrinio įrankio eksploatavimui. Jei elektrinis įrankis yra pažeistas, paveskite jį suremontuoti prieš naudojimą. Daug nelaimingų atsitikimų įvyksta būtent dėl netinkamai prižiūrimų elektrinių įrankių.

- **Pjovimo įrankiai turi būti aštrūs ir švarūs.** Tinkamai prižiūrimi pjovimo įrankiai su aštriomis pjovimo briaunomis rečiau stringa ir juos lengviau valdyti.
- **Elektrinį įrankį, reikmenis, įrankio antgalius ir t. t. naudokite pagal šią instrukciją ir atsizvelgdami į darbo sąlygas bei atliekamus darbus.** Elektrinių įrankių naudojimas kitiems nei numatyta darbams gali sukelti pavojingą situaciją.
- **Pasirūpinkite, kad rankenos ir suėmimo paviršiai būtų sausi, švarūs, nesutepti alyva ir tepalu.** Slidžios rankenos ir suėmimo paviršiai kludo saugiai valdyti įrankį netikėtose situacijose.

Saugos nurodymai dėl vakuuminio siurbtuko

- **Niekada nebandykite jėgą išplėšti krovinio.** Kroviny s gali sukelti rankų ir kojų suspaudimo sužalojimus arba žalą daiktui ir pačiam įrankiui.
- **Nebandykite kelti daugiau nei 170 kg sveriančių daiktų.** Kyla pavojus, kad kroviny s nukris.
- **Kroviny s gali sukelti rankų ir kojų suspaudimo sužalojimus arba žalą daiktui ir pačiam įrankiui.** Atkreipkite dėmesį į tai, kad keldami, perkeldami ir padėdami daiktus nesujudintumėte įrankio. Atkreipkite dėmesį į tai, kad keldami, perkeldami ir padėdami daiktus nesukeltumėte ir nesujudintumėte įrankio. Nenaudokite įrankio, jei susidėvėjęs sandariklis. Krovinį kelkite ir neškite tolygiu greičiu, venkite staigių ir stiprių judesių.
- **Nenaudokite įrankio, jei žemas akumulatoriaus įkrovos lygis.** Kyla sužalojimų pavojus ir žalos keliamai medžiagai pavojus.
- **Je i sandarinamoji jėga stipriai sumažėjo, nors akumulatorius visiškai įkrautas, patikrinkite, ar nesusedėvėjęs ir nepažeistas putplasčio sandariklis.** Nebandykite, įrankiu kelti kroviny s, kol nepakeitėte sandariklio.
- **Būkite atsargūs, kai keliate dideles, plonas ir lanksčias plokštes, pvz., gipskartonio, kartono, plastiko, faneros plokštes, plonas skardas ir t. t.** Plonos plokštelės linkusios lankstyti s ir gali netikėtai išlinkti už savo ribinės vertės bei atsilaisvinti nuo įrankio.
- **Netvirtinkite įrankio ant akivaizdžiai šlapių paviršių.** Vidiniai komponentai nėra

nepralaidūs vandeniui. Jei į oro linijas įsiurbiamas vandens, įrankis gali būti sugadintas. Įrankis nėra nepralaidus vandeniui. Todėl būkite labai atsargūs, jei jį naudosite per lietu ar drėgnomis sąlygomis.

- **Saugokite, kad įrankis niekada nekristų iš didesnio aukščio nei 1,5 metrų (krūtinės aukščio).** Jei jis netyčia nukrito, apžiūrėkite, ar nepažeistos sandariklio briaunos.
- **Nestatykite sunkių daiktų ant įrankio.**
- **Saugokite skaitmeninį ekraną, kad jo ilgesnį laiką neveiktų tiesioginiai saulės spinduliai ir saugokite nuo stiprių šilumos šaltinių.** Ekstremalus karštis gali pažeisti ekraną ir riboti įskaitomumą. Pažeistas ekranas nebūtinai kenkia įrankio veikimui.
- **Neuždenkite įrankio, kad jis neperkaistų.**
- **Prieš įrankio transportavimą ir sandėliavimą įsitikinkite, ar įrankis išjungtas.** Atkreipkite dėmesį, kad įrankio nebūtų galima netyčia įjungti.
- **Naudokite tik originalius akumulatorius, kurių elektros įtampa atitinka Jūsų elektrinio įrankio specifikacijų lentelėje nurodytą elektros įtampą.** Naudojant kitokius akumulatorius, pvz., panašaus modelio, perdirtbus ar kitų gamintojų, sproges akumulatorius gali sužaloti ir padaryti materialinės žalos.



ĮSPĖJIMAS!

Jei nesilaikysite atsargumo priemonių, krovinys gali nukristi be įspėjimo! Elektrinis įrankis sukuria stiprų neigiamąjį slėgį.

Toks gedimas gali įvykti labai staiga ir be jokio apčiuopiamo ženklo ar įspėjimo, jei pažeistas sandariklis, viršijamas didžiausias leistinas svoris arba atsiranda koks nors kitas veiksnys, dėl kurio savaime sumažėja neigiamas slėgis.

Galima nepastebėti, kaip atsilaisvina krovinys ir neįmanoma jo sulaikyti arba sugauti. Tai kelia didelę riziką, ypač su sunkiais kroviniais. Todėl reikia imtis visų galimų atsargumo priemonių.



NURODYMAS

Dėl elektrinio įrankio sudaromo didelio slėgio, primygtinai rekomenduojama elektrinio prietaiso tvirtinti ant plonesnio kaip 6 mm storio stiklo. Plonesnis nei 6 mm stiklas gali būti pažeistas.

Putplasčio sandariklių naudojimas ir saugumas

Putplasčio sandariklį sudaro dvi dalys: juodas putplastis ir raudonas silikoninis sandariklis. Juodas putplastis dažniausiai skirtas pradiniam neigiamam slėgiui sudaryti. Kai putplastis suspaudžiamas, raudonas sandariklis užtikrina ilgalaikį ir stipriausią laikymą. Kol sudaromas pradinis laikymas prisiurbimui, tuo pačiu stipriai užsandarinama. Putplasčio sandariklis naudoja patentuotą technologiją ir yra vienas pagrindinių įrankio komponentų. Turite dirbti atsargiai, nes nuo jūsų būsenos tiesiogiai priklauso įrankio bendra galia ir sauga.

- **Nepažeistas sandariklis gali atlaikyti apie 900 suspaudimo ciklų priklausomai nuo jėgos ir trukmės.**
- **Niekada šiurkščiais paviršiais netrinkite sandariklio.** Sandariklio medžiaga labai jautri lygiagrečiam dilimui (slystant juda lygiagrečiai šiurkščiam paviršiui). Įrankį ant šiurkščių paviršių traukite vertikaliai į viršų. Jei sandariklis trinasi į lygų paviršių, pvz., granitą, kuris yra storai padengtas šlifavimo medžiaga (stambiu smėliu), sandariklis pažeidžiamas ir dėl to krovinys gali netikėtai atsilaisvinti.
- **Paviršių su aštriomis briaunomis nereiktų kelti lygiagrečiai.** Briaunos, smalesnės kaip 45 laipsniai, gali pažeisti sandariklį, dėl to gali staiga sumažėti neigiamasis slėgis ir atsilaisvinti krovinys. Variklis turi būti visada įjungtas.
- **Sandariklį visada laikykite su kietu dangteliu. Sandėliuojamą sandariklį galima lengvai pažeisti aštriais kampais ir briaunomis.** Sandariklio nereiktų laikyti kartu su aštriais įrankiais arba kontaktuojant su kietais daiktais (pvz., įrankių dėžėje).
- **Nepanardinkite sandariklio į vandenį. Putplasčio sandariklis gali daug sugerti.** Kol sandariklis nevisiškai panardintas į vandenį ir nepermirko, trumpas padengimas vandeniui jo galiai nekenkia. Jei jis visiškai išmirko vandenyje, jį galima ranka išspausti kaip kempinę, kad jis išdžiūtų nepažeistas. Rekomenduojama naudoti tik sausą sandariklį, kad vanduo nepatektų į oro linijas ir korpuso vidų.

**ATSARGIAI!**

Sandariklio negalima nardinti į alyvą arba naudoti arti produktų, pagamintų alyvos pagrindu. Alyva ir alyvos produktai (mašininė alyva + tepalas) negrįžtamai sugadina sandariklį. Jei sandariklis sugėrė alyvą, jį reikia saugiai pašalinti, nuvalyti pagrindą ir pakeisti sandariklį.

**ATSARGIAI!**

Sandariklio negalima nardinti į cheminių tirpiklių arba naudoti arti jo. Parafinas, acetonas, terpentinas, benzenas, rūgštys ir t. t. ir net jų garai uždaroje patalpoje ir plonose paviršinėse dangose gali pakenkti sandarikliui, pažeisti jo struktūrą ir visiškai sugadinti.

Saugos nurodymai naudojant akumuliatorių

- Neatidarykite akumuliatoriaus. Gali įvykti trumpasis jungimas.
- Saugokite akumuliatorių nuo karščio, pvz., taip pat nuo nuolatinės saulės apšvietos, ugnies, vandens ir drėgmės. Gali sprogti.
- Pažeidus akumuliatorių ir jį naudojant netinkamai gali pasklisti garų. Pasirūpinkite šviežiu oru ir, jei pasijutote blogai, kreipkitės į gydytoją. Garai gali dirginti kvėpavimo takus.
- Neteisingai naudojant baterijas gali iš jų išbėgti skystis. Nelieskite skysčio rankomis. Jeigu atsitiktinai prisilietėte, nedelsiant nuplaukite jas su vandeniu. Jeigu skystis pateks į akis, kreipkitės į gydytoją. Išbėgęs baterijų skystis gali iššaukti odos sudirginimą arba nudegimą.
- Naudokite FLEX akumuliatorius tik kartu su FLEX įrenginiais ir FLEX priedais. Tik taip akumuliatorius apsaugomas nuo pavojingos perkrovos.
- Akumuliatorius kraukite tik krovimo prietaisuose, kuriuos siūlo gamintojas. Jei krovimo prietaise galima naudoti tik tam tikrus akumuliatorius, naudojant kitokius akumuliatorius gali kilti gaisras.
- Akumuliatorių gali apgadinti smailūs daiktai, pvz., vinyr arba atsuktuvai, arba išorinės jėgos poveikis. Taip gali įvykti vidinis trumpasis jungimas ir akumuliatorius užsidegti, imti rūkti, susprogti arba perkaisti.

Kitos saugos nuorodos

- Prietaiso žymėjimui naudokite tik lipnius skydelius. Neleistina gręžti kiaurymių korpuse.
- Vardinė įtampa turi atitikti įtampą, nurodytą įrankio skydelyje.

Triukšmas ir vibracija

**NURODYMAS**

A koreguoto triukšmo lygio vertės bei bendrosios virpesių lygio vertės nurodytos lentelėje „Techniniai duomenys“. Triukšmo ir vibracijos dydžiai išmatuoti pagal EN 60335.

**ISPĖJIMASI!**

Pateikiami dydžiai galioja naujam įrankiui Kasdien naudojant, triukšmo ir vibracijos lygis keičiasi.

**NURODYMAS**

Šiuose techniniuose reikalavimuose pateiktas vibracijos lygis buvo išmatuotas pagal EN 60335 standarte patvirtintus matavimo metodus ir gali būti taikomas elektrinių įrankių palyginimo metu. Šis lygis taip pat gali būti taikomas apytikslei vibracijos apkrovai įvertinti. Pateiktas vibracijos lygis nurodo pagrindine elektrinio įrankio taikomos sritį. Tačiau jei elektrinis įrankis bus naudojamas kitoje srityje, su kitais įstatomaisiais įrankiais arba netinkamai atlikus techninės priežiūros darbus, vibracijos lygis gali pakisti. Todėl darbo metu vibracijos apkrova gali smarkiai padidėti. Norint tiksliai įvertinti vibracijos apkrovą, reiktų atsižvelgti ir į laiką, kada įrenginys yra išjungtas arba veikia, tačiau tuo metu nenaudojamas. Šiuo atveju darbo metu vibracijos apkrova gali smarkiai sumažėti. Kad operatorius būtų apsaugotas nuo vibracijos poveikio, būtina imtis papildomų saugos užtikrinimo priemonių, tokių kaip elektrinių ir įstatomųjų įrankių techninė priežiūra, šiltai laikomos rankos, darbo proceso organizavimas.

**ATSARGIAI!**

Jei triukšmo slėgis didesnis, negu 85 dB(A), būtina naudotis klausos apsauga.

Techniniai duomenys

Prietaisas		VLP 18
Tipas		Akumuliatorinis vakuuminis siurbtukas
Vardinė įtampa	V	18
Akumuliatorius		AP 18.0/2,5 AP 18.0/5,0 AP 18.0/8,0
Prietaiso matmenys (IxPxA)	mm	305x190x147
Leidž. apkrova (F_{max})	kg	130
Maks. neigiamasis slėgis	bar	0,85
Svoris pagal „EPTA-procedere 1/2003“ (be akumuliatoriaus)	kg	1,38
Akumuliatoriaus svoris	kg	
- 2,5 Ah		0,42
- 5,0 Ah		0,72
- 8,0 Ah		1,10
A koreguotas triukšmo lygis pagal EN 60335 (žr. „Triukšmas ir vibracija“):		
Garso slėgio lygis L_{pA}	dB(A)	59
Triukšmo galios lygis L_{WA}	dB(A)	70
Paklaida K	db	3,0
Bendroji virpesių lygio vertė pagal EN 60335 (žr. „Triukšmas ir vibracija“):		
Emisijos vertė a_h	m/s^2	<2,5
Paklaida K	m/s^2	1,5

Bendras įrankio vaizdas

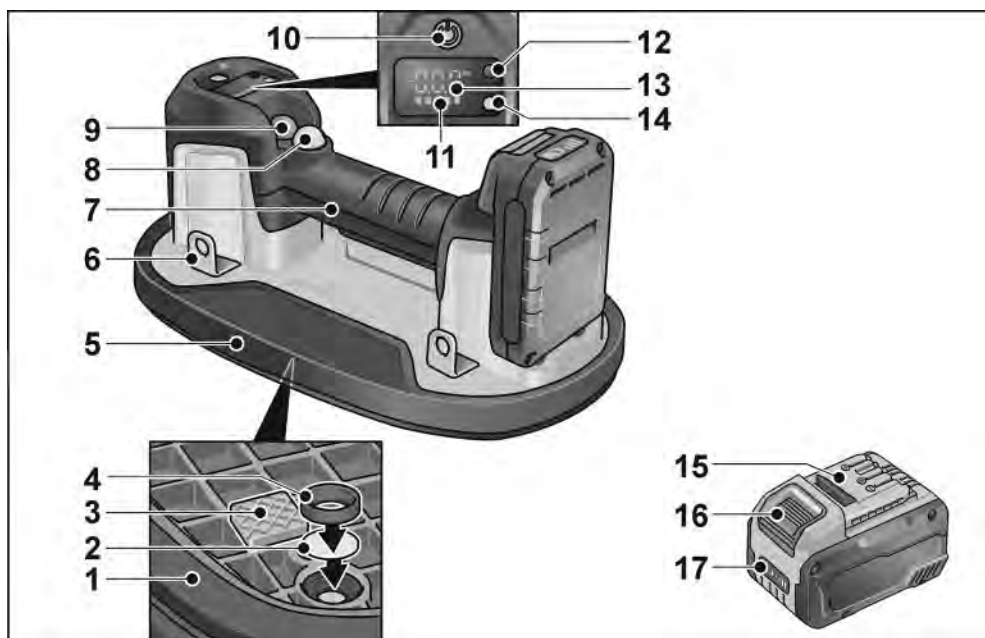

- | | | | |
|----|--|----|---|
| 1 | Putplasčio sandariklis | 11 | Akumuliatoriaus įkrovimo būklės indikatorius (prietaisas) |
| 2 | Oro filtro įdėklas | 12 | Matavimo vienetų parinkimo mygtukas |
| 3 | Skėtiklis | 13 | Indikatorius su parinktu matavimo vienetu |
| 4 | Oro filtro uždarymo žiedas | 14 | Darbinės būsenos indikatorius |
| 5 | Pagrindinė plokštė | 15 | Ličio jono akumuliatorius (2,5 Ah/5,0 Ah/8,0 Ah) |
| 6 | Tvirtinimo kilpos | 16 | Akumuliatoriaus atfiksavimo mygtukas |
| 7 | Rankena | 17 | Akumuliatoriaus įkrovimo būklės indikatorius (akumuliatorius) |
| 8 | Siurblio paleidimo mygtukas (juodas) | | |
| 9 | Vakuomo išleidimo mygtukas (raudonas) | | |
| 10 | Mygtukas
Skirtas įjungti ir išjungti. | | |

Naudojimo instrukcija



ĮSPĖJIMAI

Prieš bet kokius darbus prie prietaiso išimkite akumuliatorių.

Prieš pirmą naudojimą

Išpakuokite prietaisą ir reikmenis bei patikrinkite, ar pristatytas visas komplektas, ar jis nepažeistas transportuojant.



NURODYMAS

Pristatytas akumuliatorius nėra visiškai įkrautas. Prieš pradėdami naudoti pirmą kartą, visiškai įkraukite akumuliatorių. Apie tai skaitykite krovimo prietaiso naudojimo instrukcijoje.

Akumuliatoriaus įstatymas / keitimas



- Įkrautą akumuliatorių stumkite į prietaisą, kol akumuliatorius tinkamai užsifiksuos.



- Norėdami išimti, paspauskite atfiksavimo mygtukus (1.) ir ištraukite akumuliatorių (2.).



ATSARGIAI!

Kai nenaudojate, apsaugokite akumuliatoriaus kontaktus. Dėl palaidų metalinių dalių kontaktai gali trumpai susijungti, kyla sprogimo ir gaisro pavojus!

Akumuliatoriaus įkrovimo būklė

- Paspaudus mygtuką, galima pagal akumuliatoriaus įkrovimo būklės indikatorius šviesos diodus patikrinti įkrovimo būklę.

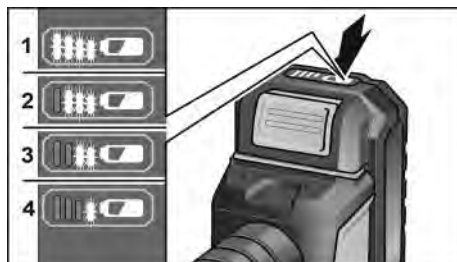

Indikatorius užgesa po 5 sekundžių. Jei vienas iš šviesos diodų sumirksi, reikia akumuliatorių įkrauti. Jei paspaudus mygtuką nešviečia nė vienas šviesos diodas, vadinasi, akumuliatorius sugedo ir jį reikia pakeisti.

Įjungimas ir išjungimas

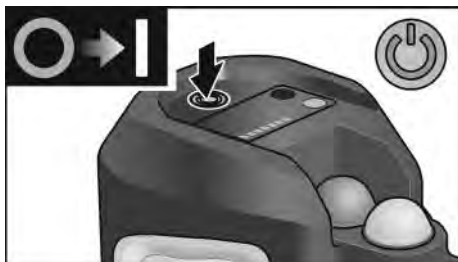

- Norėdami įjungti, paspauskite mygtuką (10).



- Norėdami išjungti, dar kartą paspauskite mygtuką (10).

Darbas su vakuoliniu siurbtuku

- Įjunkite prietaisą.
- Prietaiso darbinės būsenos indikatorius šviečia raudonai ir skaitmeninis ekranas rodo esamą akumuliatoriaus įkrovimo būklę ir esamą slėgį.

i **NURODYMAS**

Kai tik prietaise pradeda raudonai mirksėti paskutinis akumuliatoriaus įkrovimo būklės indikatorius stulpelis, įkraukite prietaiso akumuliatorių.

! **ATSARGIAI!**

Naudojant mažai įkrautą prietaisą galimi sužalojimai ir žala keliama medžiagai. Rekomenduojama, prieš pradėdant prietaisą, pilnai įkrauti akumuliatorių.

Prietaiso prisurbimas prie daikto

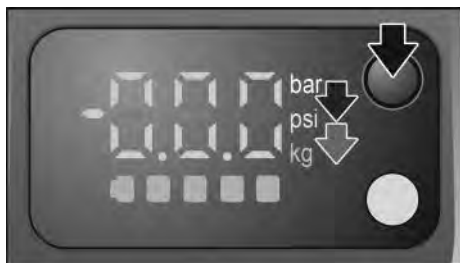

- Pasirinktinai paspauskite matavimo vienetų parinkimo mygtuką, kad pakeistumėte slėgio matavimo vienetus iš bar į psi ir svorio vienetus iš kg į lbs.
- Tvirtai pastatykite prietaisą ant daikto, kurį reikia pakelti, paviršiaus.

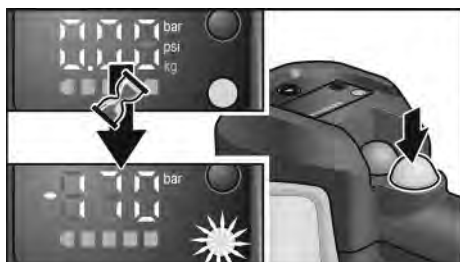

- Paspauskite juodą siurblio paleidimo mygtuką. Darbinės būsenos indikatorius mirks raudonai. Siurblys įsijungia ir per kelias sekundes sudaromas sukibimas su kroviniu. Kai neigiamasis slėgis pasiekia maksimalią vertę, darbinės būsenos

indikatorius šviečia žaliai ir variklis sustoja automatiškai.



- Kelkite ir judinkite daiktą.

i **NURODYMAS**

Jei kelsite medžiagas, kurių paviršiai dulkėti, nešvarūs arba drėgi, pirmiausia nuvalykite dulkes ir nešvarumus. Prietaisas automatiškai įjungia siurblių automatiškai, kad būtų išlaikytas saugiam kėlimui reikalingas slėgis.

i **NURODYMAS**

Maksimaliam saugumui užtikrinti ekrane įjunkite svorio matavimo vienetus (kg/lbs) ir palyginkite rodomas vertes su keliamo krovinio vertėmis, žr. lentelę „Maksimali keliamoji jėga“. NeKelkite krovinių, kurie yra sunkesni nei rodoma vertė.

Kėlimo baigimas

Po daikto pakėlimo ir saugaus padėjimo:



- Paspauskite juodą siurblio paleidimo mygtuką vakuoliniam siurbliui sustabdyti (1).
- Po to paspauskite raudoną vakuomo išleidimo mygtuką, sukibimui pašalinti ir objektui atlaisvinti (2).

Nešimo diržo pritvirtinimas

Kad būtų galima paprasčiau ir saugiau prietaisu transportuoti daiktus, galima pritvirtinti nešimo diržą.

Nešimo diržą galima įsigyti kaip reikmenį.

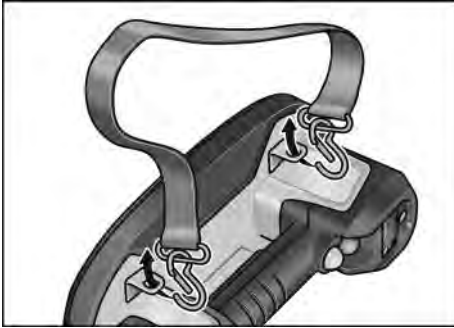

- Nešimo diržas pritvirtinamas dviem kabliukais už bet kurių dviejų tvirtinimo kilpų.

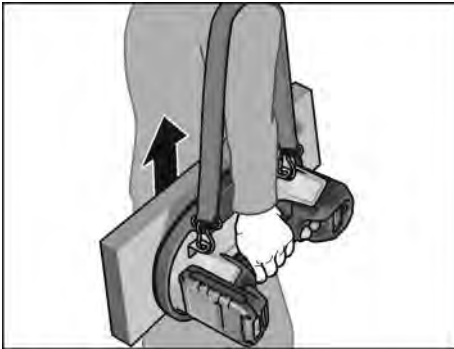

Darbo nurodymai

Kėlimo galia

i NURODYMAS

Prietaisas buvo testuotas idealiomis bandymo sąlygomis su maksimalia keliamąja jėga 260 kg (570 lbs). Ši vertė yra lūžio vertė ir realiai naudojant ją pasiekti draudžiama.

Oficiali leidžiamoji apkrova yra nustatyta santykiu 2:1 ant neporėtų paviršių 130 kg. Leidžiamoji apkrova 130 kg yra pusė idealiomis sąlygomis testuotos maksimalios keliamosios jėgos (260 kg) ir turi būti dirbant išlaikyta, nepriklausomai nuo maksimalios keliamosios jėgos.

Jokiū būdu negalima kelti daugiau kaip 130 kg.



– Apkrova: 130 kg ant neporėtų paviršių
Visada stebėkite šviesos diodų ekrane rodomą slėgį / jėgą, jei keliate skirtingas medžiagas. Nepasikliaukite vien tik lentele su įvertinta maksimalia keliamąja jėga. Priklausomai nuo naudojimo atvejo skirtingi veiksniai gali sumažinti prietaiso keliamąją galią.

Maksimali keliamoji jėga (įvertinta), testuota su skirtingomis medžiagomis:

	Vertikali išlaikomoji apkrova (kg)	Lygiagrečioji išlaikomoji apkrova (kg)
Stiklas	170	120
Keramikinė plytelė	170	120
Metalas	110	
Plastikas	100	
Mediena	100	65
Betono posluksnis	80	
Sausai išlietos grindinio trinkelės	80	
Gipskartonis	75	65

i NURODYMAS

Jei neigiamasis slėgis nukrenta žemiau -0,65 bar (-65 kPa), iš naujo automatiškai paleidžia prietaisas siurblij (kai siurblys įjungtas) ir taip pasiekia naudojimui reikalingą slėgį.

Labai nelygiems daiktams galima kaip reikmenį įsigyti stipriau prigludantį sandariklį!

Kėlimo technikos

i **NURODYMAS**

Apgalvokite, ką jūs norite kelti ir kaip jūs kelsite. Atkreipkite dėmesį į daikto svorį.

- Įsitinkite, ar galima daiktą kelti vienam.
- Įsitinkite, kad darbo zona yra lygi, sausa ir be kliūčių.
- Patikrinkite kelią! Įsitinkite, kad kėlimo kelias yra laisvas. Pašalinkite daiktus, už kurių galima užkliūti, ir kitas kliūtis.
- Patikrinkite paviršius dėl šlapumo ir lygumo.
- Naudokite ergonominę įrangą.
- Naudokite pagalbines kėlimo priemones, pvz., šakinį krautuva, maišų vežimėlį, prietaisų vežimėlį, šakinį pakeliamąjį vežimėlį arba pakeliamąsias platformas.
- Prieš įrangos naudojimą įsitinkite, kad esate atitinkamai mokyti.
- Prireikus, prašykite pagalbos. Didelius arba sunkius daiktus kelkite dviese. Atkreipkite dėmesį į pakėlimą vienu metu ir tiesų krovinių laikymą.

Įstrižinis pakėlimas

i **NURODYMAS**

Naudokite šią pagrindinę kėlimo techniką mažiems daiktams: atsistokite virš krovinių ir kelkite stovėdami išskėstomis kojomis.

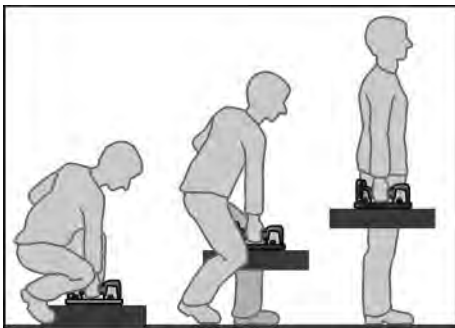

- Taip priekite kuo arčiau daikto.
- Atsistokite išskėstomis kojomis, viena koja priešais daiktą, o kita – iš šono, kad būtų gera pusiausvyra.
- Nugarą laikykite tiesiai ir spauskite sėdmenis į išorę. Lenkitės kojomis ir klubais daikto link.
- Taip priartėkite kuo arčiau daikto.

- Padėkite ranką (tą pačią pusę, kaip ir koja, pastatyta priešais daiktą) ant toliausiai nuo jūsų esančios daikto pusės.
- Krovinių saugokite laisva ranka, keldami krovinį ir laikydami prietaisą viena ranka.
- Prieš keldami, įtempkite pagrindinius raumenis, žiūrėkite tiesiai į priekį ir laikykite tiesiai nugarą.

i **NURODYMAS**

Keldami neturėtumėte sulaukyti kvėpavimo.

Nesilenkite ir nesisukite ties juosmeniu.

Visada suimkite visa ranka. Nešdami

neuždenkite matymo lauko. Nekelkite krovinio staiga arba greitai.

Neprisipauskite rankų arba kojų pirštų.

- Krovinį kelkite lėtai, sekite galva ir pečiais.
- Krovinį laikykite arti kūno.
- Kojas ištieskite tiesia nugarą ir keldami iškvėpkite.
- Pėdas pasukite, kad išvengtumėte persisukimo.

Mokymosi režimas / pakartotinio kalibravimo režimas

Atsiradus problemoms su skaitmeniniu ekranu atlikite toliau nurodytus veiksmus, kad atstatytumėte skaitmeninį ekraną.

- Prietaisą pastatykite ant neporėto paviršiaus, pvz., poliruotos plytelės.
- Įjunkite prietaisą.
- Matavimo vienetų parinkimo mygtuką (12) spauskite 10 sekundžių.
- Kai tik įsijungs siurblys, atleiskite matavimo vienetų parinkimo mygtuką (12). Kalibravimas trunka 10–15 sekundžių.
- Kai siurblys išsijungia, kalibravimas baigtas.
- Prietaisą išjunkite ir vėl įjunkite.

Dabar prietaisas yra kalibruotas ir vertės skaitmeniniame ekrane turi būti teisingos.

i **NURODYMAS**

Prietaiso skaitmeniniame ekrane rodomos klaidingos vertės, kai jis kalibruojamas ant porėto paviršiaus, pvz., plytelių arba stiklo. Šiuo atveju kalibravimą reikia kartoti ant neporėtos medžiagos. Šio proceso NEATLIKITE ant plonesnio nei 6 mm stiklo, jis gali būti pažeistas.

Techninė ir profilaktinė priežiūra



ISPĖJIMASI

Prieš bet kokius darbus prie prietaiso išimkite akumuliatorių.

Valymas



ISPĖJIMASI

Nenaudokite vandens arba skystų valiklių.

- Reguliariai valykite prietaisą ir putplasčio sandariklį. Kaip dažnai tai reikia daryti, priklauso nuo apdirbamos medžiagos ir naudojimo trukmės.
- Reguliariai tikrinkite putplasčio sandariklį, ar jis nepažeistas.
- Reguliariai valykite oro filtrą suslėgtuoju oru.



NURODYMAS

Jei filtras stipriai susidėvėjęs arba pažeistas, jį reikia pakeisti (kliento nuožiūra).

Tai priklauso nuo naudojimo tipo:

- Švarių medžiagų kėlimas - ilgesnė filtro eksploataavimo trukmė
- Nešvarių / dulketų medžiagų kėlimas - trumpesnė filtro eksploataavimo trukmė



NURODYMAS

Bet kokie prietaiso pakeitimai, įskaitant techninius keitimus, yra draudžiami. Dėl jų galimi sužalojimai. Jei nesilaikysite šio reikalavimo, gamintojo garantiniai įsipareigojimai negalios.

Remontas

Remontuoti atiduokite tik į gamintojo įgaliotas klientų aptarnavimo dirbtuves.

Sudilusių dalių pakeitimas

Putplasčio sandariklio keitimas



NURODYMAS

Susidėvėjęs arba pažeistas putplasčio sandariklį reikia pakeisti.



- Ištraukite putplasčio sandariklį.
- Atsargiai įspauskite naują putplasčio sandariklį. Atkreipkite dėmesį į tinkamą ir saugią naujo putplasčio sandariklio padėtį.

Oro filtro keitimas



NURODYMAS

Sumažėjusi siurbimo galia rodo, kad oro filtrą reikia išvalyti ir (arba) pakeisti. Keisdami filtrą atkreipkite dėmesį, kad oro linijoje nebūtų kliūčių arba pašalinių daiktų.

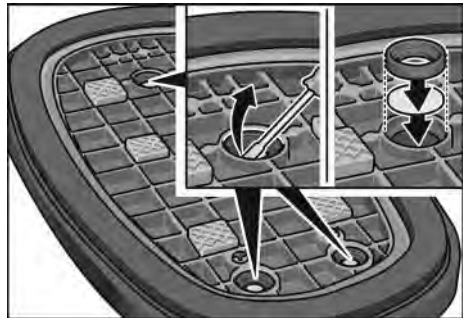

- Apsukite prietaisą ant galvos.
- Atsuktuvo smaigaliu išimkite oro filtro uždarymo žiedą ir oro filtro įdėklą.

Dabar galimi du būdai:

- išvalyti oro filtrą suslėgtuoju oru,
- pakeisti nauju oro filtro įdėklą.
- Vėl įdėkite oro filtro uždarymo žiedą filtrui užfiksuoti.

Atsarginės dalys, ir reikmenys

Surinkimo brėžinius ir atsarginių dalių sąrašus rasite mūsų pagrindiniame puslapyje: www.flex-tools.com

Nurodymai utilizuoti



[SPĖJIMAS!]

Prieš utilizuodami netinkamus naudoti elektrinius įrankius, juos sugadinkite:

- *nupjaukite prie el. tinklo jungiamų elektrinių įrankių kabelį,*
- *iš elektrinių įrankių su akumuliatoriumi išimkite akumuliatorių.*



Tik ES šalyse

Neišmeskite elektrinių įrankių į buitinių atliekų konteinerius!

Pagal Europos Sąjungos direktyvą Nr. 2012/19/ES dėl senų elektros ir elektroninių įrankių ir pagal šalies vidaus įstatymus pasenę elektriniai įrankiai turi būti renkami atskirai ir utilizuojami arba perdirbami taip, kad nekenktų aplinkai.



Antrinis žaliavų naudojimas vietoj atliekų tvarkymo.

Prietaisą, priedus ir pakuotę reikėtų atiduoti aplinką tausojančiam antriniam panaudojimui. Kad būtų galima tinkamai išrūšiuoti perdirbimui, plastikinės dalys yra paženklintos.



[SPĖJIMAS!]

Nemeskite akumuliatorių / baterijų į buitines atliekas, ugnį arba vandenį. Atitarnavusių akumuliatorių neatidarykite.

TIK ES šalims: pagal 2006/66/EB direktyvą sugadintus arba sunaudotus akumuliatorius / baterijas reikia pakartotinai panaudoti.



NURODYMAS

Informaciją apie utilizavimo galimybes gausite iš pardavėjo!

CE-Atitikimo deklaracija

Atsakingai pareiškiame, kad skirsnyje „Techniniai duomenys“ aprašytas gaminys atitinka tokius standartus arba normatyvinius dokumentus:

EN 60335 pagal direktyvų 2014/30/ES, 2006/42/EB, 2011/65/ES apibrėžtis.

Už techninę dokumentaciją atsakingas:
FLEX-Elektrowerkzeuge GmbH, R & D
Bahnhofstrasse 15, D-71711 Steinheim/Murr

Peter Lameli
Technical Head

Klaus Peter Weinper
Head of Quality
Department (QD)

21.08.2023

FLEX-Elektrowerkzeuge GmbH
Bahnhofstrasse 15, D-71711 Steinheim/Murr

Atsakomybės pašalinimas

Gamintojas ir jo atstovai neatsako už nuostolius ir negautą pelną dėl darbinės veiklos nutraukimo, kurį sukėlė gaminys arba trūkstama galimybė naudotis gaminiu. Gamintojas ir jo atstovai neatsako už nuostolius, atsiradusius dėl naudojimo ne pagal paskirtį arba kartu su kitų gamintojų gaminiais.

Saturs

Izmantotie simboli	237
Simboli uz ierīces	237
Jūsu drošībai	237
Trokšņi un vibrācija	241
Tehniskā informācija	242
Īss apskats	243
Lietošanas noteikumi	244
Tehniskā apkope un kopšana	248
Norādījumi par likvidēšanu	249
CE-Atbilstība	249
Atruna	249

Izmantotie simboli



BRĪDINĀJUMS!

Apzīmē tiešu draudošu bīstamību. Šī norādījuma neievērošanas gadījumā draud nāve vai ļoti smagas traumas.



UZMANĪBU!

Apzīmē iespējamu bīstamu situāciju. Šī norādījuma neievērošanas gadījumā draud traumas vai materiāli zaudējumi.



NORĀDE

Apzīmē izmantošanas ieteikumus un svarīgu informāciju.

Simboli uz ierīces



Pirms ekspluatācijas izlasiet lietošanas pamācību!



Nēsājiet aizsargcimdus!



Nēsājiet aizsargapavus!



Norādījums par vecās iekārtas likvidēšanu (sk. 249 lpp.)!

Jūsu drošībai



BRĪDINĀJUMS!

Pirms elektroinstrumenta izmantošanas izlasiet un rīkojieties saskaņā ar:

- šo lietošanas pamācību,
- pievienotajā brošūrā atrodamajiem „Vispārējiem drošības tehnikas norādījumiem” darbā ar elektroinstrumentiem (atsauces Nr.: 315.915),
- darba iecirknī paredzētajiem nelaimes gadījumu aizsardzības noteikumiem un instrukcijām.

Šis elektroinstruments izgatavots atbilstoši tehnikas līmenim, un balstoties uz atzītiem darba drošības tehnikas noteikumiem.

Neskatoties uz to, tās izmantotajam vai trešajām personām ekspluatēšanas laikā var rasties dzīvībai bīstamas situācijas, kā arī mašīnas bojājumi vai citi materiāli zaudējumi. Elektroinstrumentu drīkst izmantot tikai

- paredzētajiem darbiem,
- drošības tehnikas noteikumiem atbilstīgā stāvoklī.

Drošību ietekmējoši traucējumi nekavējoties jānovērš.

Noteikumiem atbilstoša izmantošana

Vakuuma pacēlājs ar akumulatoru VLP 18 ir paredzēts

- profesionālai lietošanai rūpniecībā un amatniecībā,
- tādu priekšmetu kā flīzes, akmens plāksnes, režģipsis, stikls un mēbeles, kuru maksimālais svars nepārsniedz 130 kg, celšanai, pārvietošanai un novietošanai,
- un ir paredzēts lietošanai ar sausu, raupju un viegli porainu materiālu.

Vakuuma pacēlājs ar akumulatoru VLP 18 nav paredzēts,

- kā nostiprinātu celšanas palīgierīci celtniem, cēlēj mehānismiem vai rokvadības manipulatoriem,
- lai celtu vai jebkādā veidā nostiprinātu cilvēka ķermeni,
- lai celtu vai pārvietotu cilvēka svaru,

- lai celtu, pārvietotu vai novietotu priekšmetus, kas sastāv no ļoti poraina, mīksta/elastīga vai drūpoša materiāla, piemēram, vienkāršas kartona kastes, putuplastu, sausi lietas bruģa plāksnes, presētas smiltis vai zemas kvalitātes betonu.

BRĪDINĀJUMS!

Ierīces lietošana cilvēku celšanai vai citiem neparedzētiem nolūkiem var izraisīt traumas vai nāvi.

Drošības tehnikas norādījumi

BRĪDINĀJUMS!

Izlasiet visus drošības tehnikas noteikumus un norādījumus. Neievērojot drošības norādes un instrukcijas, iespējams elektriskais trieciens, aizdegšanās un/vai smagas traumas. Saglabājiet visus drošības tehnikas noteikumus un norādījumus nākotnei.

- Šī ierīce nav paredzēta lietošanai personām (ieskaitot bērnus) ar ierobežotām fiziskām, sensorām vai garīgām spējām vai nepietiekamu pieredzi un/vai zināšanām.
- Ierīci drīkst lietot personas, kas prot ar to rīkoties, ir apmācītas par drošu lietošanu un saprot izrietošo bīstamību. Ierīce nav paredzēta tam, lai to lietotu bērni.
- Bērni jāpieskata, lai nepieļautu ierīces nepiemērotu lietošanu. Nepieļaujiet, ka nepieskafti bērni veic ierīces tīrīšanu vai apkopi.
- Uzturiet darba zonā tīrību un nodrošiniet pienācīgu apgaismojumu. Nesakārtoti darbgaldi un tumšas zonas ir labvēlīga augsne negadījumiem.
- Nedarbiniet elektroinstrumentu sprādzienbīstamā vidē, piemēram, degošu šķidrumu, gāzu vai putekļu tuvumā. Elektroinstruments rada dzirksteles, kas var aizdedzināt putekļus vai izgarojumus.
- Darbinot elektroinstrumentu, nelaidiet tuvumā bērnus un nepiederošas personas. Jūsu uzmanības novēršana var izraisīt kontroles zudumu.
- Elektroinstrumenta kontaktdakšai jābūt piemērotai kontaktilgzdai. Nekad neveiciet izmaiņas kontaktdakšā. Lietojot iezemētus elektroinstrumentus, neizmantojiet strāvas **adapters**. Elektrošoka risks tiek samazināts, tikai lietojot neizmainītas kontaktdakšas un piemērotas kontaktilgzdas.
- Izvairieties no ķermeņa saskares ar iezemētām vai iezemētām virsmām kā caurules, sildelementi, krānsis un ledusskapji. Elektrošoka trieciens ir augstāks, ja jūsu ķermenis ir iezemēts.
- Nepakļaujiet elektroinstrumentu lietus vai mitruma iedarbībai. Ja elektroinstrumentā nonāk ūdens, pieaug elektrošoka risks.
- Neizmantojiet kabeli nepareizi. Neizmantojiet kabeli elektroinstrumenta nešanai, vilkšanai vai atvienošanai no strāvas. Turiet kabeli atstātus no karstuma, eļļas, asām malām un kustīgām detaļām. Bojāti vai sapīti kabeli paaugstina elektrošoka risku.
- Darbinot elektroinstrumentu ārpus telpām, izmantojiet lietošanai ārpus telpām piemērotu pagarinātāju. Lietošanai ārpus telpām piemērots pagarinātājs samazina elektrošoka risku.
- Ja nav iespējams izvairīties no elektroinstrumenta lietošanas mitrā vietā, izmantojiet ar atlikumstrāvas slēdzi (FI slēdzis) aizsargātu strāvas avotu. FI slēdzis samazina elektrošoka risku.
- Izmantojot elektroinstrumentu, saglabājiet piesardzību, koncentrējieties uz savām darbībām un lieciet lietā veselo saprātu. Neizmantojiet elektroinstrumentu noguruma gadījumā, narkotisko vielu, alkohola vai medikamentu ietekmē. Pat viens neuzmanīgs elektroinstrumenta izmantošanas brīdis var izraisīt nopietnas traumas.
- Lietojiet individuālos aizsarglīdzekļus. Vienmēr valkājiet aizsargbrilles. Tāds aizsargaprīkojums kā putekļu maska, nesfidoši drošības apavi, aizsarķivere vai dzirdes aizsardzība, kas tiek izmantots atbilstoši nosacījumiem, samazina traumu risku.
- Novērsiet neplānotu iedarbināšanu. Pirms pieslēdzat instrumentu strāvas avotam un/vai akumulatoram un ņemat to rokās vai pārnēsājat, pārlicinieties, ka slēdzis ir izslēgts. Elektroinstrumenta nešana ar pirkstu uz slēdža vai strāvas padeve elektroinstrumentam, kura slēdzis ir ieslēgts, var veicināt negadījumu rašanos.

- Ja blīvēšanas spēks jūtam samazinās par spūti akumulatora pilnai uzlādei, pārbaudiet, vai putu blīvējums nav nodilis vai bojāts. Nemēģiniet ar instrumentu celt kravu pirms blīvējuma nomaiņas.
- Rīkojieties piesardzīgi, ceļot lielas, plānas un elastīgas plāksnes, piemēram, ģipškartonu, kartonu, plastmasu, saplāksni, plānu skārdu u.tml. Plānām plāksnēm ir tendence liekties, un tās var negaidīti izliekties, pārsniedzot robežvērtību, un atdalīties no instrumenta.
- Nepiestipriniet instrumentu acīmredzami slapjām virsmām. Iekšējās detaļas nav ūdensdrošas. Ja gaisa caurulēs tiek iesūkts ūdens, var rasties ilgstoši instrumenta bojājumi. Instruments nav ūdensdrošs. Tāpēc ievērojiet īpašu piesardzību, izmantojot to lietū vai mitrumā.
- Neļaujiet instrumentam krist zemē no augstuma, kas pārsniedz 1,5 metrus (krūšu augstums). Ja instruments nejauši ir nokritis, pārbaudiet, vai blīvējuma lūpas nav bojātas.
- Nelieciet uz instrumenta smagus priekšmetus.
- Nepakļaujiet digitālo displeju ilgstošai saules staru ietekmei un turiet to atstatus no spēcīgiem siltuma avotiem. Ekstrēms karstums var bojāt displeju un samazināt tā nolasāmību. Bojāts displejs var neietekmēt instrumenta darbību.
- Neapsedziet instrumentu, lai tas nepārkarstu.
- Pirms instrumenta transportēšanas vai noglabāšanas pārbaudiet, vai barošanas slēdzis ir izslēgts. Pievērsiet uzmanību tam, lai instrumentu nevarētu nejauši ieslēgt.
- Izmantojiet tikai oriģinālos akumulatorus ar jūsu elektroinstrumenta datu plāksnītē norādīto spriegumu. Ja tiek izmantoti citādi akumulatori, piemēram, atdarinājumi, atjaunoti akumulatori vai citu firmu ražojumi, iespējams traumu un materiālo zaudējumu risks, ko rada eksplodējoši akumulatori.



BRĪDINĀJUMS!

*Ja netiek ievēroti piesardzības pasākumi, krava var bez brīdinājuma krist!
Elektroinstruments rada spēcīgu gaisa retinājumu.*

Ja blīvējums ir bojāts, ir pārsniegts pieļaujamais svars vai pastāv kāds cits faktors, ļoti pēkšņi un bez jebkādam manāmām pazīmēm vai iepriekšēja brīdinājuma var rasties tāds darbības traucējums, kas izraisa spontānu retinājuma zudumu.

Kravas atbrīvošanos nevar pamanīt un nav nekādu iespēju to noturēt vai nokert. Tas rada augstu risku, sevišķi darbā ar smagu kravu. Tāpēc pilnībā jāievēro visi iespējamie piesardzības pasākumi.



NORĀDE

Nemot vērā augsto elektroinstrumenta radīto spiedienu, ir stingri ieteicams nepiestiprināt elektroinstrumentu stiklam, kura biezums ir mazāks par 6 mm. Par 6 mm plānāks stikls var tikt bojāts.

Putu blīvējuma lietošana un drošība

Putu blīvējums sastāv no divām daļām: melnajam putām un sarkanā silikona blīvējuma. Melnās putas galvenokārt kalpo sākotnējā retinājuma radīšanai. Kad putas ir saspiestas, sarkanais blīvējums nodrošina ilgāko un spēcīgāko noturību. Kamēr tiek veidota sākotnējā noturība, lai radītu sūkšanu, tiek veidots arī „spēcīgais“ blīvējums. Putu blīvējuma darbībā tiek izmantota patentēta tehnoloģija, un tas ir viens no galvenajiem instrumenta komponentiem. Ar to jāapietas piesardzīgi, jo tā stāvoklis tieši ietekmē instrumenta kopējo darbību un drošību.

- **Blīvējums bez bojājumiem iztur apmēram 900 kompresijas ciklus atkarībā no kompresijas spēka un ilguma.**
- **Nekad nerīvējiet blīvējumu pret raupjām virsmām.** Blīvējuma materiāls ir ļoti nenoturīgs pret paralēlo nodilumu (kustoties paralēli raupjai virsmai slīdošā kustībā). Ļoti raupju virsmu gadījumā celiet instrumentu vertikāli augšup. Ja blīvējums tiek rīvēts pret gludu virsmu kā granīts, kas ir biezs slānī klāta ar slīpēšanas materiālu (rupjām smiltīm), blīvējums tiek bojāts veidā, kas var izraisīt negaidītu kravas nomešanu.

- **Virsmas ar ļoti asām malām nedrīkst celt paralēlajā satvērienā.** Par 45 grādiem asākas malas var bojāt blīvējumu un izraisīt pēkšņu retinājuma zudumu un pēkšņu kravas nomešanu. Motoram vienmēr jābūt ieslēgtam.
- **Vienmēr uzglabājiet blīvējumu ar cietu pārsegu.** Blīvējumu uzglabāšanas laikā ir viegli sabojāt saskarē ar asām malām un stūriem. Blīvējumu nedrīkst glabāt kopā ar asiem instrumentiem vai saskarē ar cietiem priekšmetiem (piemēram, instrumentu kastē).
- **Negremdējiet blīvējumu ūdenī. Putu blīvējums ir ļoti absorbējošs.** Kamēr blīvējums netiek pilnībā iegremdēts un samērcēts ūdenī, isa tā pārliešana ar ūdeni neietekmē tā darbību. Ja blīvējums ir pilnībā piesūcies ar ūdeni, to var kā sukli ar roku izspiest un pēc tam izžāvēt, neradot bojājumus. Ieteicams izmantot tikai sausu blīvējumu, lai ūdens nevarētu nonākt gaisa caurulēs un tikt iesūkts korpusā.



UZMANĪBU!

Blīvējumu nedrīkst gremdēt eļļā un izmantot uz eļļas bāzes veidotu produktu tuvumā. Eļļa un eļļas produkti (mašīneļļa + smērvielas) rada ilglaicīgus blīvējuma bojājumus un nav notīrāmi. Ja blīvējums ir piesūcies ar eļļu, tas ir droši jāutilizē, jānotīra pēda un jānomaina blīvējums.



UZMANĪBU!

Blīvējumu nedrīkst gremdēt ķīmiskos šķīdinātājos un izmantot to tuvumā. Kerosīns, acetons, terpentīns, benzols, skābes u.tml. vielas, kā arī slēgtās telpās pat to izgarojumi un plāni, virspusēji pārklājumi var izraisīt blīvējuma bojājumus, kā arī tā struktūrai un izraisīt atteici.

Drošības norādes par darbu ar akumulatoriem

- **Neatveriet akumulatoru.** Pastāv īsslēguma risks.
- **Sargājiet akumulatoru no karstuma, piem., arī no ilgstošas saules staru iedarbības, kā arī liesmām, ūdens un mitruma.** Pastāv eksplozijas risks.
- **No bojāta vai nepareizi izmantota akumulatora var izplūst tvaiki.** Nodrošiniet svaigu gaisu un sūdzību gadījumā vērsieties pie ārsta. Tvaiki var kairināt elpceļus.

- **Nepareizas izmantošanas rezultātā no akumulatora var izlīst šķidrums.** Izvairieties no saskaršanās ar to. Saskaroties ar šķidrumu aiz neuzmanības, noskalojiet to ar ūdeni. Ja šķidrums iekļūst acīs, tad papildus griežieties pie ārsta. Izplūdušais akumulatoru šķidrums var izraisīt ādas kairinājumus vai apdegumus.
- **Lietojiet FLEX akumulatorus tikai ar FLEX darbarīkiem un FLEX piederumiem.** Tikai tā varat pasargāt šos akumulatorus no bīstamas pārslodzes.
- **Uzlādējiet akumulatorus tikai ražotāja ieteiktajās uzlādes ierīcēs.** Uzlādes ierīce, kura piemērota tikai noteikta tipa akumulatoru uzlādei, var izraisīt uguns bīstamību, ja tiek izmantota kopā ar citiem akumulatoriem.
- **Akumulatoru var sabojāt ar tādiem smailiem priekšmetiem kā naglām un skrūvgriežiem vai ārēja spēka iedarbībā.** Iespējams iekšējais īssavienojums un akumulators var aizdegties, sākt kūpēt, eksplodēt vai pārkarst.

Citi drošības tehnikas noteikumi

- Ierīces apzīmēšanai izmantojiet tikai uzlīmes. Neurbiet korpusā caurumus.
- Tikla spriegumam ir jāatbilst sprieguma datiem datu plāksnītē.

Trokšņi un vibrācija



NORĀDĪJUMS

Ar A novērtēto trokšņu līmeni, kā arī kopējās vibrāciju vērtības skatīt tabulā „Tehniskā informācija“.

Trokšņu un svārstību koeficienti tika noteikti atbilstoši EN 60335.



BRĪDINĀJUMS!

Dotās mērvienības attiecas uz jaunām ierīcēm. Izmantojot katru dienu, izmainās trokšņu un svārstību koeficienti.



NORĀDĪJUMS

Sajās tehniskajās prasībās norādītais svārstību līmenis ir izmērīts atbilstoši EN 60335 normētajai mērīšanas metodei un elektroinstrumentu salīdzināšanai var tik savstarpēji izmantots.

Tas ir piemērots arī iepriekšējai svārstību slodzes novērtēšanai. Dotais svārstību līmenis parāda galvenos elektroinstrumenta izmantošanas veidus.

Bet, ja elektroinstrumenti ar atšķirīgiem rezerves instrumentiem vai nepietiekamu apkopi tiek pielietoti citādi izmantošanai, tad var rasties svārstību līmeņa novirzes. Tas var ievērojami palielināt svārstību slodzi visā darba laika periodā. Precīzai svārstību slodzes noteikšanai jāņem vērā arī tas laiks, kurā ierīce ir gan izslēgta, vai arī darbojas, bet faktiski neatrodas darba procesā. Tas var ievērojami samazināt svārstību slodzi visā darba laika periodā.

Sastādiet drošības tehnikas papildnoteikumus strādājošās personas aizsardzībai pret svārstību iedarbību, kā piem., attiecībā uz: elektroinstrumenta un rezerves instrumentu apkopi, roku siltuma saglabāšanu, darba procesu organizāciju.



UZMANĪBUI!

Skaņas spiedienam pārsniedzot 85 dB(A), jānēsā skaņas aizsargu.

Tehniskā informācija

Ierīce		VLP 18
Tips		Vakuuma pacēlājs ar akumulatoru
Nominālais spriegums	V	18
Akumulators		AP 18.0/2,5 AP 18.0/5,0 AP 18.0/8,0
Ierīces izmēri (G x P x A)	mm	305x190x147
pieļ. celbspēja (F_{max})	kg	130
maks. retinājums	bāri	0,85
Svars atbilstoši „EPTA-procedere 1/2003”(bez akumulatora)	kg	1,38
Akumulatora svars	kg	
- 2,5 Ah		0,42
- 5,0 Ah		0,72
- 8,0 Ah		1,10
A-izsvartais trokšņa līmenis atbilstīgi EN 60335 (skatīt „Trokšņi un vibrācijas”):		
Skaņas spiediena līmenis L_{pA}	dB(A)	59
Akustiskās jaudas līmenis L_{WA}	dB(A)	70
Kļūda K	db	3,0
Kopējā vibrāciju vērtība atbilst EN 60335 (skatīt „Trokšņi un vibrācija”):		
Emisiju vērtība a_h	m/s^2	<2,5
Kļūda K	m/s^2	1,5

Īss apskats

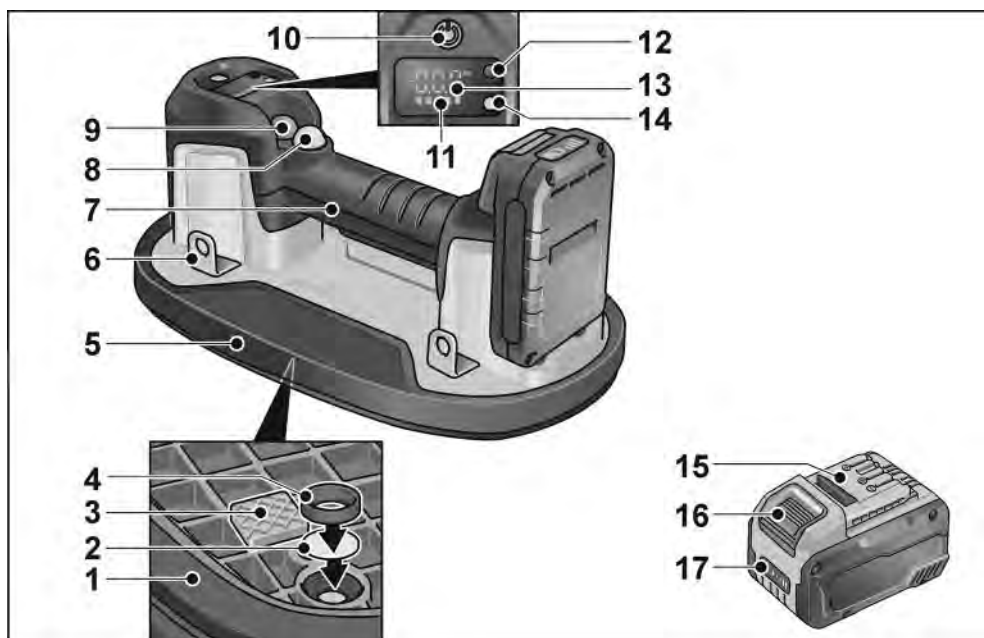

- | | | | |
|----|---|----|---|
| 1 | Putu blīvējums | 11 | Akumulatora līmeņaindikators (ierīce) |
| 2 | Gaisa filtra spilventiņš | 12 | Mērvienību izvēles taustiņš |
| 3 | Starplika | 13 | Izvēlētās mērvienības indikators |
| 4 | Gaisa filtra blīvējuma gredzens | 14 | Darbības statusa indikators |
| 5 | Pamatne | 15 | Litija jonu akumulators
(2,5 Ah/5,0 Ah/8,0 Ah) |
| 6 | Stiprinājuma plāksnītes | 16 | Akumulatora atbloķēšanas taustiņš |
| 7 | Rokturis | 17 | Akumulatora līmeņa indikators
(akumulators) |
| 8 | Sūkņa ieslēgšanas taustiņš (melns) | | |
| 9 | Vakuuma pārtraukšanas taustiņš
(sarkans) | | |
| 10 | Taustiņš
ieslēgšanai un izslēgšanai. | | |

Lietošanas noteikumi



BRĪDINĀJUMS!

Pirms jebkādu darbu veikšanas ierīcē izņemiet akumulatoru.

Pirms ekspluatācijas

Izpakojiet ierīci un aprikojumu, pārbaudiet piegādes pilnību un transportēšanas bojājumus.



NORĀDE

Piegādes stāvoklī akumulatori nav uzlādēti pilnībā. Pirms pirmreizējās lietošanas pilnībā uzlādējiet akumulatorus. Attiecīgi skatiet uzlādes ierīces lietošanas instrukciju.

Akumulatora ievietošana/maiņa



- Uzlādētu akumulatoru iebīdīet ierīcē, līdz tas fiksējas.



- Lai akumulatoru izņemtu, nospiediet atbloķēšanas pogas (1.) un izvelciet akumulatoru (2.).



UZMANĪBU!

Jā akumulatoru nelietojat, sargājiet tā kontaktus. Nenostiprinātas metāla detaļas var radīt kontaktu issavienojumu, pastāv sprādzienbīstamība un ugunsbīstamība!

Akumulatora uzlādes līmenis

- Nospiežot pogu, ar akumulatora uzlādes līmeņa indikatora gaismas diodēm var pārbaudīt uzlādes līmeni.

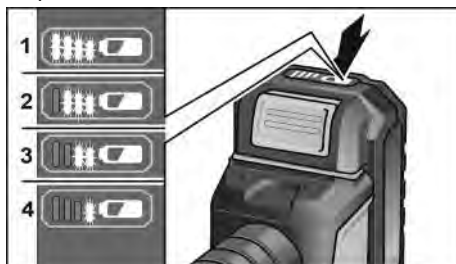

Indikators nodziest pēc 5 sekundēm.

Ja mirgo viena gaismas diode, akumulators ir jāuzlādē. Ja pogu nospiež un neiedegas neviena gaismas diode, akumulators ir bojāts un ir jānomaina.

Ieslēgšana un izslēgšana

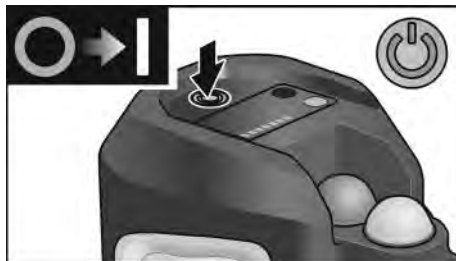

- Lai ieslēgtu, nospiediet taustiņu (10).



- Lai izslēgtu, nospiediet taustiņu (10) vēlreiz.

Darbs ar vakuuma pacelāju

- Ieslēdziet ierīci.
- Ierīces darbības statusa indikators spīd sarkans, un digitālajā displejā ir redzams pieejamais akumulatora uzlādes līmenis un pašreizējais spiediens.

i **NORĀDE**

Ja ierīcē uzstādītā akumulatora uzlādes indikatora pēdējā josla mirgo sarkanā krāsā, uzlādējiet ierīces akumulatoru.



UZMANĪBU!

Ierīces lietošana ar zemu akumulatora uzlādes līmeni var radīt traumas un ceļamā materiāla bojājumus. Ieteicams pirms ierīces lietošanas pilnībā uzlādēt akumulatoru.

Ierīces piesūkšanās pie priekšmeta

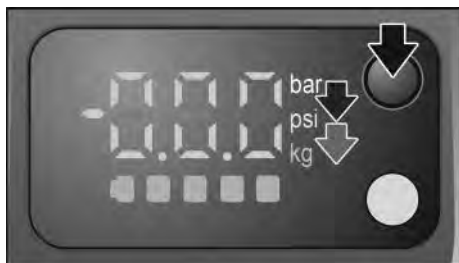

- Pēc izvēles nospiediet mērvienību taustiņu, lai mainītu spiediena mērvienības no bar uz psi un svara mērvienības no kg uz lbs.
- Novietojiet ierīci cieši pie paceļamā priekšmeta virsmas.

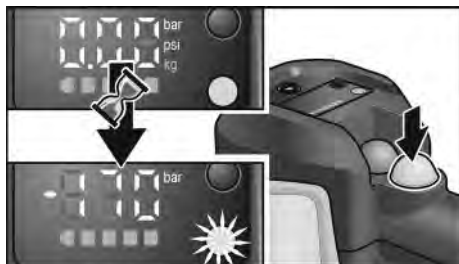

- Nospiediet melno sūkņa ieslēgšanas taustiņu. Darbības statusa indikators mirgo sarkanā krāsā. Sūknis ieslēdzas un dažu sekunžu laikā tiek izveidota saķere ar kravu. Kad retinājums sasniedz maksimālo vērtību, darbības statusa indikators iedegas zaļā krāsā un motors automātiski apstājas.



- Paceliet un pārvietojiet priekšmetu.

i **NORĀDE**

Ceļot materiālus ar putekļainām, netīrām vai mitrām virsmām, pirms celšanas notīriet virsmu putekļu un netīrumu. Ierīce automātiski ieslēdz un izslēdz sūkni, lai uzturētu drošai celšanai nepieciešamo spiedienu.

i **NORĀDE**

Maksimālai drošībai pārslēdziet displeju uz svara vienībām (kg/lbs) un salīdziniet norādītās vērtības ar ceļamo kravu; skat. tabulu „Maksimālā celjspēja“. Neceliet par norādīto vērtību smagāku kravu.

Celšanas beigšana

Pēc priekšmeta paceļšanas un drošas novietošanas:



- Nospiediet melno sūkņa ieslēgšanas taustiņu, lai apturētu vakuuma sūkni (1.).
- Pēc tam nospiediet sarkano vakuuma pārtraukšanas taustiņu, lai izbeigtu saķeri un atbrīvotu objektu (2.).

Nešanas sikсна

Lai ar ierīci būtu vienkāršāk un drošāk pārvietot priekšmetus, ir iespējams piestiprināt nešanas siksnu. Nešanas siksnu var iegādāties kā piederumu.

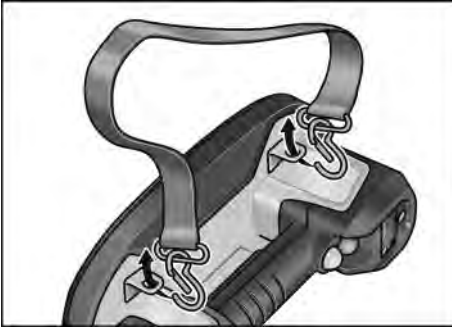

- Ar āķiem piestipriniet nešanas siksnu jebkurām divām stiprinājuma plāksnītēm.

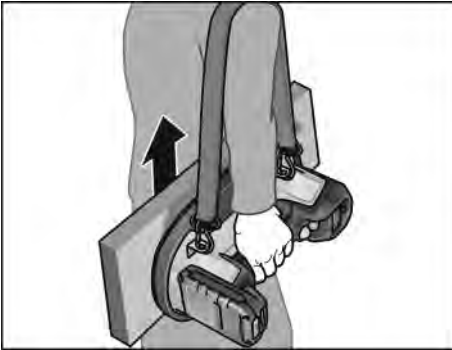

Darba norādījumi

Celšanas kapacitāte



NORĀDE

Ierīce ideālos pārbaudes apstākļos tika pārbaudīta ar maksimālo celtspēju 260 kg (570 lbs) apmērā. Taču šī vērtība ir galējā robeža, un reālas lietošanas apstākļos to nedrīkst sasniegt.

Oficiāli pieļaujamā nestspēja pie neporainām virsmām ir noteikta attiecībā 2:1 jeb 130 kg.

Pieļaujamā nestspēja 130 kg apmērā ir puse no ideālos apstākļos pārbaudītās maksimālās celtspējas (260 kg) un darbu laikā ir jāievēro tā, neņemot vērā maksimālo celtspēju.

Nekādā gadījumā nedrīkst celt vairāk nekā 130 kg.

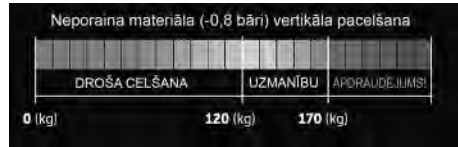

- Nestspēja: 130 kg pie neporainām virsmām

Ceļot atšķirīgus materiālus, vienmēr pievērsiet uzmanību LED displejā redzamajam spiedienam/spēkam. Nepaļaujieties tikai uz tabulu, kurā norādīta aptuvenā maksimālā celtspēja. Atkarībā no konkrētā pielietojuma ierīces celtspēju var samazināt dažādi faktori.

Maksimālā celtspēja (aptuveni) pēc pārbaudēm ar dažādiem materiāliem:

	Vertikālā turētspēja (kg)	Paralēlā turētspēja (kg)
Stikls	170	120
Keramikas flīzes	170	120
Metāls	110	
Plastmasa	100	
Koksne	100	65
Zembetons	80	
Sausi lietas brūga plāksnes	80	
Ģipškartons	75	65



NORĀDE

Ja retinājums nokrītās zem -0,65 bāriem (-65 kPa) ierīce automātiski no jauna iedarbina sūkni (ja sūknis ir ieslēgts) un tā panāk lietošanai nepieciešamo spiedienu. Ļoti nelīdzieniem priekšmetiem kā piederums ir pieejams elastīgāks blīvējums!

Celšanas tehnikas

i **NORĀDE**

Apdomājiet, ko vēlaties celt un kā to celsiet. Procesā pievērsiet uzmanību priekšmeta svaram.

- Pārbaudiet, vai priekšmetu pašu par sevi var pacelt.
- Pārbaudiet, vai darba zona ir līdzena, sausa un brīva no traucēkļiem.
- Pārbaudiet ceļu! Pārbaudiet, vai celšanas ceļš ir brīvs. Aizvāciet šķēršļus un traucēkļus.
- Pārbaudiet, vai virsmas nav slapjas vai slidenas.
- Izmantojiet ergonomisku aprīkojumu.
- Izmantojiet celšanas palīg līdzekļus, piemēram, iekrāvējus, rokas iekrāvējus, aprīkojuma ratiņus, palešu ratiņus vai pacelšanas platformas.
- Pirms aprīkojuma lietošanas pārliedzinieties, ka jums ir pienācīga apmācība.
- Nepieciešamības gadījumā pieaiciniet palīgus. Apjomīgas vai smagas kravas celiet divatā. Pievērsiet uzmanību vienlaicīgai celšanai un turiet kravu taisni.

Diagonālā pacelšana

i **NORĀDE**

Izmantojiet šo celšanas tehniku nelielām priekšmetiem, nostājoties virs kravas un paceļot to ar platām kājām.

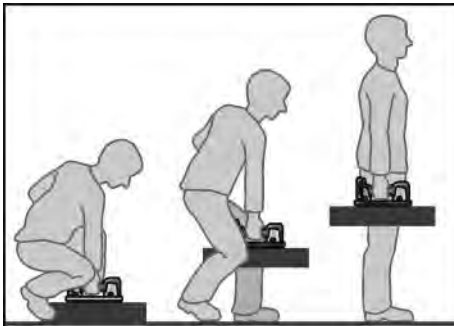

- Pieejiet iespējami tuvu priekšmetam.
- Nostājieties ar platām kājām, novietojot vienu pēdu priekšmeta priekšā un otru – priekšmeta sānos, gādājot par stabilu līdzsvaru.

- Turiet muguru taisni un izvirziet sēžamvietu uz āru. Saliecot kājas un gurnus, noliecieties pie priekšmeta.
- Pārvietojiet priekšmetu iespējami tuvu ķermenim.
- Uzlieciet roku (tajā pašā ķermeņa pusē, kurā atrodas priekšmeta priekšā novietotā pēda) uz tās priekšmeta malas, kura atrodas tālāk no jums.
- Ar brīvo roku pieturiet kravu, kamēr tā tiek celta un ar otru roku tiek turēta ierīce.
- Pirms celšanas sasprindziniet rumpļa muskulatūru, skatieties taisni uz priekšu un turiet muguru stingri un taisni.

i **NORĀDE**

Ceļot neaizturiet elpu. Nesaliecieties un negrozieties no vidukļa. Vienmēr satveriet ar pilnu plaukstu. Nešanas laikā neierobežojiet savu redzamību. Neceliet kravu strauji vai ar rāvieniem. Neiespiediet roku vai kāju pirkstus.

- Lēni paceliet kravu un sekojiet tai ar galvu un pleciem.
- Turiet kravu tuvu ķermenim.
- Ar taisnu muguru iztaisnojiet kājas un celšanas laikā izelpojiet.
- Pagrieziet pēdas, lai novērstu to sagriešanos.

Apguves režīms / recalibrēšanas režīms

Problēmu gadījumā ar digitālo displeju izpildiet tālāk norādītās darbības, lai to atiestatītu.

- Novietojiet ierīci uz neporainas virsmas, piemēram, uz pulētām flīzēm.
- Ieslēdziet ierīci.
- Nospiediet un 10 sekundes turiet mērvienību izvēles taustiņu (12).
- Tiklīdz ieslēdzas sūknis, atlaidiet mērvienību izvēles taustiņu (12). Kalibrēšanas procedūra ilgst 10–15 sekundes.
- Kad sūknis izslēdzas, kalibrēšanas procedūra ir pabeigta.
- Izslēdziet un no jauna ieslēdziet ierīci.

Ierīce tagad ir kalibrēta, un digitālajā displejā redzamajām vērtībām jābūt pareizām.

i **NORĀDE**

Ierīce digitālajā displejā rāda nepareizas vērtības, ja tā tiek kalibrēta uz neporainas virsmas, piemēram, flīzēm vai stikla. Šādā gadījumā kalibrēšanas procedūra jāatkārto ar neporainu materiālu. Neveiciet šo procedūru ar par 6 mm plānāku stiklu, jo tas var tikt bojāts.

Tehniskā apkope un kopšana**⚠ BRĪDINĀJUMS!**

Pirms jebkādu darbu veikšanas ierīcē izņemiet akumulatoru.

Tīrīšana**⚠ BRĪDINĀJUMS!**

Neizmantojiet ūdeni un šķidrus tīrīšanas līdzekļus.

- Regulāri tīriet ierīci un putu blīvējumu. Tīrīšanas biežums ir atkarīgs no apstrādājamā materiāla un no lietošanas ilguma.
- Regulāri pārbaudiet, vai putu blīvējumam nav jebkāda veida bojājumu.
- Regulāri tīriet gaisa filtru ar saspiestu gaisu.

i **NORĀDE**

Kad filtrs ir būtiski nolietots vai bojāts, tas jānomaina (to nosaka klients).

Tas ir atkarīgs no izmantošanas veida:

- Tīru materiālu celšana – filtrskalpo ilgāk
- Netīru materiālu celšana – filtrskalpo neilgāk

i **NORĀDE**

Jebkādas ierīces izmaiņas, tostarp tehniskas izmaiņas, nav atļautas. Tās var izraisīt traumas. Neievērošanas gadījumā tiek atcelti ražotāja garantijas pienākumi.

Remontdarbi

Remontdarbus drīkst veikt tikai ražotāja autorizētā klientu servisa darbnīcā.

Nodilušo detaļu maiņa**Putu blīvējuma maiņa****i** **NORĀDE**

Kad putu blīvējums ir nolietots vai bojāts, tas jānomaina.



- Izvelciet putu blīvējumu.
- Rūpīgi piespiediet jauno putu blīvējumu. Pārbaudiet, vai jaunais putu blīvējums ir pareizi un droši novietots.

Gaisa filtra maiņa**i** **NORĀDE**

Sūkšanas jaudas samazinājums liecina, ka gaisa filtrs ir jātīra un/vai jānomaina. Mainot filtru raugieties, lai gaisa caurule būtu brīva no traucēkļiem un svešķermeņiem.



- Apgrieziet ierīci otrādi.
- Ar skrūvgrieža galu noņemiet gaisa filtra blīvējuma gredzenu un spilventiņu.

Tagad varat veikt divas procedūras:

- Iztīrīt gaisa filtru ar saspiestu gaisu;
- Ievietot jauno gaisa filtra spilventiņu.
- Uzlieciet atpakaļ gaisa filtra blīvējuma gredzenu, lai nostiprinātu filtru.

Rezerves daļas un aprīkojums

Detalju izkārtojuma attēlus un rezerves daļu sarakstus Jūs atradīsiem mūsu mājas lapā: www.flex-tools.com

Norādījumi par likvidēšanu



BRĪDINĀJUMS!

Pirms utilizējat nolietotus elektroinstrumentus, padariet tos nelietojamus:

- ja elektroinstrumentu barošanu nodrošina no tīkla, noņemiet barošanas kabeli;
- ja elektroinstrumentu barošanu nodrošina ar akumulatoru, izņemiet akumulatoru.



Tikai ES valstīs

Elektroinstrumentus

neizmetiet sadzīves atkritumos!

Saskaņā ar Eiropas Savienības Direktīvu 2012/19/ES par elektrisko un elektronisko iekārtu atkritumiem un tās transponējumu valsts tiesību aktos nolietotie elektroinstrumenti ir jāsavāc daļēti un ir jānodod videi drošā veidā atkārtotai izmantošanai.



Izejvielu pārstrāde, nevis atkritumu apsaimniekošana

Instrumenti, piederumi un iepakojums ir jānodod atkārtotai izmantošanai videi drošā veidā. Lai plastmasas detaļas varētu daļēti pārstrādāt pa veidiem, tās ir attiecīgi apzīmētas.



BRĪDINĀJUMS!

Neizmetiet akumulatorus/baterijas sadzīves atkritumos, nemetiet tos ugunī vai ūdenī.

Neatveriet nolietotus akumulatorus.

Tikai ES valstīs: saskaņā ar Direktīvu 2006/66/EK bojāti vai nolietoti akumulatori/baterijas ir jāpārstrādā.



NORĀDĪJUMS

Informāciju par utilizācijas iespējām var saņemt pie izplatītāja!

CE-Atbilstība

Ar pilnu atbildību paziņojam, ka „Tehniskā informācija” aprakstītais izstrādājums atbilst norādītajiem standartiem vai normatīvajiem dokumentiem:

EN 60335 atbilstīgi noteikumiem
Direktīvas 2014/30/ES, 2006/42/EK,
2011/65/ES.

Par tehnisko dokumentāciju atbild:

FLEX-Elektrowerkzeuge GmbH, R & D
Bahnhofstrasse 15, D-71711 Steinheim/Murr

Peter Lameli
Technical Head

Klaus Peter Weinper
Head of Quality
Department (QD)

21.08.2023

FLEX-Elektrowerkzeuge GmbH
Bahnhofstrasse 15, D-71711 Steinheim/Murr

Atruna

Ražotājs un viņa pārstāvis neatbild par zaudējumiem un peļņas zudumiem, ko radījis saimnieciskās darbības pārtraukums, kuru izraisījis ražojums vai ražojuma izmantošanas neiespējamība. Ražotājs un viņa pārstāvis neatbild par materiālajiem zaudējumiem, kuri tika izraisīti, ierīci neprasmīgi izmantojot vai izmantojot to savienojumā ar citu ražotāju izstrādājumiem.

بيان التوافق C

بهذا نصح على مسؤوليتنا الشخصية بأن المنتج الموصوف
تفصيلاً جت «بيانات تقنية» يفي بمتطلبات المعايير أو مستندات
معايير التوحيد القياسي التالية:

EN 60335 حسب تشريعات المواصفات

2014/30EU, 2006/42/EC, 2011/65/EU

المسؤول عن المستندات التقنية:

FLEX-Elektrowerkzeuge GmbH, R & D

Bahnhofstrasse 15, D-71711 Steinheim/Murr



Peter Lameli
Technical Head

Klaus Peter Weinper
Head of Quality
Department (QD)

FLEX-Elektrowerkzeuge GmbH ;2023/08/21

Bahnhofstrasse 15, D-71711 Steinheim/Murr

إخلاء المسؤولية

صانع المنتج ومثله لا يتحملان أية مسؤولية عن أي ضرر وعن
فوات كسب يتم التسبب فيه من خلال انقطاع مؤقت للعمل
في المؤسسة يكون قد تم التسبب فيه من خلال المنتج أو من
خلال عدم إمكانية استخدام المنتج.
صانع المنتج ومثله لا يتحملان أية مسؤولية عن أي ضرر يكون قد تم
التسبب فيه من خلال الاستخدام بصورة غير صحيحة أو من خلال
الاستخدام ارتباطاً بمنتجات مصنوعة من قبل منتجين آخرين.

والآن يمكن القيام بالإجراءين التاليين:

- تنظيف فلتر الهواء بالهواء المضغوط.
- تركيب حشية فلتر هواء جديدة.
- أعد تركيب حلقة قفل فلتر الهواء لتأمين الفلتر.

قطع الغيار والملحقات

جد الرسومات الممدة وقوائم قطع الغيار على صفحتنا

الرئيسية: www.flex-tools.com

تنبيه بشأن التخلص من المنتج المستهلك

⚠️ حذير!

اجعل الأدوات الكهربائية القديمة غير قابلة للاستخدام قبل التخلص منها:

- بالنسبة للأدوات الكهربائية العاملة بسلك يتم إزالة السلك الكهربائي.
- بالنسبة للأدوات الكهربائية العاملة ببطارية يتم إزالة البطارية.

لدول الاتحاد الأوروبي فقط

لا تقم بإلقاء الأدوات الكهربائية ضمن الخلفات المنزلية!

حسب المواصفة الأوروبية 2012/19/EU الخاصة بالأجهزة

الكهربائية والإلكترونية القديمة وحويلها إلى الفانون المحلي.

يجب جميع الأدوات الكهربائية المستعملة بشكل منفصل

وإعادة تدويرها بطريقة صديقة للبيئة.

♻️ استعادة المواد الخام بدلاً من النفايات.

يجب إعادة تدوير الجهاز والملحقات والتغليف بطريقة صديقة

للبيئة، يتم تمييز الأجزاء البلاستيكية لإعادة التدوير وفقاً للنوع.

⚠️ حذير!

لا تقم بإلقاء البطاريات القابلة لإعادة الشحن في النفايات

المنزلية أو في النار أو الماء. لا تفتح البطاريات المستعملة.

لدول الاتحاد الأوروبي فقط: وفقاً للمواصفة

2006/66/EC يجب إعادة تدوير البطاريات الخلووية/البطاريات

المتضررة أو المستهلكة.

i تنبيه!

يرجى الاستعلام عن إمكانيات التخلص لدى أحد الموزعين

المتخصصين!

الإصلاحات

لا يجوز إجراء أية إصلاحات إلا من خلال ورشة خدمة عملاء
مُعتمدة من الجهة الصانعة.

استبدال الأجزاء الاستهلاكية

تغيير طوق الإحكام الإسفنجي

i تنبيه!

بمجرد تعرض طوق الإحكام الإسفنجي للتآكل أو الضرر، يجب
استبداله.

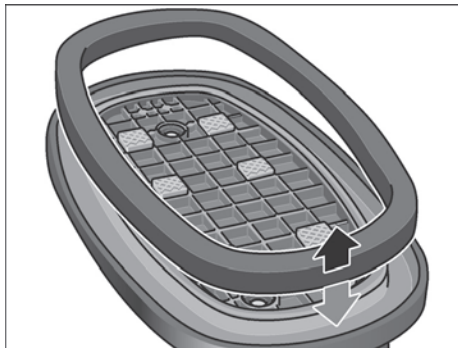

■ اخلع طوق الإحكام الإسفنجي.

■ اضغط بحذر على طوق الإحكام الإسفنجي الجديد.

تأكد من تثبيت طوق الإحكام الإسفنجي الجديد بشكل

صحيح وآمن.

تغيير فلتر الهواء

i تنبيه!

يشير انخفاض قدرة الشفط إلى أن فلتر الهواء يحتاج إلى

التنظيف و/أو الاستبدال. عند تغيير الفلتر، احرص على مراعاة

خلو خط الهواء من العوائق أو الأجسام الغريبة.



■ اقلب الجهاز.

■ استخدم طرف مفك لإزالة حلقة قفل فلتر الهواء وحشية

فلتر الهواء.

وضع التعلم / وضع إعادة المعايرة

إذا كنت تواجه مشكلة مع الشاشة الرقمية. فيرجى اتباع الخطوات التالية لإعادة ضبط الشاشة الرقمية.

■ ضع الجهاز على سطح غير مسامي. على سبيل المثال بلاط مصقول.

■ قم بتشغيل الجهاز.

■ اضغط على زر اختيار وحدة القياس (12) لمدة 10 ثوان.

■ بمجرد دوران المضخة. اترك زر اختيار وحدة القياس (12).

تستغرق عملية المعايرة 10-15 ثانية.

■ عند توقف المضخة. تنتهي عملية المعايرة.

■ قم بإيقاف الجهاز وإعادة تشغيله.

تمت الآن معايرة الجهاز ويجب أن تكون القيم الموجودة على

الشاشة الرقمية صحيحة.

تنبيه!

يقوم الجهاز بعرض قيم غير صحيحة على الشاشة الرقمية إذا لم تتم معايرته على سطح غير مسامي مثل البلاط أو الزجاج. وفي هذه الحالة يجب إعادة عملية المعايرة على مادة غير مسامية. لا تتم بهذه العملية على الزجاج الذي يقل سمكه عن 6 مم. فقد يؤدي ذلك إلى تعرضه للكسر.

الصيانة والعناية

تحذير!

احرص على إخراج البطارية من الجهاز قبل إجراء أية أعمال على

الأداة الكهربائية.

التنظيف

تحذير!

لا تستخدم الماء أو المنظفات السائلة.

■ قم بتنظيف الجهاز وطوق الإحكام الإسفنجي بانتظام.

يعتمد التردد على الخامة المعالجة ومدة الاستخدام.

■ افحص طوق الإحكام الإسفنجي بشكل دوري من حيث وجود أضرار.

■ قم بتنظيف فلتر الهواء بانتظام بالهواء المضغوط.

تنبيه!

بمجرد تعرض الفلتر للتآكل أو الضرر الشديد. يجب استبداله (وفقاً لتقدير العميل).

وهذا يعتمد على نوع الاستخدام:

– رفع المواد النظيفة - مدة صلاحية أطول للفلتر

– رفع المواد للتسخن/المليئة بالأتربة - مدة صلاحية أقل للفلتر

تنبيه!

لا يُسمح بإجراء أية تغييرات على الجهاز بما في ذلك التغييرات الفنية. فقد يؤدي ذلك إلى حدوث إصابات. في حالة عدم مراعاة ذلك. تسقط التزامات الضمان من جانب الجهة الصانعة.

■ خفف من وجود أسطح رطبة أو زلقة.

■ استخدم التجهيزات العملية الريحه.

■ استخدم أدوات الرفع مثل الرفعات الشوكية أو العربات

اليديوية أو عربات المعدات أو شاحنات الباليهت أو منصات الرفع.

■ تأكد أنك مدرب بشكل مناسب قبل استخدام التجهيزات.

■ اطلب الدعم إذا لزم الأمر. استعن بشخصين لرفع الأحمال

الضخمة أو الثقيلة. احرص على مراعاة الرفع المتزامن

وحافظ على استقامة الحمل.

الرفع القطري

تنبيه!

استخدم تقنية الرفع الأساسية هذه للأجسام الصغيرة من خلال الوقوف فوق الحمل والرفع مع مبادعة ساقيك.

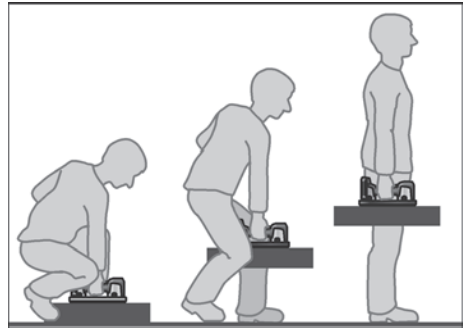

■ اقترب من الجسم قدر الإمكان.

■ قف مع مبادعة ساقيك. قدم واحدة أمام الجسم وقدم

واحدة على جانبه لتحقيق توازن جيد.

■ حافظ على استقامة ظهرك وادفع مؤخرتك إلى الخارج.

انحنى نحو الجسم بساقيك وخصرك.

■ حرك الجسم بالقرب منك قدر الإمكان.

■ ضع يدك (على نفس جانب القدم الموضوعة أمام الجسم)

على جانب الجسم الأبعد عنك.

■ قم بأتمين الحمل باليد الحرة أثناء رفع الحمل وأمسك الجهاز

بيد واحدة.

■ قبل الرفع. قم بشد عضلاتك جسمك. وانظر للأمام

مباشرة. وحافظ على ظهرك ثابتاً ومستقيماً.

تنبيه!

■ لا يجب أن خبس أنفاسك أثناء الرفع. لا تقم بالانحناء أو الالتواء

من عند خصرك. امسك دائماً بيدك بأكملها. لا تقيد رؤيتك

عند الحمل. لا ترفع الحمل فجأة أو بسرعة. احرص على عدم

انحسار أصابع يديك أو قدميك.

■ ارفع الحمل ببطء. متبعاً رأسك وكتفيك.

■ أبق الحمل قريباً من جسمك.

■ قم بفرس ساقيك وظهرك مستقيماً وقم بالزفير أثناء الرفع.

■ قم بإدارة قدميك لتجنب الالتواء.

لا ينبغي بأي حال من الأحوال استخدام الأداة لرفع أكثر من 130 كجم.



— سعة الحمولة: 130 كجم على الأسطح غير المسامية
راقب دائماً الضغط/القدرة المعروضة على شاشة LED عند رفع المواد المختلفة. لا تعتمد فقط على جدول قدرة الرفع القصوى المقدر، وفقاً للاستخدام المحدد. يمكن لعوامل مختلفة أن تقلل من قدرة الرفع للجهاز.

قدرة الرفع القصوى (المقدرة)، التي تم اختبارها على مواد مختلفة:

القوة القابضة (الموازنة كجم)	القوة القابضة (الرأسية كجم)	
120	170	الزجاج
120	170	بلاط السيراميك
110		المعادن
100		البلاستيك
65	100	الخشب
80		الخرسانة الفرعية
80		أحجار الرصف المصبوبة الجافة
65	75	ألواح الجبس

تنبيه!

عندما ينخفض الضغط الجواني إلى أقل من 0,65- بار (65- كيلوباسكال). يقوم الجهاز بإعادة تشغيل المضخة تلقائياً (في حالة تشغيل المضخة). وبالتالي يصل إلى الضغط المطلوب للاستخدام.

يتوفر طوق إحكام أكثر مرونة كملحق للأشياء غير المستوية تماماً!

تقنيات الرفع

تنبيه!

فكر فيما تريد رفعه وكيف سترفعه. وأثناء ذلك احرص على مراعاة وزن الجسم.

- تأكد من إمكانية رفع الجسم بمفرده.
- تأكد أن نطاق العمل مستويًا وجافًا وخاليًا من العوائق.
- تحقق من المسار! تأكد أن مسار الرفع خاليًا. قم بإزالة العوائق والعراقيل.

تثبيت حزام الحمل

يمكنك تثبيت حزام حمل لتتمكن من نقل الأجسام باستخدام الجهاز بشكل أسهل وأكثر أمانًا.
ويتاح حزام الحمل كملحق.

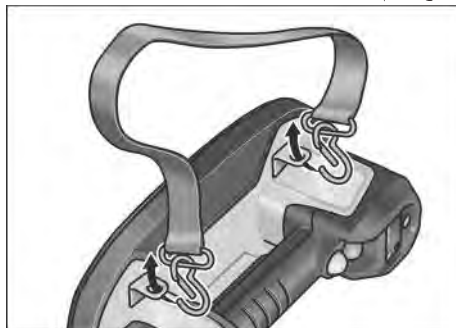

■ قم بتثبيت حزام الحمل بواسطة المشابك في عروتي التثبيت.

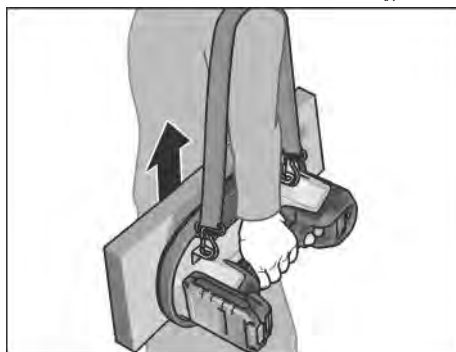

إرشادات العمل

سعة الرفع

تنبيه!

تم اختبار الجهاز في ظل ظروف اختبار مثالية مع قدرة رفع قصوى تبلغ 260 كجم (570 رطل). ومع ذلك، هذه القيمة هي حد الكسر ويجب ألا يتم الوصول إليها أبداً في التطبيقات الفعلية. تم تحديد سعة الحمولة المسموح بها رسمياً على 130 كجم بنسبة ١:٢ على الأسطح غير المسامية.
إن سعة الحمولة المسموح بها البالغة 130 كجم هي نصف قدرة الرفع القصوى (260 كجم) التي تم اختبارها في ظل الظروف المثالية ويجب الالتزام بها عند العمل. بغض النظر عن قدرة الرفع القصوى.



- ارفع الجسم وحركه.
تنبيه!

إذا كنت تقوم برفع مواد ذات أسطح متربة أو متسخة أو رطبة، فقم بإزالة أكبر قدر ممكن من الغبار والأوساخ مسبقاً. يقوم الجهاز تلقائياً بتشغيل المضخة وإيقافها للحفاظ على الضغط اللازم لعملية رفع آمنة.

- تنبيه!

لتوفير السلامة القصوى، قم بتحويل الشاشة إلى وحدات الوزن (كجم/رطل) وقران القيم المعروضة مع الحمل المراد رفعه، انظر جدول «قدرة الرفع القصوى». لا ترفع أحمالاً أثقل من القيمة المعروضة.

إنهاء الرفع

بعد رفع الجسم وإنزاله بشكل آمن:



- اضغط على زر تشغيل المضخة الأسود، لإيقاف المضخة الحوائية (1).
- ثم اضغط على زر إطلاق الفراغ الأحمر لإزالة الالتصاق وخرير الجسم (2).

العمل باستخدام المرفاع الفراغي

- قم بتشغيل الجهاز.
- يضيء مبین حالة التشغيل بالجهاز باللون الأحمر وتعرض الشاشة الرقمية مستوى شحن البطارية المتوفر والضغط الحالي.

- تنبيه!

بمجرد أن تومض الشرطية الأخيرة في مبین شحن البطارية بالجهاز باللون الأحمر، قم بشحن بطارية الجهاز.
⚠ احتريس!

قد يؤدي استخدام الجهاز عندما يكون مستوى شحن البطارية منخفضاً إلى حدوث إصابات وإلحاق الضرر بالمادة التي يتم رفعها. يوصى بشحن البطارية بالكامل قبل استخدام الجهاز.

شفت الجهاز للجسم

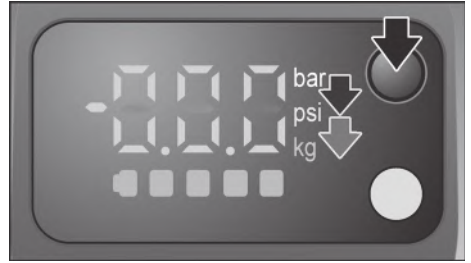

- يمكنك تغيير وحدة الضغط من وحدة «بار» إلى «رطل» لكل بوصة مربعة» ووحدة الوزن من وحدة «كجم» إلى «رطل» بشكل اختياري عن طريق الضغط على زر اختيار وحدة القياس.
- ضع الجهاز بشكل محكم على سطح الجسم المراد رفعه.

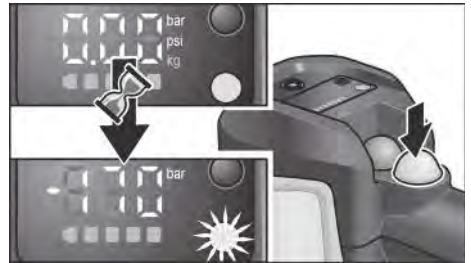

- اضغط على زر تشغيل المضخة الأسود، يومض مبین حالة التشغيل باللون الأحمر. يتم تشغيل المضخة وفي غضون ثوان يتم تشكيل الالتصاق بالحمل. عندما يصل الضغط الحوائي إلى القيمة القصوى، يتحول مبین حالة التشغيل إلى اللون الأخضر ويتوقف المحرك تلقائياً.

حالة شحن البطارية

- يمكن من خلال الضغط على الزر فحص حالة البطارية من خلال لمبة LED الخاصة بمبين حالة البطارية.

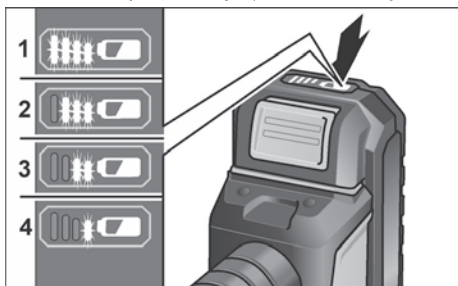

ينطفئ المبين بعد 5 ثوان.

في حالة إضاءة أحد لمبات LED يجب شحن البطارية. إذا لم تضيء أي لمبة LED بعض الضغط على الزر فهذا يعني تلف البطارية وضرورة تغييرها.

التشغيل والإيقاف



- للتشغيل اضغط الزر (10).



- للإيقاف اضغط الزر (10) مرة أخرى.

إرشادات الاستعمال

تحذير! ⚠

احرص على إخراج البطارية من الجهاز قبل إجراء أية أعمال على الأداة الكهربائية.

قبل البدء في التشغيل لأول مرة

أخرج الجهاز والملحقات من عبوة التغليف وتأكد من اكتمال الأجزاء الموردة وحقق من عدم وجود أضرار ناجمة عن النقل.

تنبيه! ⓘ

لا تكون البطاريات مشحونة بالكامل عند تسليم الجهاز. قبل التشغيل للمرة الأولى قم بشحن البطاريات بشكل كامل.

لهذا الغرض انظر دليل استعمال جهاز الشحن.

تركيب/تغيير البطارية.

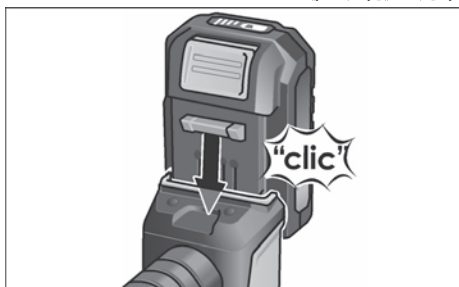

- أدخل البطارية المشحونة في الأداة الكهربائية إلى أن تثبت بالكامل.

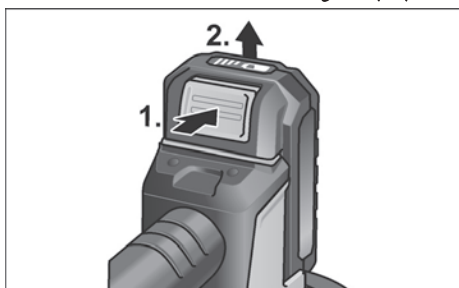

- للإخراج اضغط على أزرار تحرير الأقفال (1.) واخلع البطارية (2.).

احترس! ⚠

في حالة عدم الاستعمال احرص على حماية ملامسات البطارية. يمكن أن تتسبب الأجزاء المعدنية السائبة في عمل دائرة قصر للملامسات. نتيجة لذلك ينشأ خطر انفجار وحرق!

نظرة عامة

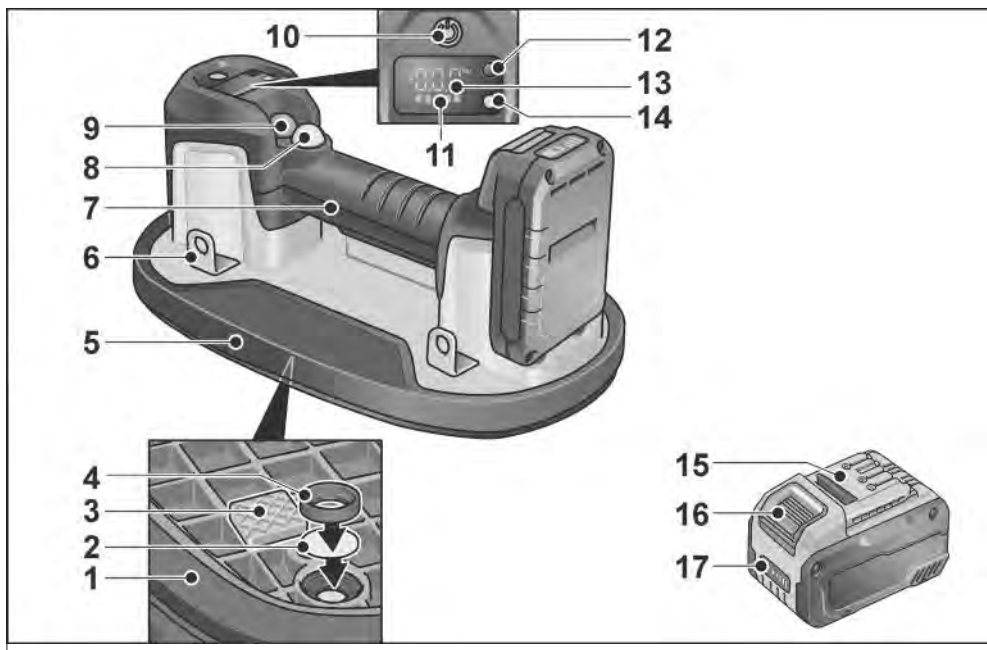

- 11 مبین مستوى البطارية (الجهاز)
 12 زر اختيار وحدة القياس
 13 مبین وحدة القياس المحددة
 14 مبین حالة التشغيل
 15 بطارية أيونات الليثيوم (2,5 أمبير ساعة/ 5,0 أمبير ساعة/
 8,0 أمبير ساعة)
 16 زر تحرير البطارية
 17 مبین مستوى البطارية (البطارية)

- 1 طوق الإحكام الإسفنجي
 2 حشوية فلتر الهواء
 3 الفاصل
 4 حلقة قفل فلتر الهواء
 5 قاعدة الارتكاز
 6 عروات التثبيت
 7 المقبض
 8 زر تشغيل المضخة (أسود)
 9 زر إطلاق الفراغ (أحمر)
 10 زر
 التشغيل والإيقاف.

بيانات تقنية

VLP 18		الجهاز
المرفاع الفراغي العامل بالبطارية		الطرز
18	فلط	الجهد الاسمي
AP 18.0/2,5 AP 18.0/5,0 AP 18.0/8,0		البطارية
147x190x305	م	أبعاد الجهاز (الارتفاعxالعرضxالطول)
130	كجم	سعة الحمولة المسموح بها (F_{max})
0,85	بار	الضغط الخوائي الأقصى
1,38	كجم	الوزن حسب معيار «EPTA-procedure 01/2003» (بدون البطارية القابلة للشحن)
0,42 0,72 1,10	كجم	وزن البطارية - أمبير ساعة 2,5 - أمبير ساعة 5,0 - أمبير ساعة 8,0
("انظر,,الضوضاء والاهتزاز) EN 60335 وفقاً للمواصفة A مستوى ضجيج الجهاز مُقدر بالمستوى		
59	(A)ديسيبل	منسوب ضغط الصوت L_{pA}
70	(A)ديسيبل	منسوب ضغط الصوت L_{WA}
3,0	ديسيبل	نطاق عدم التيقن K
("انظر,,الضجيج والاهتزاز) EN 60335 القيمة الإجمالية للاهتزاز وفقاً للمواصفة		
<2,5	م/ث ²	قيمة الانبعثات أمبيرساعة
1,5	م/ث ²	نطاق عدم التيقن K

تنبيهات أمان وسلامة أخرى

- لتزويد أداة العمل الكهربائية بعلامة تمييز يجب فقط استخدام لوحات لاصقة. يجب عدم ثقب أية ثقوب في الجسم الخارجي.
- يجب أن يتوافق جهد الاسمي مع قيمة الجهد الواردة في لوحة الصنع.

الضوضاء والاهتزازات

تنبيه!

القيم الخاصة بمنسوب الضوضاء الذي تم تقييمها للمنسوب «ا» وكذلك القيمة الإجمالية للاهتزازات يمكن الاطلاع عليها في «بيانات تقنية».

قيم الضوضاء وقيم الاهتزازات تم تحديدها وفقا للمعيار EN 60335.

احترس!

قيم القياس المذكورة تكون سارية للأجهزة الجديدة. في أثناء الاستخدام اليومي تتغير قيم الضوضاء وقيم الاهتزازات.

تنبيه!

منسوب الاهتزازات المنصوص عليه في إرشادات التشغيل هذه تم قياسها بأسلوب قياس موحد قياسيا في المعيار

EN 60335 ويمكن استخدامه لمقارنة أدوات عمل كهربائية مع بعضها. وهو مناسب أيضا لإجراء تقدير أولي لحمل الاهتزازات. منسوب الاهتزازات المذكور راجع إلى الاستخدامات الرئيسية لأداة العمل الكهربائية. إلا أنه عند استخدام أداة العمل

الكهربائية في تطبيقات أخرى مع أدوات عمل تركيبية مختلفة أو تحت ظروف صيانة غير كافية. فإن منسوب الاهتزازات يمكن أن يتحيد عن القيمة المذكورة. وهذا ما يمكن أن يؤدي إلى زيادة حمل الاهتزازات بصورة واضحة على مكان العمل بأكمله.

لإجراء تقدير دقيق لحمل الاهتزازات فإنه يجب أيضا مراعاة الأوقات التي يكون فيها الجهاز متوقفا عن التشغيل أو يكون فيها الجهاز مشغلا إلا أنه لا يتم استخدامه بالفعل. هذا يمكن أن يؤدي إلى خفض حمل الاهتزازات بصورة واضحة على مكان العمل بأكمله.

يرجى منكم تحديد إجراءات أمان وسلامة إضافية لحماية القائم بتشغيل الجهاز من مفعول الاهتزازات. على سبيل المثال: صيانة أداة العمل الكهربائية وأدوات العمل التركيبية. الحفاظ على الأيدي دافئة. تنظيم مجريات العمل.

احترس!

عند وجود ضغط صوت يزيد عن 85 ديسيبل (أ) يجب ارتداء جّهيزة واقية للسمع.

i تنبيه!

بسبب الضغط العالي الناتج عن الأداة الكهربائية، يوصى بشدة بعدم تثبيت الأداة الكهربائية على زجاج يقل سمكه عن 6 م. قد يتعرض الزجاج الذي يقل سمكه عن 6 م للكسر.

استخدام موانع التسريب الإسفنجية وسلامتها

يتكون طوق الإحكام الإسفنجي من جزأين: الإسفنج الأسود وطوق الإحكام السيليكون. يُستخدم الإسفنج الأسود عادةً لتوليد الضغط الخوائي الأولي. بمجرد ضغط الإسفنج، يوفر طوق الإحكام الأحمر أوم أقوى التصاق. طالما تم تشكيل الالتصاق الأولي لتوليد قوة الامتصاص، فسيتم أيضًا تشكيل الإحكام «القوي». يستخدم طوق الإحكام الإسفنجي تقنية حاصلة على براءة اختراع وهو أحد المكونات الرئيسية للأداة، ويجب التعامل معه بحذر لأن حالته تؤثر بشكل مباشر على الأداء العام للأداة وسلامتها.

- يتحمل طوق الإحكام ما يقدر بنحو 900 دورة ضغط دون أية أضرار، اعتمادًا على قوة الضغط ومدته.
- لا تقم بحك طوق الإحكام أبدًا بالأسطح الخشنة.
- خامة طوق الإحكام ذات قابلية شديدة للتآكل المتوازي (تحرك بالتوازي مع السطح الخشن أثناء حركة الانزلاق).
- ارفع الأداة على الأسطح شديدة الخشونة لأعلى بشكل رأسي، إذا تم حك طوق الإحكام على سطح أملس مثل الجرانيت المغلف بطبقة سميكة من مادة كاشطة (الرمال الخشنة)، فسوف يتعرض طوق الإحكام للضرر وقد يتم خربير الحمل بشكل غير متوقع.
- لا ينبغي رفع الأسطح ذات الحواف الحادة للغاية بقبضة متوازنة، فالحواف التي تتجاوز حدتها 45 درجة يمكن أن تؤدي إلى إلحاق الضرر بطوق الإحكام والتسبب في انخفاض مفاجئ في الضغط الخوائي وخربير مفاجئ للحمل. ينبغي أن يكون المحرك قيد التشغيل دائمًا.
- قم دائمًا بتخزين طوق الإحكام بغطاء صلب.
- فقد يتضرر طوق الإحكام بسهولة بسبب الزوايا والحواف الحادة أثناء التخزين. لا ينبغي تخزين طوق الإحكام مع أدوات حادة أو ملامسًا للأشياء الصلبة (على سبيل المثال في صندوق الأدوات).
- لا تقم بظوق الإحكام في الماء. فطوق الإحكام الإسفنجي عالي الامتصاص، طالما لم يتم غمر طوق الإحكام بالكامل في الماء، فلن يؤثر غمره في الماء لفترة قصيرة على أدائه. إذا تم غمره بالكامل في الماء، فيمكن عصره باليد مثل الإسفنج لتجفيفه دون ضرر. يوصى باستخدام طوق إحكام جاف فقط لمنع دخول الماء إلى خطوط الهواء وامتصاصه داخل جسم الأداة.

⚠ احترس!

لا يجوز غمر طوق الإحكام في الزيت أو استخدامه بالقرب من المنتجات النفطية. ستتسبب الزيوت والمنتجات النفطية (زيت الماكينة + مواد التشحيم) في إلحاق الأضرار الدائمة بطوق الإحكام ولا يمكن إزالتها في حالة امتصاص طوق الإحكام للزيت، فيجب التخلص منه بشكل آمن وتنظيف القاعدة واستبدال طوق الإحكام.

⚠ احترس!

لا يجوز غمر طوق الإحكام في المحاليل الكيميائية أو استخدامه بالقرب منها. الكبروسين والأسيتون والبريتين والبنزين والأحماض وما إلى ذلك، وفي الأماكن المغلقة حتى أبقرتها والطلاءات السطحية الرقيقة يمكن أن تلحق الضرر بطوق الإحكام وتتلف هيكله وتؤدي إلى حدوث عطل.

تنبيهات أمان وسلامة بشأن التعامل مع**البطاريات القابلة للشحن**

- يجب عدم فتح البطارية القابلة للشحن. يوجد خطر حدوث دائرة قصر.
- يرجى منكم حماية البطارية القابلة للشحن من الحرارة، على سبيل المثال من خلال التعرض المستمر لأشعة الشمس، والنار والماء والرطوبة. يوجد خطر حدوث انفجار.
- عند حدوث تلف أو ضرر بالبطارية القابلة للشحن أو استخدامها بصورة غير صحيحة يمكن أن تتولد أبخرة، يتم عمل ما يلزم لتهوية المكان بهواء نقي، ويرجى منكم زيارة طبيب في حالة وجود متاعب. هذه الأبخرة يمكن أن تؤدي إلى تهيج مسالك التنفس.
- عند الاستخدام بصورة خاطئة يمكن أن يحدث ويتسرب سائل من البطارية القابلة للشحن. يرجى منكم تجنب حدوث اتصال مع هذا السائل. عند حدوث اتصال عرضي يتم تنظيف الموضوع المعني بالنشطاف بماء. في حالة وصول السائل إلى داخل العينين يجب بصورة إضافية استشارة طبيب. سائل البطارية القابلة للشحن المتسرب للخارج يمكن أن يؤدي إلى إحداث تهيجات جلدية أو حروق.
- يُراعى استخدام بطاريات FLEX فقط مع ماكينات FLEX وملحقات FLEX. وبهذه الطريقة فقط تكون البطارية محمية من التحميل المفرط الخطير.
- يجب عدم شحن البطاريات القابلة للشحن إلا باستخدام أجهزة الشحن الموصى بها من قبل صاحب الجهاز. من خلال جهاز شحن صالح لنوع معين من البطاريات القابلة للشحن يوجد خطر حدوث حريق عند استخدام مثل جهاز الشحن هذا مع أنواع أخرى من البطاريات القابلة للشحن.
- البطارية القابلة للشحن يمكن أن يلحق بها تلف أو ضرر من خلال الأشياء ذات الحواف المدببة مثل المسامير أو المفكات أو من خلال تعرضها لمفعول قوة خارجي. يمكن أن يحدث دائرة قصر داخلية وتشتعل البطارية القابلة للشحن أو ينبعث منها دخان أو أن تنفجر أو تسخن بصورة مفرطة.

- إذا انخفضت قدرة طوق الإحكام بشكل ملحوظ على الرغم من أن البطارية مشحونة بالكامل. فتحقق من طوق الإحكام الإسفنجي من حيث وجود تآكل أو أضرار. لا تحاول رفع الأحكام باستخدام الأداة حتى يتم استبدال طوق الإحكام.
 - توخ الحذر عند رفع الألواح الكبيرة والرقيقة والمرنة مثل ألواح الجبس والكرتون والبلاستيك والخشب الرقائقي والصفائح الرقيقة وما إلى ذلك. عميل الصفائح الرقيقة إلى الانحناء وقد تنحني للخارج بشكل غير متوقع متجاوزة حدودها وتفصل عن الأداة.
 - لا تقم بتثبيت الأداة على الأسطح المبللة بشكل واضح. الأجزاء الداخلية ليست مقاومة للماء. يمكن أن يحدث تلف دائم للأداة في حالة تسرب الماء إلى خطوط الهواء. الأداة ليست مقاومة للماء. لذلك، كن حذرًا للغاية عند استخدامها في الظروف الممطرة أو الرطبة.
 - لا تترك الأداة تسقط أبدًا من ارتفاع يزيد عن 1,5 متر (ارتفاع الصدر). وإذا سقطت عن طريق الخطأ، خقق من شفة طوق الإحكام من حيث وجود أضرار.
 - لا تضع الأشياء الثقيلة على الأداة.
 - لا تعرض الشاشة الرقمية لأشعة الشمس المباشرة لمدة طويلة واحفظها بعيدًا عن مصادر الحرارة القوية. يمكن للحرارة الشديدة أن تلحق الضرر بالشاشة وقد من وضوحها. لا تؤثر الشاشة المتضررة بالضرورة على الأداء الوظيفي للأداة.
 - لا تغطي الأداة لتجنب فرط السخونة.
 - تأكد من إيقاف مفتاح الطاقة قبل نقل الأداة وتخزينها. احرص أثناء ذلك على مراعاة عدم إمكانية تشغيل الأداة عن طريق الخطأ.
 - لا تستخدم سوى البطاريات الأصلية ذات الجهد الكهربائي المبين على لوحة صنع الأداة الكهربائية. في حال استخدام بطاريات أخرى، مثل بطاريات مقلدة أو بطاريات مجمدة أو ماركات أخرى، ينشأ خطر حدوث إصابات وأضرار مادية بفعل انفجار البطاريات.
- تحذير!**
- إذا لم يتم مراعاة احتياطات السلامة، فقد يسقط الحمل دون سابق إنذار! فالأداة الكهربائية تولد ضغط حوائي شديد. يمكن أن يحدث مثل هذا العطل فجأة ودون أي إشارة واضحة أو سابق إنذار في حالة تضرر طوق الإحكام أو تجاوز الوزن الأقصى المسموح به أو حدوث عامل آخر يؤدي إلى انخفاض الضغط الحوائي تلقائيًا.
 - لا يمكن الملاحظة في حالة تحرير الحمل ولا توجد طريقة لإيقافه أو التناطه. وهذا يشكل خطورة كبيرة، خاصة مع الأحكام الثقيلة، ولذلك، ينبغي اتخاذ جميع احتياطات السلامة الممكنة بالكامل.
 - قبل إجراء عمليات الضبط أو تغيير الملحقات أو تخزين الأدوات الكهربائية، احرص دائمًا على سحب المقابس من المقبس وأو أخلع البطارية، إذا كانت قابلة للإزالة، من الأداة الكهربائية. تعمل إجراءات السلامة الوقائية هذه على تقليل خطر تشغيل الأداة الكهربائية عن طريق الخطأ.
 - قم بتخزين الأدوات الكهربائية غير المستخدمة حاليًا بعيدًا عن متناول الأطفال وامنع الأشخاص الذين ليسوا على دراية بالأداة الكهربائية أو هذا الدليل من استخدام الأداة الكهربائية. فالأداة الكهربائية تُشكل خطورة في أيدي المستخدمين غير المدربين.
 - اعتن بالسلامة الكهربائية. خقق من عدم وجود أجزاء متحركة موجهة بشكل خاطئ أو متعرضة للاحتكاك أو وجود أجزاء مكسورة أو أي ظروف أخرى قد تؤثر سلبيًا على تشغيل الأداة الكهربائية. في حالة تعرض الأداة الكهربائية للضرر، قم بإصلاحها قبل الاستخدام. ينتج عن الأداة الكهربائية، التي تمت صيانتها بشكل سيء، حوادث عديدة.
 - حافظ على أدوات القطع حادة ونظيفة. فأدوات القطع التي يتم صيانتها بشكل صحيح والتي تتمتع بحواف قطع حادة تكون أقل عرضة للاحتكاك ويسهل التحكم فيها.
 - استخدم الأداة الكهربائية والملحقات ولقم الأداة وما إلى ذلك وفقًا لهذا الدليل. مع مراعاة ظروف العمل والأعمال التي يتم تنفيذها، فقد يؤدي استخدام الأداة الكهربائية في أعمال غير المنصوص عليها إلى حدوث موقف خطير.
 - حافظ على المقابض ومواضع الإمساك جافة ونظيفة وخالية من الزيوت والشحوم. فالمقابض ومواضع الإمساك الزلقة تعيق الاستخدام الآمن للأداة والتحكم فيها في المواقف غير المتوقعة.
- ### إرشادات السلامة الخاصة بجهاز الرفع الفراغي
- لا تحاول أبدًا نزع الحمل بالقوة. فقد يتسبب الحمل في حدوث إصابات الدهس لليدين والقدمين أو إلحاق الضرر بالشيء والأداة نفسها.
 - لا تحاول رفع الأشياء التي يزيد وزنها عن 170 كجم. فهي تنطوي على خطر سقوط الحمل.
 - قد يؤدي ذلك إلى حدوث إصابات الدهس لليدين والقدمين أو إلحاق الضرر بالشيء والأداة نفسها. احرص على عدم تعريض الأداة للاهتزاز عند رفع الأشياء وحريكها وإنزالها. احرص على عدم تعريض الحمل للتأرجح أو للاهتزاز عند رفع الأشياء وحريكها وإنزالها. لا تستخدم الأداة إذا كان طوق الإحكام متآكلًا. ارفع الحمل وعلقه بسرعة ثابتة وجنب الحركات المفاجئة الحادة والقوية.
 - لا تستخدم الأداة عندما يكون مستوى البطارية منخفضًا. فهناك خطر الإصابة وإلحاق الضرر بالمادة التي سيتم رفعها.

إرشادات السلامة



تحذير!

يرجى منكم قراءة كافة تنبيهات الأمان والسلامة

والإرشادات التفصيلية في الالتزام بمراعاة تنبيهات الأمان

والسلامة والإرشادات يمكن أن يؤدي إلى حدوث صدمة كهربائية.

حريق و/أو إصابات جسيمة. يرجى منكم الحفاظ على تنبيهات

الأمان والسلامة والإرشادات للرجوع إليها في المستقبل.

■ هذا المنتج غير مخصص للاستخدام من قبل الأشخاص

(بما في ذلك الأطفال) الذين يعانون من نقص في القدرات

البدنية والحسية والعقلية أو من لديهم نقص في الخبرة

و/أو المعرفة.

■ لا يجوز استخدام الجهاز إلا من قبل أشخاص على دراية

به وتم تدريبهم على كيفية الاستخدام الآمن وعلى

معرفة تامة بالمخاطر الناجمة. هذا الجهاز غير مخصص

للاستخدام بواسطة الأشخاص.

■ يجب مراقبة الأطفال لضمان عدم استخدامهم للجهاز

بشكل غير مناسب. لا تسمح للأطفال بتنظيف الجهاز

أو إجراء أعمال الصيانة دون مراقبة.

■ حافظ على نطاق العمل نظيفاً واحرص على توفير

الإضاءة الجيدة. طاولات العمل غير المرتبة والنطاقات

المُعتمنة تؤدي إلى وقوع الحوادث.

■ لا تقم بتشغيل الأداة الكهربائية في أجواء مُعرضة

للانفجار. على سبيل المثال بالقرب مما يقبل الاشتعال

من السوائل أو الغازات أو الغبار. تصدر الأداة الكهربائية

شفرًا قد يؤدي لاشتعال الغبار أو الأبخرة.

■ أبق الأطفال والمارة بعيداً أثناء تشغيل الأداة الكهربائية.

فقد يؤدي الإلهاء لفقدان التحكم.

■ يجب أن يتناسب قابس الأداة الكهربائية مع المقبس. لا

تقم أبداً بإجراء أية تغييرات على القابس. لا تستخدم

قابس محمول مع أدوات كهربائية مؤرضة. فقط القوايس

غير المعدلة والمقابس المطابقة هي التي تُخد من خطر

التعرض لصعق كهربائي.

■ يُحظر تلامس الجسم مع الأسطح المؤرضة مثل الأنابيب.

عناصر التسخين، الأفران والثلاجات. حيث تزداد خطورة

الإصابة بصعق كهربائي في حالة تعرض الجسم للتأريض.

■ لا تعرض الأداة الكهربائية للمطر أو الرطوبة. يؤدي تسرب

الماء إلى الأداة الكهربائية إلى زيادة خطورة الإصابة بصعق

كهربائي.

■ لا تسيء استخدام الكابل. لا تستخدم أبداً الكابل

لحمل أو سحب أو فصل الأداة الكهربائية. احتفظ

بالكابل بعيداً عن الحرارة والزيت والحواف الحادة والأجزاء

المتحركة. تزيد الكابلات التالفة أو المعقودة من خطر

الإصابة بصعق كهربائي.

■ إذا كنت تقوم بتشغيل أداة كهربائية في الهواء الطلق.

فاستخدم كابل إطالة مناسب للاستخدام الخارجي.

الكابل المناسب للاستخدام الخارجي يقلل من خطر

الإصابة بصعق كهربائي.

■ إذا كان استخدام الأداة الكهربائية في مكان رطب أمراً

لا مفر منه. فاستخدم مصدر إمداد بالتيار الكهربائي

محمي بواسطة (FI-Schalter). قاطع دائرة تيار الخطأ

FI-Schalter يقلل من خطر الإصابة بصعق كهربائي.

■ احرص على الانتباه دائماً وراقب ما تفعل وتعامل مع

الأداة الكهربائية بعقلانية وحكمة. لا تستخدم الأداة

الكهربائية إذا كنت تشعر بالإرهاق أو كنت تحت تأثير

مخدر أو كحول أو عند تناول أدوية. فقد تتعرض لإصابات

بالغة في حالة الغفلة أثناء استخدام الأداة الكهربائية.

■ احرص على استخدام تجهيزات الحماية الشخصية.

■ احرص دائماً على ارتداء نظارة واقية. تجهيزات الحماية مثل

القناع الواقي من الغبار. الحذاء الواقي للمانع للانزلاق. خوذة

الحماية أو وافي الأذنين. المستخدمة وفقاً للظروف. سوف

تقلل من خطر الإصابة.

■ تجنب التشغيل غير المقصود. تأكد من إيقاف المفتاح

قبل توصيل الأداة بمصدر تيار و/أو بطارية الإمساك بها أو

حملها. حمل الأداة الكهربائية بينما إصبعك على المفتاح

أو تفعيل الأداة الكهربائية والمفتاح في وضع التشغيل.

يزيد من خطر وقوع حوادث.

■ قبل تشغيل الأداة الكهربائية. قم بإزالة جميع مفاتيح

الضبط ومفاتيح الربط. قد يؤدي ترك مفتاح الربط أو

المفتاح الذي يظل مثبتاً بالجزء الدوار في الأداة الكهربائية

إلى حدوث إصابة.

■ لا تتعد لمسافة كبيرة. واحرص دائماً على اتخاذ وضع

آمن واحرص على مراعاة توازنك. حيث يسمح ذلك

بالتحكم بشكل أفضل في الأداة الكهربائية في المواقف

غير المتوقعة.

■ ارتدي ملابس مناسبة. لا تقم بارتداء ملابس فضفاضة

أو حلي. أبعد شعرك وملابسك عن الأجزاء المتحركة.

فقد تعلق الملابس الفضفاضة أو المجوهرات أو الشعر

الطويل بالأجزاء المتحركة.

■ في حالة وجود تجهيزات لتوصيل تجهيزة شفط وجميع

الغبار. تأكد من توصيلها واستخدامها بشكل صحيح.

فقد يؤدي التخلص من الغبار إلى تقليل حدة المخاطر

المرتبطة بالغبار.

■ تأكد من أن المعرفة التي اكتسبتها من خلال الاستخدام

المكرر للأداة لا ينتج عنها استهتار أو تجاهل لمبادئ

سلامة الأداة. قد يؤدي التعامل المتهور إلى التعرض

لإصابات خطيرة في جزء من الثانية.

■ لا تستخدم الأداة الكهربائية بعنف. استخدم الأداة

الكهربائية المناسبة لاستخدامك. فالأداة الكهربائية

المناسبة تنجز العمل بشكل أفضل وأكثر أماناً بالسرعة

المصممة من أجلها.

■ لا تستخدم الأداة الكهربائية إذا كان من الصعب تشغيل

المفتاح وإيقافه. أي أداة كهربائية لا يمكن التحكم فيها

بواسطة المفتاح تُشكل خطورة ويجب إصلاحها.

من أجل أمانكم وسلامتكم

المحتويات

- تحذير!** 
- قبل البدء في استخدام أداة العمل الكهربائية يجب قراءة والتصريف وفقاً للتعليمات والإرشادات المنصوص عليها في:
- إرشادات التشغيل هذه.
 - «تعليمات الأمان والسلامة العامة» بشأن التعامل مع أدوات العمل الكهربائية في الكتيب المرفق (رقم المنشور: 315.915).
 - قواعد وأحكام الوقاية من الحوادث الواجبة التطبيق في موقع استخدام الجهاز.
- أداة العمل الكهربائية هذه تم صنعها حسب أحدث ما تم التوصل إليه على المستوى التكنولوجي ووفقاً لقواعد الأمان والسلامة المعتمدة المتعارف عليها. بالرغم من ذلك فإنه يمكن أن تنشأ عند استخدامها أخطار على صحة وحياة المستخدم أو أشخاص آخرين أو ضرر أو تلف بالجهاز أو بأشياء أخرى ذات قيمة. يجب عدم استخدام أداة العمل الكهربائية إلا في الغرض المعدة للاستخدام فيه.
- عندما تكون في حالة سليمة تماماً من ناحية الأمان التقني.
 - يجب القيام على الفور بإزالة أي خلل يكون له تأثيراً سلبياً على الأمان والسلامة.

الاستخدام المطابق للغرض المعد له الجهاز

- المرفاع الفراغي العامل بالبطارية VLP 18 مخصص للاستخدام التجاري في المصانع والورش.
- لرفع ونقل ووضع الأشياء مثل البلاط والألواح الحجرية والجدران الجافة والزجاج والأثاث بوزن يبلغ بحد أقصى 130 كجم.
- للاستخدام مع الخامات الجافة والخشنة والمسامية إلى حد ما.

- المرفاع الفراغي العامل بالبطارية VLP 18 غير مخصص للاستخدام كتجهيزه مناولة أحمال سائبة للأوناش أو الرافعات أو المناولات اليدوية.
- للتسلق أو تأمين جسم الأشخاص بأي شكل من الأشكال.
- للتسلق أو حمل وزن شخص.
- لرفع أو نقل أو وضع الأشياء المصنوعة من خامات عالية المسامية أو ناعمة/مرنة أو قابلة للتفتيت، على سبيل المثال، صناديق من الورق المقوى العادي أو الستايروفوم أو أحجار الرصف المصبوبة الجافة أو الرمل المضغوط أو الخرسانة ذات الجودة الرديئة.

تحذير!

- استخدام الجهاز للتسلق أو لغرض غير مطابق للتعليمات قد يؤدي للتعرض للإصابات أو الوفاة.

- 1-ar الرموز المستخدمة في إرشادات التشغيل
- 1-ar الرموز الموجودة على الجهاز
- 1-ar من أجل أمانكم وسلامتكم
- 5-ar الضوضاء والاهتزازات
- 6-ar بيانات تقنية
- 7-ar نظرة عامة
- 8-ar إرشادات الاستعمال
- 11-ar الصيانة والعناية
- 12-ar تنبيه بشأن التخلص من المنتج المستهلك
- 13-ar بيان التوافق CE
- 13-ar إخلاء المسؤولية

الرموز المستخدمة في إرشادات التشغيل

تحذير!

يشير إلى خطر محدد بصورة مباشرة. عدم الالتزام باتباع التنبيه يمكن أن يؤدي إلى الموت أو إلى إصابات جسيمة جداً.

احترس!

يشير إلى موقف يحتمل أن يكون خطراً. عدم الالتزام باتباع التنبيه يمكن أن يؤدي إلى إصابات أو إلحاق ضرر أو تلف بأشياء.

تنبيه!

يشير إلى تلميحات مفيدة حول الاستخدام ومعلومات هامة.

الرموز الموجودة على الجهاز

يجب قراءة إرشادات التشغيل قبل البدء في تشغيل الجهاز!

قم بارتداء قفازا واقيا!

احرص على ارتداء حذاء واقيا!

تنبيه بشأن التخلص من الجهاز القديم (انظر صفحة 12-ar)!



FLEX-Elektrowerkzeuge GmbH
Bahnhofstr. 15
71711 Steinheim/Murr

Tel. +49 (0) 7144 828-0
Fax +49 (0) 7144 25899

info@flex-tools.com
www.flex-tools.com
